



brennenstuhl®



_ smart technology.

G E S A M T K A T A L O G
T E R M É K K A T A L Ó G U S
K O M P L E T N Í K A T A L O G

A T / H U / C Z / S K



FIVE STAR TECHNOLOGY



**Fünf Sterne
für Qualität**



brennenstuhl®

_ smart technology.

Produktqualität Innovationsqualität Sortimentsqualität Gewährleistungsqualität Servicequalität

FIVE STAR TECHNOLOGY



Herzlich willkommen bei brennenstuhl®!

Sie legen Wert auf Qualität – dann sind Sie bei brennenstuhl® genau richtig. Five Star Technology steht für Qualität, die rundum begeistert: ein überzeugendes Sortiment erstklassiger Produkte,

Alle Pluspunkte auf einen Blick

Az összes pluszpont egy pillantásra

Všechny výhody dosažitelné jedním kliknutím



Produktqualität

Technik und Prozesse vom Feinsten

Die Ansprüche Ihrer Kunden erfüllen Sie mit unseren Produkten perfekt. Dafür sorgen erstklassige Verarbeitung und hervorragende Funktionalität sowie knallhart geprüfte Sicherheit.



Innovationsqualität

Vorsprung durch Ideen

Ihr Verkauf lebt vom entscheidenden Unterschied: Unsere Innovationen sind meist einen Schritt voraus – und überzeugen Ihre Kunden immer wieder aufs Neue.



Sortimentsqualität

Komplettlösungen ohne Kompromisse

Mit uns sind Sie immer voll dran am Kunden. Unser umfangreiches Sortiment bietet das richtige Produkt für jede Zielgruppe – durch kontinuierliche Weiterentwicklung und Erweiterung.



Servicequalität

Engagement ohne Wenn und Aber

Jederzeit schnell und zuverlässig ist unser Service für Sie: Von der Just-in-Time-Logistik über persönliche und individuelle Beratung bis hin zum entlastenden Endverbraucher-Service.



Gewährleistungsqualität

Kulanz aus Überzeugung

Auf unsere Kulanz können Sie immer zählen: Sie und Ihre Kunden profitieren von erweiterten Herstellergarantien und partnerschaftlicher Unterstützung bei Reklamationen.

Termékminőség

A legfinomabb technika és folyamatok

Ügyfelei elvárásait tökéletesen ki tudja elégíteni termékeinkkel. Erről gondoskodik az elsőosztályú feldolgozás és a kiváló működőképesség, valamint a szigorúan ellenőrzött minőség.

Innovációs minőség

Előrelépés az ötletek révén

Értékesítésének döntő különbsége: Befektetéseink legtöbbször egy lépéssel előrébb járnak – és újra és újra meggyőzik ügyfeleit a jóról.

A választék minősége

Komplett megoldások kompromisszumok nélkül

Velünk mindig teljesen ügyfeleinek szentelheti magát. Széleskörű választékunk minden célcsoportnak a megfelelő terméket kínálja – a folyamatos továbbfejlesztés és bővítés révén.

Szervizminőség

Elkötelezettség Ha és akkor nélkül

Szervizünk mindig gyors és megbízható: A Just-in-Time (pontos) logisztikától a személyes és egyéni tanácsadáson át a felszabadító végfelhasználó szervizig.

Jótállási minőség

Meggyőződésemből eredő méltányosság

Mindig számíthat méltányosságunkra: Ön és ügyfelei hasznot húznak kibővített gyártói garanciánkból és a reklamációk során tanúsított partneri együttműködésből.

Kvalita výrobků

Vynikající technika a procesy

Naše výrobky splňují perfektně požadavky zákazníků. Tyto jsou zajištěny především prvotřídním zpracováním, vynikající funkčností a přísně testovanou bezpečností.

Inovativní kvalita

Předstih na trhu zásluhou nových nápadů

Váš prodej využívá rozhodujícího rozdílu: Naše inovace mají náskok před konkurencí – a přesvědčují stále znovu a znovu Vaše zákazníky.

Kvalita sortimentu

Kompletní řešení bez kompromisů

S našimi výrobky upoutáte zákazníky. Naš obsáhlý sortiment nabízí vždy ten správný výrobek pro každou skupinu zákazníků – zajištěný nepřetržitým vývojem a rozšiřováním nabídky.

Kvalita servisu

Angažmá bez kompromisů

Naš servis pro Vás je vždy rychlý a spolehlivý: Obsahuje logistiku ve smyslu Just-in-Time, osobní a individuální poradenství, včetně servisu pro zákazníka přímo na místě.

Kvalita ručení

Kulantnost z přesvědčení

S naší kulantním jednáním můžete vždy počítat: Vy i Vaši zákazníci profitují z rozšířených záruk a partnerské podpory při reklamacích.



Tűzfeszültségvédelem
Prépatóvó ochrana



Hálózati csatlakozások
Zásuvkové lišty

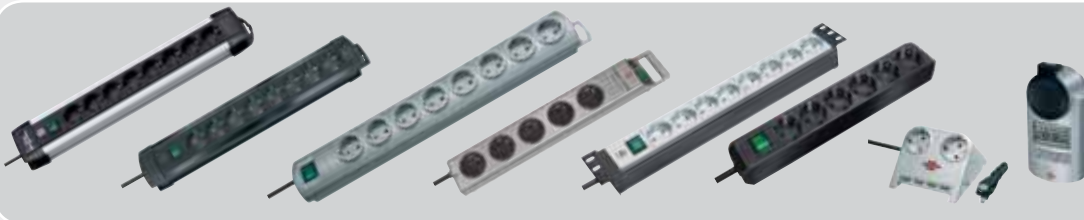

Aramelosztás
Produkčovací prvody



Lámpák, fényvetők,
fényforrások
Svitláň, reflektory,
svetelné zdroje



Napfény-Technika
Solárni technika



Építési- és biztonságtechnika
Domovní a bezpečnostní
technika

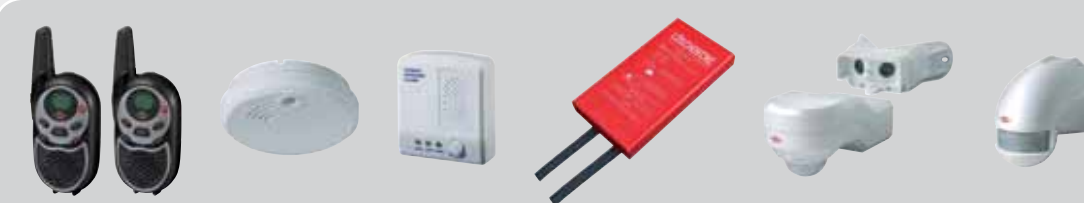

Készülékek műhelybe
Přístroje pro dílnu, dům a zahradu



Munkabakok, létrák és
állványok
Pracovní kozy a žebříky



Reklam eszközök
Reklamní prostředky





Überspannungs- & Blitzschutz Túlfeszültségvédelem Přepětová ochrana	9	Überspannungs- & Blitzschutz
Steckdosenleisten Hálózati csatlakozósorok, dugaszoló aljzatokat kapcsoló készülékek Zásuvkové lišty, stolní zásuvky	31	Steckdosenleisten
Stromverteilung Áramelosztás Rozvod proudu	74	Stromverteilung
Leuchten & Leuchtmittel Lámpák, fényvetők, fényforrások Svítidla, reflektory, světelné zdroje	136	Leuchten & Leuchtmittel
Solar-Technik Napfény-Technika Solární technika	189	Solar-Technik
Haus- und Sicherheitstechnik Épület- és biztonságtechnika Domovní a bezpečnostní technika	197	Haus- & Sicherheitstechnik
Geräte für Werkstatt, Haus und Garten Készülékek műhelyben, házban és kertben történő használatra Přístroje pro dílnu, dům a zahradu	207	Geräte für Werkstatt, Haus & Garten
Arbeitsböcke und Steiggeräte Munkabakok, létrák és állványok Pracovní kozy a žebříky	214	Arbeitsböcke & Leitern
Werbemittel & Modulwände Reklámeszközök Reklamní prostředky	225	Werbemittel

Kleines 1x1 der Kabelkunde

Kurzbezeichnungen der Kabelqualitäten

H05VV-F 3G 1,5 VV

1 Bestimmung

H = harmonisierte Leitung
A = national anerkannte Leitung

2 Nennspannung V

03 = 300/300 V
05 = 300/500 V
07 = 450/750 V

3 Isolierhüllen

V = PVC
R = Natur- oder Synthetik-Kautschuk
S = Silikon-Kautschuk
B = Synthetik-Kautschuk

4 Mantel

V = PVC
R = Natur- oder Synthetik-Kautschuk
N = Neopren-Kautschuk
J = Glasfasergeflecht
T = Textilbeflechtung
Q = Polyurethan

5 Leiterart

U = runder eindrähtiger Leiter
R = runder mehrdrähtiger Leiter
K = feindrähtig für Festinstallation
F = feindrähtig für bewegliche Leitungen
H = feinstdrähtig für bewegliche Leitungen
Y = Lanlitzleiter

6 Adernzahl

7 Schutzleiter

G = mit grün-gelber Ader
X = ohne grün-gelbe Ader

8 Leiterquerschnitt in mm²

Die richtige Leitung für jede Anforderung:

VV Die Standard-Ausführung für normale Belastung. Mantel und Isolierhülle der Einzelader aus Kunststoff.

Für den Einsatz im Innenbereich.

RR Ausführung mit Mantel und Isolierhülle der Einzelader aus flexiblem Natur- oder Synthetik-Kautschuk.

Für den Einsatz in Innenräumen und kurzfristig auch im Freien.

AT Ölbeständig. Mechanisch sehr hoch belastbar. Kältebeständig bis -35 °C. Mantel aus hochflexiblem Spezialkunststoff



Für den Einsatz im Außenbereich.

RN Ölbeständig. Natur- oder Synthetik-Kautschuk-Isolierhülle. Mantel aus Neopren.



Für den ständigen Einsatz im Außenbereich.

K35 Ölbeständig. Mechanisch sehr hoch belastbar. Kältebeständig bis -35° C. Mantel aus hochflexiblem Spezialkunststoff.



Für den ständigen Einsatz im Außenbereich.



ÖVE/ÖNORM

E8241-55

AT-N07V3V3-F

Schutzarten nach DIN EN 60529

Die Schutzarten: Berührungs-, Fremdkörper- und Wasserschutz für elektrische Betriebsmittel wurden im Zusammenhang mit den von der IEC herausgegebenen Publikation 144 und 34-5 in DIN EN 60529 Bl. 1 festgelegt. Es ist zu beachten, daß der Schutzzumfang und die Prüfungen zwischen IEC (IP) und VDE (P) nicht immer ganz übereinstimmen.

IP 20 abgedeckt

IP 21 tropfwassergeschützt

IP 23 sprühwassergeschützt

IP 40 fremdkörpergeschützt

IP 43 fremdkörper- und sprühwassergeschützt

IP 44 fremdkörper- und spritzwassergeschützt

IP 50 staubgeschützt

IP 54 staub- und spritzwassergeschützt

IP 55 staub- und strahlwassergeschützt

IP 56 staubgeschützt und wasserdicht

IP 65 staubdicht und strahlwassergeschützt

IP 67 staub- und wasserdicht bei zeitweisem Eintauchen

IP 68 staubdicht und druckwasserdicht

Tűlfeszültségvédelem
Přepětová ochrana

Hálózati csatlakozások
Zásuvkové lišty

Aramelosztás
Produkčovaci prvody

Lámpák, fényvetők,
fényforrások
Svítláta, reflektory,
světelné zdroje

Építési-Technika
Solární technika

Építési- és biztonságtechnika
Domovní a bezpečnostní
technika

Készülékek műhelybe
Přístroje pro dílnu, dům a zahradu

Munkahelyek, létrák és
állványok
Pracovní kozy a žebříky

Reklamní prostředky

Kábelismereti egyszeregy

A kábelfajták rövid megnevezései

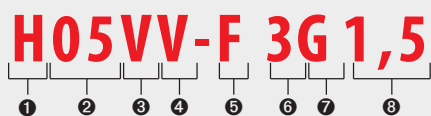

1 Rendeltesítés

H = harmonizált vezeték

A = országosan elismert vezeték

2 Névleges feszültség (V)

O3 = 300/300 V

O5 = 300/500 V

O7 = 450/750 V

3 Szigetelés

V = PVC

R = természetes vagy szintetikus kaucsuk

S = szilikon-kaucsuk

B = szintetikus kaucsuk

4 Köpeny

V = PVC

R = természetes vagy szintetikus kaucsuk

N = neoprén

J = üvegszál-fonat

T = textilfonat

Q = poliuretán

5 Vezetékfajta

U = kerek, egyhuzalos vezeték

R = kerek, többhuzalos vezeték

K = finomhuzalos vezeték telepített szerelvényezéshez

F = finomhuzalos vezeték helyhez nem kötött kábelekhöz

H = igen finom huzalos vezeték helyhez nem kötött kábelekhöz

Y = leoni vezeték

6 Az erek száma

7 Védővezető

G = zöld-sárga érrel

X = zöld-sárga ér nélkül

8 Vezeték-keresztmetszet mm²-ben

Megfelelő vezetők minden követelményhez:

VV Standard kivitel normál terheléshez. A köpeny és az egyes erek szigetelése műanyagból készül. **Beltéri használatra.**

RR Köpenyes kivitel, és az egyes erek szigetelése rugalmas természetes vagy szintetikus kaucsukból készül.

Beltéri vagy rövid idejű kültéri használatra.

AT Olajálló. Igen nagy mechanikai teherbírású. -35°C-ig hidegtűrő.

A köpeny rendkívül rugalmas különleges műanyagból készül.

Kültéri használatra.

RN Olajálló. Természetes vagy szintetikus kaucsukból készült szigetelés. Neoprén köpeny.

Folyamatos kültéri használatra.

K35 Olajálló. Igen nagy mechanikai teherbírású. -35°C-ig hidegtűrő. A köpeny rendkívül rugalmas különleges műanyagból készül.

Folyamatos kültéri használatra.

ÖVE/ÖNORM

E8241-55

AT-NO7V3V3-F

Védelmi osztályok a DIN EN 60529 szerint

A védelmi fokozatokat villamos eszközök érintésvédelmével, idegen testek és víz elleni védelmével kapcsolatban – az ICE által kiadott 144 és 34-5 publikációkkal összefüggésben – a DIN EN 60529, 1. lapja rögzíti. Figyelembe kell venni, hogy a védelem és a vizsgálatok kiterjedése tekintetében az IEC (IP) valamint a VDE (P) között eltérések mutatkoznak.

IP 20 lefedett

IP 21 csepegő víz ellen védett

IP 23 permetező víz ellen védett

IP 40 idegen testek ellen védett

IP 43 idegen testekkel és permetező vízzel szemben védett

IP 44 idegen testekkel és fröccsenő vízzel szemben védett

IP 50 por ellen védett

IP 54 por és fröccsenő víz ellen védett

IP 55 por és vízszugár ellen védett

IP 56 por ellen védett és vízhatlan

IP 65 porral és erős vízszugárral szemben védett

IP 67 por- és vízzáró időszakos vízbe merítés esetén

IP 68 porzáró és nyomás alatt álló vízzel szemben védett

Malá násobilka pro odběratele kabelů

Zkratkové označení jakostí kabelů

H05VV-F 3G 1,5 VV

1 Určení

H = harmonizovaný kabel
A = národně schválený typ

2 Jmenovité napětí ve Voltech

03 = 300/300 V
05 = 300/500 V
07 = 450/750 V

3 Izolace žil

V = PVC
R = přírodní nebo syntetický kaučuk
S = silikonový kaučuk
B = syntetický kaučuk

4 Vnější plášť

V = PVC
R = přírodní nebo syntetický kaučuk
N = neoprenový kaučuk
J = opletení ze skelných vláken
T = textilní opletení
Q = polyuretan

5 Druh vodičů

U = kulatý plný vodič
R = kulatý slaněný vodič
K = s jemnými dráty pro pevnou instalaci
F = s jemnými dráty pro pohyblivé přívody
H = s nejjemnějšími dráty pro pohyblivé přívody
Y = licnový vodič

6 Počet žil

7 Ochranný vodič

G = se zeleno-žlutou žilou
X = bez zeleno-žluté žíly

8 Průřez vodičů v mm²

Správný kabel pro jakýkoliv požadavek:

VV Standardní provedení pro normální zatížení, vnější plášť a izolace jednotlivých žil z plastu.

Pro použití v interiéru.

RR Provedení s vnějším pláštěm a izolací jednotlivých žil z ohebného přírodního nebo syntetického kaučuku.

Pro použití ve vnitřních prostorách a krátkodobě také venku..

AT Odolávající oleji. Mechanicky vysoce zatížitelné. Odolné proti mrazu až do -35 °C. Potah ze speciální, vysoce pružné umělé hmoty.



Pro používání venku.

RN Odolné proti olejům, izolace žil z přírodního nebo syntetického kaučuku, vnější plášť z neoprenu.



Pro trvalé nasazení v exteriéru.

K35 Odolné proti olejům, mechanicky vysoce zatížitelné. Odolné proti mrazům do -35 °C. Vnější plášť z vysoce ohebného speciálního plastu.



Pro trvalé nasazení v exteriéru.

ÖVE/ÖNORM

E8241-55

AT-N07V3V3-7

Druh krytí dle DIN EN 60529

Druh krytí: Ochrana před dotykem, vniknutím cizích předmětů a vodou pro elektrické provozní prostředky byla stanovena v DIN EN 60529 list 1 v souvislosti s publikací 144 a 34-5 vydanou IEC. Je třeba mít na paměti, že rozsah ochrany a zkoušky mezi IEC (IP) a VDE (P) se ne vždy zcela shodují.

IP 20 zakryto

IP 21 chráněno před kapající vodou

IP 23 chráněno před deštěm

IP 40 chráněno před vniknutím cizích předmětů

IP 43 chráněno před vniknutím cizích těles a před deštěm

IP 44 chráněno před vniknutím cizích těles a před stříkající vodou

IP 50 chráněno před prachem

IP 54 chráněno před prachem a stříkající vodou

IP 55 chráněno před prachem a tryskající vodou

IP 56 chráněno před prachem a vodotěsné

IP 65 prachotěsné a chráněno před tryskající vodou

IP 67 pracho- a vodotěsné při dočasném ponoření do vody

IP 68 pracho- a vodotěsné při trvalém ponoření do vody pod tlakem

Tűlfeszültségvédelem
Prépatóv óchra

Hálózati csatlakozószorok
Zásuvkové lišty

Aramélosztás
Prodlužovací přívody

Lámpák, fényvetők,
fényforrások
Svítládák, reflektory,
světelné zdroje

Naplány-Technika
Solární technika

Építési-és bíztonságtanítás
Domovní a bezpečnostní
technika

Készülékek műhelybe
Přístroje pro dílnu, dům a zahradu

Munkabakok, létrák és
állványok
Pracovní kozy a žebříky

Reklám eszközök
Reklamní prostředky



Premium-Protect-Line



14

Überspannungs- & Blitzschutz

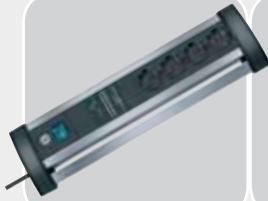

**Alu-Office-Line
Premium-Office-Line**



17

Steckdosenleisten



Premium-Line



19

Stromverteilung



Primera-Tec



21

Leuchten & Leuchtmittel

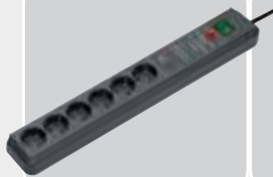

Secure-Tec



24

Solar-Technik



Super-Solid



26

Haus- & Sicherheitstechnik

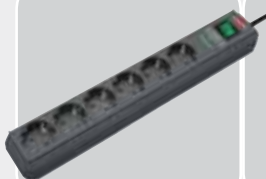

Eco-Line



27

Geräte für Werkstatt, Haus & Garten



Power Manager



28

Arbeitsböcke & Leitern



**Adapter
Plug-in Appliances**



28

Werbemittel



Tűlfeszültségvédelem
Přepětová ochrana

Heldenhafter Überspannungs- & Blitzschutz

Ein neuer Superheld am Gewitterhimmel

Mit dem » **Brectector** « hat brennenstuhl® einen neuen Superhelden für das Überspannungs- & Blitzschutz Programm geschaffen. Er steht für den Schutz vor gefährlichen Überspannungen, daran lässt der sympathische Bursche keinen Zweifel.

Allein in Deutschland gibt es ungefähr eine Million Blitz einschläge pro Jahr, das heißt im Schnitt 2.750 täglich. Viele Verbraucher unterschätzen die Gefahr für elektronische Geräte oder haben noch nichts von Überspannungsschutz gehört. Das soll sich ändern.

Hősies tűlfeszültség- & villámvédelem

Egy új szuperhős a viharos égbolton

A » **Brectector** « -ral a brennenstuhl® egy új szuperhőst teremtett a tűlfeszültség- & villámvédelmi programhoz. Megvéd a veszélyes tűlfeszültségtől, ebben nem kételkedünk a srácot látva.

Egyedül Németországban körülbelül egy millió villámcsapás történik évente, ez átlagosan 2.750-et jelent naponta. Sok fogyasztó alábecsüli az elektromos készülékekre ható veszélyt, vagy még nem is hallottak a tűlfeszültség elleni védelemről. Ennek változnia kell.

Hrdinná ochrana proti blesku a přepětí

Nový hrdina na bouřkovém nebi

S ochranou » **Brectector** « vyvinula firma brennenstuhl® vynikajícího hrdinu programu proti blesku & přepětí. Zajišťuje ochranu proti nebezpečnému přepětí, o tom nenechá tento sympatický chlapec nikoho pochybovat.

Jen v Německu udeří blesk miliónkrát v roce, což znamená v průměru 2.750 x denně. Mnoho zákazníků podceňuje nebezpečí pro elektronické přístroje anebo vůbec nic neví o ochraně proti přepětí. Je třeba dosáhnout změny.

Guten Tag! Mein Name ist **Brectector**. An mir kommt kein Blitz vorbei!

Jó napot! A nevem **Brectector**. Rajtam nem jut át villám!

Dobrý den! Jmenuji se **Brectector**. Nepropustím žádný blesk!



BRETECTOR

Hálózati csatlakozósorok
Zásuvkové lišty

Aramelosztás
Produktívaci přívody

Lámpák, fényvetők,
fényforrások
Svítidła, reflektory,
světelné zdroje

Napfény-Technika
Solární technika

Építési- és biztonságtechnika
Domovní a bezpečnostní
technika

Készülékek műhelybe
Přístroje pro dílnu, dům a zahradu

Munkahelyek, létrák és
állványok
Pracovní kozy a žebříky

Reklamní prostředky
Reklamní prostředky



Das neue Überspannungs- & Blitzschutz-Verpackungssystem

Die Sterne weisen uns den Weg.

Nicht nur der » **Bretector** « kennzeichnet das neue Verpackungskonzept. Das neue Design und die große Übersichtlichkeit der Informationen sind insgesamt eine runde Sache.

1. Die technische Ausstattung ist auf den ersten Blick sicht- und vergleichbar. Alle Features werden deutlich genannt. Da bleiben keine Fragen offen.
2. Die Klassifizierung nach dem Sterne-System (Prinzip Hotelklassifizierung) bietet schnelle Orientierung. Die Produkte sind dafür in drei Schutzklassen eingeteilt (siehe unten). Eine Tabelle auf jeder Verpackung zeigt sofort zu welcher Schutzklasse das Produkt gehört.

Az új tűlfeszültség- & villámvédelmi csomagolási rendszer

A csillagok vezetik utunkat.

Nem csupán a » **Bretector** « jelöli az új csomagolási koncepciót, kennezeichnet. Az új dizájn és az információk jó átláthatósága együttesen kerek egész.

1. A műszaki kivitelezés első látásra látható és összehasonlítható. Minden tulajdonság érthetően meg van nevezve. Nem maradnak nyitott kérdések.
2. A csillag rendszer szerinti osztályozás (a szálloda-osztályozás elvén) gyors tájékozódást tesz lehetővé. A termékek ehhez három védelmi osztályba lettek besorolva (lásd lent). Egy a minden csomagoláson megtalálható táblázat azonnal megmutatja, melyik védelmi osztályba tartozik a termék.

Nový systém balení pro Ochranu proti blesku & přepětí

Hvězdy ukazují cestu.

Nejenom » **Bretector** « charakterizuje nový obalový koncept. Nový design a velmi dobrý přehled příslušných informací doplňují nový koncept.

1. Technické vybavení je již na první pohled jasné a srovnatelné. Všechny charakteristiky jsou zřetelně znázorněné. Nezůstávají žádné nezodpověděné otázky.
2. Klasifikace systémem hvězd (princip klasifikace hotelů) umožňuje rychlou orientaci. Výrobky jsou rozděleny podle integrované ochrany do tří tříd (viz dole). Tabulka na každém balení ukazuje, do které ochranné třídy výrobek patří.

Überspannungs- und Blitzschutz für Tűlfeszültség- és villámvédelem
Ochrana proti blesku a přepětí pro



Überspannungs- und Blitzschutz für Tűlfeszültség- és villámvédelem
Ochrana proti blesku a přepětí pro



Überspannungs- und Blitzschutz für Tűlfeszültség- és villámvédelem
Ochrana proti blesku a přepětí pro



- Überspannungs- & Blitzschutz
- Steckdosenleisten
- Stromverteilung
- Leuchten & Leuchtmittel
- Solar-Technik
- Haus- & Sicherheitstechnik
- Geräte für Werkstatt, Haus & Garten
- Arbeitsböcke & Leitern
- Werbemittel

Hochwertige Überspannungsschutzgeräte mit sinnvollen und durchdachten Details.

Kiváló minőségű túlfeszültségvédő készülékek praktikus és jól átgondolt részletekkel.
Vysoce kvalitní přepětové ochrany s účelnými a promyšlenými detaily.

- 1 Geschützte Antennen-Anschlüsse (koaxial)**, hochwertiger Schutz durch Gasableiter, für den Anschluß von TV und Radio
- 2 Geschützte analoge Telefon-/Fax-/Modem-Anschlüsse (RJ-11)**, hochwertiger Schutz durch Gasableiter und Transiliodioden, mit integrierter Weiche für den Anschluß von zwei Geräten
- 3 Geschützte ISDN-Telefon-/DSL-Modem-Anschlüsse (RJ-45)**, hochwertiger Schutz durch Gasableiter und Transiliodioden
- 4 Hochwertiger Entstörfilter**, unterdrückt zuverlässig HF-Störungen durch den Einsatz von speziellen Spulen und Kondensatoren, verhindert Bild- und Tonstörungen
- 5 Überspannungsschutzanzeige**, zeigt die Funktion des Überspannungsschutzes an
- 6 Leistungsfähige Metalloxidvaristoren**, mit niedriger Ansprechspannung für frühzeitige Reaktion, leiten überschüssige Energie sicher ab
- 7 Sicherungsautomat 16 A**, schützt zuverlässig vor zu hoher Strombelastung
- 8 Geschützte 230 V-Netz-Anschlüsse**, hochwertiger, 3-poliger Wechselspannungsschutz durch Varistoren und Gasableiter, zur sicheren Stromversorgung Ihrer Geräte
- 9 Thermisches Sicherheitssystem**, überwacht alle Varistoren auf unzulässige Erwärmung durch Überlastung und schaltet rechtzeitig ab, damit keine Gefahr entsteht
- 10 Schutzkontaktsteckdosen mit Kinderschutz**, in intelligenter 45°-Anordnung
- 11 Zweipoliger Netzschalter**, (230 V/16 A) mit integrierter Betriebskontrollleuchte
- 12 Stabiles Aluminiumgehäuse**, als Aufnahme für unser auswechselbares Modulbausystem
- 13 Hochwertiges Netzkabel**, 3 m lang mit einem Querschnitt von 3x1,5 mm², austauschbar
- 14 Master-Slave-System Digital**, zentrales Ein-/Ausschalten von mehreren Slave-Geräten durch ein Master-Gerät, einfach und komfortabel
- 1 Védett antenna-csatlakozások (koaxiális)**, elsőrangú védelem gázlevezetőkkal, TV- és rádiókészülékek csatlakoztatásához.
- 2 Védett analóg telefon-/fax-/modem-csatlakozások (RJ-11)**, elsőrangú védelem gázlevezetőkkal és transzil diódákkal, integrált váltóval két készülék csatlakoztatásához.
- 3 Védett ISDN telefon / DSL modem csatlakozások (RJ-45)**, elsőrangú védelem gázlevezetőkkal és transzil diódákkal.
- 4 Igen hatékony zavarűző**, ami különleges tekercsek és kondenzátorok segítségével megbízhatóan szűri ki a nagyfrekvenciás zavarokat, továbbá megakadályozza a kép- és hanghibákat.
- 5 Túlfeszültségvédő kijelző**, ami a túlfeszültség-védelem megfelelő működését jelzi.
- 6 A nagy teljesítményű**, alacsony megszólalási feszültségű fénoxid-varisztorok időben reagálnak, és biztonságosan levezetik a felesleges illetve káros energiát.
- 7 A 16 A-es automata biztosíték** megbízhatóan véd az áramlökésekkel szemben.
- 8 Védett 230 V-os hálózati csatlakozások**, kiváló 3-pólusú váltakozófeszültség-védelem varisztorokkal és gázlevezetőkkal az elektromos készülékek biztonságos áramellátásához.
- 9 Termikus biztonsági rendszer** ellenőrzi az összes varisztor túlzott felhevülését a túlterhelés következtében, és időben lekapcsol, hogy megelőzze a veszélyt.
- 10 Gyermekvédelemmel ellátott**, védőérintkezős csatlakozó aljzatok „intelligens” 45°-os elrendezésben.
- 11 Kétpólusú hálózati kapcsoló** (230 V / 16 A) integrált működésjelző lámpával.
- 12 Stabíl alumínium tok**, amibe a cserélhető modulós rendszerünk kerül.
- 13 Csúcsmínőségű hálózati tápkábel**, 3 m hosszú és 3x1,5 mm² keresztmetszetű, cserélhető.
- 14 Digitális mester-szolga rendszer**, a mester készülékkel több szolga készülék kapcsolható egyszerre be vagy ki – egyszerű és komfortos.
- 1 Chráněné anténni pŕípojky (koaxiální)**, kvalitní ochrana plynovými bleskojistkami pro pŕípojení televizního a rozhlasového pŕijímače
- 2 Chráněné analogové telefonní/faxové a modemové pŕípojky (RJ-11)**, kvalitní ochrana plynovými bleskojistkami a supresorovými diodami (transily), s integrovanou výhybkou pro pŕípojení dvou zaŕízení
- 3 Chráněné ISDN telefonní/DSL modemové pŕípojky (RJ-45)**, kvalitní ochrana plynovými bleskojistkami a supresorovými diodami (transily)
- 4 Kvalitní odrušovací filtr**, potlačuje spolehlivě VF rušení použitím speciálních cívek a kondenzátorů, zabŕahuje rušení obrazu a zvuku
- 5 Indikátor pŕepětové ochrany**, signalizuje funkci pŕepětové ochrany
- 6 Výkonné varistory z oxidů kovů**, s nízkým reakčním napětím pro včasnou reakci, bezpečně odvedou nadbytečnou energii
- 7 Pojistkový automat 16 A**, chrání spolehlivě před pŕíliš vysokým proudovým zatížením
- 8 Chráněné síťové pŕípojky 230 V**, kvalitní 3pólová ochrana na straně stŕídavého napětí použitím varistorů a plynových bleskojistek, k bezpečnému elektrickému napájení Vašich spotŕebičů
- 9 Tepelný bezpečnostní systém**, monitoruje všechny varistory z hlediska nepŕípustného zahŕátí při pŕetížení a provede zavčasu odpojení, aby nevzniklo žádné nebezpečí
- 10 Zásuvky s ochrannými kontakty s dětskou pojistkou**, s inteligentním pootočením o 45°
- 11 Dvoupólový síťový spínač**, (230 V/16 A) s integrovanou provozní kontrolkou
- 12 Stabíl ní hliníkový korpus**, k uložení našeho výměnného modulárního systému
- 13 Kvalitní síťový kabel**, délka 3 m, s pŕůřezem 3x 1,5 mm², výměnitelný
- 14 Digitální systém Master-Slave**, centrální zapínání a vypínání několika Slave (podŕízených) spotŕebičů jedním pŕístrojem Master, snadno a pohodlně

Artikel-Nummer	EAN-Code	Ableitstrom	Gehäuse-anordnung	Steckdosen	HF-Filter (EMI/RFI)	Master-Slave	Analog-Telefon (RJ-11)	ISDN-Telefon (RJ-45)	TV/Radio (koaxial)	Länge
Cikkszám	EAN-Code	Levezetési áram	Aljzatok elrendezése	Aljzatok	HF-szűrő (EMI/RFI)	Master-Slave	Analóg telefon (RJ-11)	ISDN telefon (RJ-45)	TV/Radio (coaxial)	Hossz
Položka č.	EAN-kód	Výbojový proud	Uspořádání zásuvek	Zásuvky	VF-filtr (EMI/RFI)	Master-Slave	Pŕípojka (RJ-11)	Pŕípojka (RJ-45)	TV/Radio	Délka
139200 0 120	144082	120.000 A	Duo	1+4+4	X	X	X	X	X	ca. 66 cm
139200 0 122	599608	120.000 A	Duo	12	X	–	–	X	–	ca. 61 cm
139100 0 608	599615	60.000 A	Uno	8	X	–	–	–	–	ca. 65 cm
139100 0 606	599622	60.000 A	Uno	6	X	–	–	X	–	ca. 65 cm
139100 0 607	600991	60.000 A	Uno	6	X	–	–	–	–	ca. 56cm
139100 0 604	600984	60.000 A	Uno	4	X	–	–	–	–	ca. 48 cm



14

1

2

10

3

8

4

5

9

12

6

7

11

13



Überspannungs- & Blitzschutz

Steckdosenleisten

Stromverteilung

Leuchten & Leuchtmittel

Solar-Technik

Haus- & Sicherheitstechnik

Geräte für Werkstatt, Haus & Garten

Arbeitsböcke & Leitern

Werbemittel



Premium-Protect-Line Automatiksteckdosenleiste 120.000 A

Mit digitaler Master-Slave-Funktion, Überspannungsschutz und Entstörfilter.

- Mit dem Ein/Aus-Schalter des Gerätes, welches in der roten Master-Steckdose eingesteckt ist, können alle Geräte in den Slave-Steckdosen automatisch mit ein- und ausgeschaltet werden.
- Als Master-Gerät können Sie z.B. einen Computer verwenden, welcher Slave-Geräte, z.B. Monitor, Soundsystem, Drucker, Scanner usw., in die automatische Steuerung mit einbezieht.
- Digital: Speichert auf Knopfdruck die richtige Einstellung für Ihr Master-Gerät.**
- Flexibel: Lässt sich bei Bedarf in einen Permanent-Modus umschalten.
- Sparsam: Schaltet den Standby Ihrer Slave-Geräte komplett ab.
- 1 Master, 4 Slave und 4 Permanent Steckdosen (alternativ einstellbar: 9 Permanent Steckdosen).
- Schutz für Ihre Geräte vor Störungen im Stromnetz, wie Überspannungen, indirekte Blitzeinschläge oder Leitungsruschen, mit einer maximalen Summe von Ableitströmen bis zu 120.000 A.
- Erweiterter Schutz vor Störungen die über Telefon-, ISDN/DSL- oder Antennenkabelverbindungen ins System gelangen.
- Hochwertiger Schutz vor HF-Störungen durch integrierten Filter.

Premium-Protect-Line automata elosztó 120.000 A

Digitális mester-szolga rendszerrel, túlfeszültségvédelemmel és zavarzsűrővel.

- A piros mester-szolga (master) dugaszoló aljzathoz csatlakoztatott készülék BE/KI kapcsolásával a szolga (slave) dugaszoló aljzatokhoz csatlakoztatott valamennyi készülék automatikusan be- és kikapcsolható.
- Mester-készülékként pl. egy számítógépet használhat, amelynek kapcsolásával az összes szolga-készülék – pl. monitor, hangszóró-rendszer, nyomtató, lapolvasó – automatikusan kapcsolható.
- Digitális: gombnyomásra megőrzi memóriájában a mester-készülék megfelelő beállítását.**
- Rugalmas: szükség esetén átkapcsolható folyamatos áramellátásra is.
- Takarékos: teljesen, azaz készenléti állapot nélkül kapcsolja le a szolga-készülékeket.
- 1 mester, 3 szolga és 4 folyamatos tápfeszültségű dugaszoló aljzat (alternatívaként beállítható: 9 folyamatos tápfeszültségű dugaszoló aljzat).
- Védelmet biztosít készülékei számára a hálózat zavarai ellen, mint pl. túlfeszültség, közvetett villámcsapás és hálózati zajok, legfeljebb 120.000 A összegű levezetési áram mértékéig.
- Nagyobb védelem a telefonvezetéken vagy antennakábel csatlakozásokon keresztül a rendszerbe kerülő zavaroktól.
- Az integrált szűrő kiváló védelmet nyújt HF zavarok ellen.

Automatická zásuvková lišta Premium-Protect-Line 120.000 A

S digitální funkcí Master-Slave, s přepětovou ochranou a odrušovací filtrem.

- Pomocí spínače Zap/Vyp od spotřebiče, který je zapojen do červené zásuvky Master, můžete současně automaticky zapínat a vypínat i všechny spotřebiče v zásuvkách Slave.
- Jako řídicí spotřebič (Master) můžete použít např. počítač, který jako podřízené spotřebiče (Slaves) zahrne do automatického ovládání např. monitor, aktivní reproduktory, tiskárnu, skener atd.
- Digitální: správné nastavení pro Váš Master spotřebič uložíte stisknutím tlačítka.**
- Flexibilní: v případě potřeby lze přepnout do permanentního režimu (trvale Zap).
- Úsporné: kompletně vypne Standby (pohotovostní stav) Vašich spotřebičů Slave.
- 1 x Master, 4 x Slave, 4 permanentní zásuvky (alternativně lze nastavit: 9 permanentních (trvale napájených) zásuvek).
- Ochrana Vašich spotřebičů před poruchami v elektrické síti jako je přepětí, nepřímé zásahy blesku či šumy na vedení s maximálním součtem výbojových proudů až do 120.000 A.
- Rozšířená ochrana před poruchami, které se do systému dostávají přes spoje telefonních nebo anténních kabelů.
- Kvalitní ochrana před VF rušením díky zabudovanému odrušovacímu filtru.



Artikel-Nr.	Barcode	VPE	Kabellänge	Kabelbezeichnung	Länge ca.	Steckdosen	Nennstrom	Entstörfilter	Zusätzliche Ausstattung	Typ
Cikkszám		CE	Kábelhossz	Kábel megnevezése	Hossza kb.	Csatlakozóaljzatok	Névleges áram	Zavarzsűrő	További kiegészítők	Típus
Položka č.		BJ	Délka kabelu	Typ kabelu	Délka cca.	Zásuvky	Jmenovitý proud	Odrušovací filtr	Doplňková výbava	Typ
1 39200 0 120	4007123144082	2	3 m	H05VV-F 3G1,5	66 cm	9	16 A	EMI/RFI	RJ11 (Analog Telefon)/RJ45 (ISDN/DSL)/Koax (TV/Radio)	DE
1 39200 1 120	4007123145119	2	3 m	H05VV-F 3G1,5	66 cm	9	16 A	EMI/RFI	RJ11/RJ45/ Koax(TV/Radio) 1 Master / 4 Slave / 4 Permanent	CZ

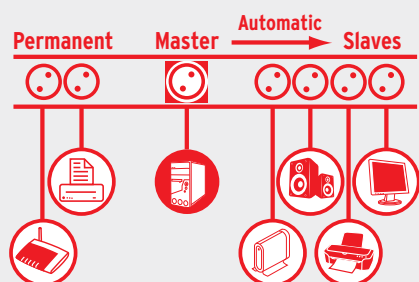

Tűlfeszültségvédelem
Prépatívna ochrana

Hálózati csatlakozások
Zásuvkové lišty

Aranelosztás
Prodlužovací prvky

Lámpák, fényvetők,
fényforrások
Svítlák, reflektory,
světelné zdroje

Hálózati Technika
Solární technika

Építési- és biztonságtechnika
Domovní a bezpečnostní
technika

Készülékek működése
Přístroje pro dlnu, dům a zahradu

Munkabokrok, létrák és
állványok
Pracovní kozy a žebříky

Reklám eszközök
Reklamní prostředky



Überspannungs- & Blitzschutz

Steckdosenleisten

Stromverteilung

Leuchten & Leuchtmittel

Solar-Technik

Haus- & Sicherheitstechnik

Geräte für Werkstatt, Haus & Garten

Arbeitsböcke & Leitern

Werbemittel

Premium-Protect-Line 120.000 A

- Schutz für Ihre Geräte vor Störungen im Stromnetz, wie Überspannungen, indirekte Blitzeinschläge oder Leitungsrauschen, mit einer maximalen Summe von Ableitströmen bis zu 120.000 A.
- Erweiterter Schutz vor Störungen die über ISDN/DSL-Kabelverbindungen ins System gelangen.
- Hochwertiger Schutz vor HF-Störungen durch integrierten Filter.
- Besonders stabiles, eloxiertes Aluminium-Gehäuse.
- Intelligentes, auswechselbares Modul-Bausystem.
- Zweipoliger Netzschalter.
- Belastbar bis 16 A/3680 W.
- Sicherungsautomat 16 A.
- Steckdosen mit Kinderschutz.

Premium-Protect-Line 120.000 A

- Védelmet biztosít készülékei számára a hálózat zavarai ellen, mint pl. tűlfeszültség, közvetett villámcsapás és hálózati zajok, legfeljebb 120.000 A összegű levezetési áram mértékéig.
- Kibővített védelem az ISDN/DSL- kábelösszeköttetéseken keresztül a rendszerbe jutó hibáktól.
- Az integrált szűrő kiváló védelmet nyújt HF zavarok ellen.
- Különösen robusztus, eloxált alumínium ház.
- Intelligens, cserélhető modulós rendszer.
- Kétpólusú hálózati kapcsoló.
- Terhelhetőség: 16 A/3680 W.
- 16 A automata biztosíték.
- Gyermekevédelemmel ellátott dugaszoló aljakatok.

Premium-Protect-Line 120.000 A

- Ochrana Vašich spotřebičů před poruchami v elektrické síti jako je přepětí, nepřímé zásahy blesku či šumy na vedení s maximálním součtem výbojových proudů až do 120.000 A.
- Rozšířená ochrana před rušením vzniklým kabelovými spoji ISDN/DSL.
- Kvalitní ochrana před VF rušením díky zabudovanému odrušovacímu filtru.
- Obzvláště stabilní těleso z eloxovaného hliníku.
- Inteligentní, výměnný systém modulové výstavby.
- Dvoupólový síťový vypínač.
- Zatížitelné až do 16 A/3680 W.
- Pojistkový automat 16 A.
- Zásuvka s dětskou pojistkou.

MADE IN AUSTRIA**120.000 A**

Artikel-Nr. Cikkszám Položka č.	Barcode	VPE CE BJ	Kabellänge Kábelhossz Délka kabelu	Kabelbezeichnung Kábel megnevezése Typ kabelu	Länge ca. Hossza kb. Délka cca.	Steckdosen Csatlakozójelzők Zásuvky	Nennstrom Névleges áram Jmenovitý proud	Entstörfilter Zavarszűrő Odrušovací filtr	Zusätzliche Ausstattung További kiegészítők Doplňková výbava	Typ Típus Typ
1 39200 0 122	4007123599608	2	3 m	H05VV-F 3G1,5	61 cm	12	16 A	EMI/RFI	RJ45 (ISDN/DSL)	DE
1 39200 1 122	4007123290000	2	3 m	H05VV-F 3G1,5	61 cm	12	16 A	EMI/RFI	RJ45 (ISDN/DSL)	CZ

Design geschützt. / Patent angemeldet. / Mintaoltalom alatt. / Szabadalom bejelentve. / Chráněný design. / Patentově přihlášeno.



Premium-Protect-Line 60.000 A

- Schutz für Ihre Geräte vor Störungen im Stromnetz, wie Überspannungen, indirekte Blitzeinschläge oder Leitungsrauschen, mit einer maximalen Summe von Ableitströmen bis zu 60.000 A.
- Erweiterter Schutz vor Störungen die über ISDN/DSL-Kabelverbindungen ins System gelangen.
- Hochwertiger Schutz vor HF-Störungen durch integrierten Filter.
- Besonders stabiles, eloxiertes Aluminium-Gehäuse.
- Intelligentes, auswechselbares Modul-Bausystem.
- Zweipoliger Netzschalter.
- Belastbar bis 16 A/3680 W.
- Sicherungsautomat 16 A.
- Steckdosen mit Kinderschutz.

Premium-Protect-Line 60.000 A

- Védelmet biztosít készülékei számára a hálózat zavarai ellen, mint pl. túlfeszültség, közvetett villámcsapás és hálózati zajok, legfeljebb 60.000 A összegű levezetési áram mértékéig.
- Kibővített védelem az ISDN/DSL-kábelösszeköttetésekén keresztül a rendszerbe jutó hibáktól.
- Az integrált szűrő kiváló védelmet nyújt HF zavarok ellen.
- Különösen robusztus, eloxált alumínium ház.
- Intelligens, cserélhető modulós rendszer.
- Kétpólusú hálózati kapcsoló.
- Terhelhetőség: 16 A/3680 W.
- 16 A automata biztosíték.
- Gyermekevédelemmel ellátott dugaszoló aljzatok.

Premium-Protect-Line 60.000 A

- Ochrana Vašich spotřebičů před poruchami v elektrické síti jako je přepětí, nepřímé zásahy blesku či šumy na vedení s maximálním součtem výbojových proudů až do 60.000 A.
- Rozšířená ochrana před rušením vzniklým kabelovými spoji ISDN/DSL.
- Kvalitní ochrana před VF rušením díky zabudovanému odrušovacímu filtru.
- Obzvláště stabilní těleso z eloxovaného hliníku.
- Inteligentní, výměnný systém modulové výstavby.
- Dvoupólový síťový vypínač.
- Zatížitelné až do 16 A/3680 W.
- Pojistkový automat 16 A.
- Zásuvka s dětskou pojistkou.



Artikel-Nr. Cikkszám Položka č.	Barcode	VPE CE BJ	Kabellänge Kábelhossz Délka kabelu	Kabelbezeichnung Kábel megnevezése Typ kabelu	Länge ca. Hossza kb. Délka cca.	Steckdosen Csatlakozóaljzatok Zásuvky	Nennstrom Névleges áram Jmenovitý proud	Entstörfilter Zavarszűrő Odrušovací filtr	Zusätzliche Ausstattung További kiegészítők Doplňková výbava	Typ Típus Typ
139100 0 608	4007123599615	2/64	3 m	H05VV-F 3G1,5	65 cm	8	16 A	EMI/RFI		DE
139100 1 608	4007123291304	2/64	3 m	H05VV-F 3G1,5	65 cm	8	16 A	EMI/RFI		CZ
										
139100 0 606	4007123599622	2/64	3 m	H05VV-F 3G1,5	65 cm	6	16 A	EMI/RFI	RJ45 (ISDN/DSL)	DE
139100 1 606	4007123290741	2/64	3 m	H05VV-F 3G1,5	65 cm	6	16 A	EMI/RFI	RJ45 (ISDN/DSL)	CZ
										
139100 0 607	4007123600991	2/64	3 m	H05VV-F 3G1,5	56 cm	6	16 A	EMI/RFI		DE
139100 1 607	4007123289196	2/64	3 m	H05VV-F 3G1,5	56 cm	6	16 A	EMI/RFI		CZ
										
139100 0 604	4007123600984	2/64	3 m	H05VV-F 3G1,5	48 cm	4	16 A	EMI/RFI		DE
139100 1 604	4007123289820	2/64	3 m	H05VV-F 3G1,5	48 cm	4	16 A	EMI/RFI		CZ
										

Design geschützt. / Patent angemeldet. / Mintaoltalom alatt. / Szabadalom bejelentve. / Chráněný design. / Patentově přihlášeno.



Überspannungs- & Blitzschutz

Steckdosenleisten

Stromverteilung

Leuchten & Leuchtmittel

Solar-Technik

Haus- & Sicherheitstechnik

Geräte für Werkstatt, Haus & Garten

Arbeitsböcke & Leitern

Werbemittel

Alu-Office-Line Überspannungsschutz 60.000 A

Zum komfortablen Anschluss von EDV/Video- und Audio-Anlagen mit verschiedenen Geräten direkt auf dem Schreibtisch.

- Schutz für Ihre Geräte vor Störungen im Stromnetz, wie Überspannungen, indirekte Blitzschläge oder Leitungsrauschen, mit einer maximalen Summe von Ableitströmen bis zu 60.000 A.
- Dreileiteranordnung schützt Phase, Neutral- und Schutzleiter.
- Mit Thermosicherung, zusätzlicher Schutz vor unzulässig hoher Erwärmung der Varistoren und zum Trennen der Netzspannung bei starker Überspannung.
- Optische Funktionsanzeige des Geräteschutzes.
- Formschönes, zeitloses Design in Desktop Ausführung aus Aluminium mit unempfindlicher, matt eloxierter Oberfläche.
- Bequem zum Einstecken und Schalten der Geräte direkt auf dem Tisch.
- Schutzkontakt-Steckdosen in 45°-Anordnung, auch für Winkelstecker.
- Sicherheitsschalter beleuchtet, zweipolig ein-/ausschaltbar.
- Steckdosen mit Kinderschutz.

Alu Office Line tűlfeszültségvédelem 60.000 A

Számítógép, videó és audio berendezések különböző készülékeinek komfortos csatlakoztatásához közvetlenül az íróasztalon.

- Védelmet biztosít készülékei számára a hálózat zavarai ellen, mint pl. tűlfeszültség, közvetett villámcsapás és hálózati zajok, legfeljebb 60.000 A összegű levezetési áram mértékéig.
- Háromvezetős elrendezés védi a fázis-, a nulla- és a földelő vezetékét is.
- Hőre kioldó biztosítókkal, mely plusz védelmet biztosít a varisztorok túlmelegedése ellen, és a hálózati feszültség leválasztására tűlfeszültség esetén.
- A készülékvédő működésének optikai kijelzése.
- Formatervezett, időtlen dizájn asztali kivitelben. Anyaga: strapabíró, eloxált felületű alumínium.
- A készülékek közvetlenül az asztalon kezelhetők és csatlakoztathatók egymáshoz.
- Védőérintkezős dugaszoló aljzatok 45 fokos elrendezésben, amelyek derékszögű csatlakozó dugaszokhoz is alkalmasak.
- Világítás biztonsági kapcsoló, ami mindkét pólust be- és kikapcsolja.
- Gyermekevédelemmel ellátott dugaszoló aljzatok.

Alu-Office-Line pojistka proti přepětí 60 000 A

Ke komfortnímu připojení výpočetní techniky / video a audiozařízení s různými spotřebiči přímo na psacím stole.

- Ochrana Vašich spotřebičů před poruchami v elektrické síti jako je přepětí, nepřímé zásahy blesku či šumy na vedení s maximálním součtem výbojových proudů až do 60.000 A.
- Třívodičové uspořádání chrání fázi, nulový i ochranný vodič.
- Pomocí tepelné pojistky je poskytována dodatečná ochrana před nepřipustně vysokým zahříváním varistorů a k odpojení síťového napětí v případě velkého přepětí.
- Optická signalizace funkce ochrany spotřebičů.
- Tvarově pěkný, nadčasový design v provedení desktop z hliníku s odolným, matně eloxovaným povrchem.
- Pohodlné zasunutí do zásuvek a spínání spotřebičů přímo na stole.
- Zásuvky sochranným kontaktem pootočené o 45°, i pro úhlové vidlice.
- Prosvětlený bezpečnostní vypínač, který lze zapínat a vypínat dvoupólově.
- Zásuvka s dětskou pojistkou.

MADE IN AUSTRIA

Artikel-Nr. Cikkszám Položka č.	Barcode	VPE CE BJ	Kabellänge Kábelhossz Délka kabelu	Kabelbezeichnung Kábel megnevezése Typ kabelu	Länge ca. Hossza kb. Délka cca.	Steckdosen Csatlakozóaljzatok Zásuvky	Nennstrom Névleges áram Jmenovitý proud	Typ Típus Typ
139500 0414	4007123249268	2/32	1,8 m	H05VV-F 3G1,5	42 cm	4	16 A	DE
139500 1414	4007123282234	2/32	1,8 m	H05VV-F 3G1,5	42 cm	4	16 A	CZ
139500 0416	4007123249275	2/32	3 m	H05VV-F 3G1,5	49 cm	6	16 A	DE
139500 1416	4007123282241	2/32	3 m	H05VV-F 3G1,5	49 cm	6	16 A	CZ

Design geschützt. / Patent angemeldet. / Mintaoltalom alatt. / Szabadalom bejelentve. / Chráněný design. / Patentově přihlášeno.



Premium-Office-Line Überspannungsschutz 30.000 A

Zum komfortablen Anschluss von EDV/Video- und Audio-Anlagen mit verschiedenen Geräten direkt auf dem Schreibtisch.

- Schutz für Ihre Geräte vor Störungen im Stromnetz, wie Überspannungen, indirekte Blitzschläge oder Leitungsrauschen, mit einer maximalen Summe von Ableitströmen bis zu 30.000 A.
- Dreileiteranordnung schützt Phase, Neutral- und Schutzleiter.
- Mit Thermosicherung, zusätzlicher Schutz vor unzulässig hoher Erwärmung der Varistoren und zum Trennen der Netzspannung bei starker Überspannung.
- Optische Funktionsanzeige des Geräteschutzes.
- Mit 10 Ampere Sicherung, auswechselbar.
- Formschönes, zeitloses Design in Desktop-Ausführung aus hochbruchfestem Spezial-Kunststoff.
- Bequem zum Einstecken und Schalten der Geräte direkt auf dem Tisch.
- Schutzkontakt-Steckdosen in 45°-Anordnung, auch für Winkelstecker.
- Sicherheitsschalter beleuchtet, zweipolig ein-/ausschaltbar.
- Steckdosen mit Kinderschutz.

Premium Office Line túlfeszültség védelem 30 000 A

Számítógép, videó és audió berendezések különböző készülékeinek komfortos csatlakoztatásához közvetlenül az íróasztalon.

- Védi a villamos készülékeket a villamos hálózathálból eredő zavarokkal – túlfeszültség, közvetett villámcsapás vagy vezetékzaj – szemben. A munkaáramok összegének maximuma 30.000 A.
- Háromvezetős elrendezés védi a fázis-, a nulla- és a földelő vezetéket is.
- Hőre kioldó biztosítókkal, mely plusz védelmet biztosít a varisztorok túlmelegedése ellen, és a hálózati feszültség leválasztására túlfeszültség esetén.
- A készülékvédő működésének optikai kijelzése.
- 10 A-es cserélhető biztosítókkal.
- Formatervezett, időtlen dizájn asztalkivitelben. Anyaga: rendkívül törésálló különleges műanyag.
- A készülékek közvetlenül az asztalon kezelhetők és csatlakoztathatók egymáshoz.
- Védőérintkezős dugaszoló aljzatok 45 fokos elrendezésben, amelyek derékszögű csatlakozó dugaszokhoz is alkalmasak.
- Világítás biztonsági kapcsoló, ami mindkét pólust be- és kikapcsolja.
- Gyermekvédelemmel ellátott dugaszoló aljzatok.

Premium-Office-Line pojistka proti přepětí 30 000 A

Ke komfortnímu připojení výpočetní techniky / video a audiozařízení s různými spotřebiči přímo na psacím stole.

- Ochrana Vašich spotřebičů před poruchami v elektrické síti, jako je přepětí, nepřímé zásahy bleskem nebo šumy na vedení s maximálním součtem svodových proudů až do 30.000 A.
- Třívodičové uspořádání chrání fázi, nulový i ochranný vodič.
- Pomocí tepelné pojistky je poskytována dodatečná ochrana před nepřípustně vysokým zahříváním varistorů a k odpojení síťového napětí v případě velkého přepětí.
- Optická signalizace funkce ochrany spotřebičů.
- S vyměnitelnou pojistkou 10 A.
- Tvarově pěkný, nadčasový design v provedení odolný speciální plast.
- Pohodlné zasunutí do zásuvek a spínání spotřebičů přímo na stole.
- Zásuvky sochranným kontaktem pootočené o 45°, i pro úhlové vidlice.
- Prosvětlený bezpečnostní vypínač, který lze zapínat a vypínat dvoupólově.
- Zásuvka s dětskou pojistkou.



Artikel-Nr. Cikkszám Položka č.	Barcode	VPE CE BJ	Kabellänge Kábelhossz Délka kabelu	Kabelbezeichnung Kábel megnevezése Typ kabelu	Länge ca. Hossza kb. Délka cca.	Steckdosen Csatlakozóaljzatok Zásuvky	Nennstrom Névleges áram Jmenovitý proud	Farbe Színek Barva	Typ Típus Typ
1 15635 0 414	4007123249305	2/32	1,8 m	H05VV-F 3G1,5	42 cm	4	10 A	Schwarz/Lichtgrau / Fekete/Világosszürke / Černá/Světle šedá	DE
1 15635 1 414	4007123282258	2/32	1,8 m	H05VV-F 3G1,5	42 cm	4	10 A	Schwarz/Lichtgrau / Fekete/Világosszürke / Černá/Světle šedá	CZ
1 15635 0 416	4007123249312	2/32	3 m	H05VV-F 3G1,5	49 cm	6	10 A	Schwarz/Lichtgrau / Fekete/Világosszürke / Černá/Světle šedá	DE
1 15635 1 416	4007123282265	2/32	3 m	H05VV-F 3G1,5	49 cm	6	10 A	Schwarz/Lichtgrau / Fekete/Világosszürke / Černá/Světle šedá	CZ

Túlfeszültségvédelem
Prépatková ochrana

Hálózati csatlakozósorok
Zásuvkové lišty

Aranelosztás
Prodlužovací přívody

Lámpák, fényvetők,
svítítók, reflektory,
svételné források

Hálózati technika
Solární technika

Építési- és biztonságtechnikai
Domovní a bezpečnostní
technika

Készülékek műhelybe
Přístroje pro dílnu, dílna a zahrada

Munkahelyi, irodai és
álműhelyek
Pracovní kozy a žebříky

Reklám eszközök
Reklamní prostředky



Premium-Line Überspannungsschutz 30.000 A

- Schutz vor hohen Überspannungen und starken Stromstößen bis 30.000 A, durch Einsatz hochwertiger, neu entwickelter Schutzelemente.
- Optische Funktionsanzeige des Geräteschutzes.
- Mit 10 Ampere Sicherung, auswechselbar.
- Entstörfilter verhindern, dass Störimpulse aus dem Netz in die angeschlossenen Geräte gelangen und, dass umgekehrt Störungen dieser Geräte ins Netz gelangen.
- Erweiterter Schutz vor Störungen die über ISDN/DSL-Kabelverbindungen, analoge Telefonverbindungen und Radio-/TV-Antennenanschluss ins System gelangen.
- Nennstrom: 10 A

Premium-Line tűlfeszültség- és villámvédelem 30.000 A

- Védelem nagy tűlfeszültségek és erős áramlökések ellen 30.000 A-ig.
- A készülékvédő működésének optikai kijelzése.
- 10 A-es cserélhető biztosítékkal.
- Rádió-zavarmentesítő szűrők akadályozzák meg, hogy a hálózatból zavarjelek kerüljenek a csatlakoztatott készülékekbe, illetve hogy ezekből a készülékekből zavaró jelek jussanak a hálózatba.
- Bővített védelem olyan zavarokkal szemben, melyek ISDN/DSL kábelcsatlakozók, analóg telefoncsatlakozók és rádió/tv-antennák kapcsolódásánál a rendszerbe jutnak.
- Névleges áram: 10 A

Premium-Line ochrana před přepětím a bleskem 30.000 A

- Ochrana před vysokými přepětími a silnými proudovými nárazy do 30.000 A, díky použití kvalitních, nově vyvinutých ochranných prvků.
- Optická signalizace funkce ochrany spotřebičů.
- S vyměnitelnou pojistkou 10 A.
- Odrušovací filtry zabraňují pronikání rušivých impulsů ze sítě do připojených přístrojů a naopak rušivých impulsů z těchto přístrojů do sítě.
- Rozšířená ochrana proti rušení pronikajícímu do systému kabelovými spoji ISDN/DSL, analogovými telefonními vedeními a anténním přívodem pro rozhlas a televizi.
- Jmenovitý proud: 10 A



Artikel-Nr. Cikkszám Położka č.	Barcode	VPE CE BJ	Kabellänge Kábelhossz Délka kabelu	Kabelbezeichnung Kábel megnevezése Typ kabelu	Länge ca. Hossza kb. Délka cca.	Steckdosen Csatlakozóaljzatok Zásuvky	Farbe Színek Barva	Entstörfilter Zavarszűrő Odrušovací filtr	Zusätzliche Ausstattung További kiegészítők Doplňková výbava	Typ Típus Typ
8-fach, 3 m Kabel / 8-es, 3 m Kábel / 8 násobná, 3 m kabelu										
1 25600 0 398	4007123095933	2/120	3 m	H05VV-F 3G1,5	38 cm	8	Schwarz / Fekete / Cerná	EMI/RFI		DE
1 25600 1 398	4007123143788	2/120	3 m	H05VV-F 3G1,5	38 cm	8	Schwarz / Fekete / Cerná	EMI/RFI		CZ
6-fach, 3 m Kabel / 6-es, 3 m Kábel / 6 násobná, 3 m kabelu										
1 15655 0 366	4007123081523	4/64	3 m	H05VV-F 3G1,5	59 cm	6	Lichtgrau / Világosszürke / Světle šedá	EMI/RFI	Spezielle Steckdosenanordnung für Netzgeräte / Különleges dugaszolóaljzat-elrendezés tápegységeknek / Speciální uspořádání zásuvek pro síťové přístroje	DE
1 15655 1 366	4007123143771	4/64	3 m	H05VV-F 3G1,5	59 cm	6	Lichtgrau / Világosszürke / Světle šedá	EMI/RFI	Spezielle Steckdosenanordnung für Netzgeräte / Különleges dugaszolóaljzat-elrendezés tápegységeknek / Speciální uspořádání zásuvek pro síťové přístroje	CZ
1 15600 0 396	4007123095629	4/64	3 m	H05VV-F 3G1,5	55 cm	6	Schwarz / Fekete / Cerná	EMI/RFI		DE
1 15600 1 396	4007123146222	4/64	3 m	H05VV-F 3G1,5	55 cm	6	Schwarz / Fekete / Cerná	EMI/RFI		CZ
1 15655 0 396	4007123095636	4/64	3 m	H05VV-F 3G1,5	55 cm	6	Lichtgrau / Világosszürke / Světle šedá	EMI/RFI		DE
1 15655 1 396	4007123146239	4/64	3 m	H05VV-F 3G1,5	49 cm	6	Lichtgrau / Világosszürke / Světle šedá	EMI/RFI		CZ

Tűlfeszültségvédelem
Prépatóv ochrana

Hálózati csatlakozósorok
Zásuvkové lišty

Aramelosztás
Produkčovací prvody

Lámpák, fényvetők,
fényforrások
Svitlářia, reflektory,
svetelné zdroje





Hálózati Technika
Solárni technika

Épület- és biztonságtechnika
Domovní a bezpečnostní
technika

Készülékek műhelybe
Přístroje pro dílnu, dílna a zahrada

Munkahelyek, létrák és
álmányok
Pracovní kozy a žebříky

Reklam eszközök
Reklamní prostředky

Artikel-Nr. Cikkszám Položka č.	Barcode	VPE CE BJ	Kabellänge Kábelhossz Délka kabelu	Kabelbezeichnung Kábel megnevezése Typ kabelu	Länge ca. Hossza kb. Délka cca.	Steckdosen Csatlakozóaljzatok Zásuvky	Farbe Szinek Barva	Entstörfilter Zavarszűrő Odrušovací filtr	Zusätzliche Ausstattung További kiegészítők Doplňková výbava	Typ Típus Typ
4-fach, 1,8 m Kabel / 4-es, 1,8 m Kábel / 4 násobná, 1,8 m kabelu										
1 15500 0 374	4007123095667	4/108	1,8 m	H05VV-F 3G1,5	45 cm	4	Schwarz / Fekete / Černá			DE
1 15500 1 374	4007123119554	4/108	1,8 m	H05VV-F 3G1,5	45 cm	4	Schwarz / Fekete / Černá			CZ
										
1 15555 0 374	4007123095674	4/108	1,8 m	H05VV-F 3G1,5	45 cm	4	Lichtgrau / Világosszürke / Světle šedá			DE
1 15555 1 374	4007123119561	4/108	1,8 m	H05VV-F 3G1,5	45 cm	4	Lichtgrau / Világosszürke / Světle šedá			CZ
										
4-fach, 3 m Kabel / 4-es, 3 m Kábel / 4 násobná, 3 m kabelu 										
1 15605 0 082	4007123090709	4/140	3 m	H05VV-F 3G1,5	55 cm	4	Schwarz/Lichtgrau / Fekete/ Világosszürke / Černá/ Světle šedá	EMI/RFI	RJ45 (ISDN/DSL)	DE
1 15605 1 082	4007123120321	4/140	3 m	H05VV-F 3G1,5	49,5 cm	4	Schwarz/Lichtgrau / Fekete/ Világosszürke / Černá/ Světle šedá	EMI/RFI	RJ45 (ISDN/DSL)	CZ
										
1 15605 0 083	4007123090747	4/140	3 m	H05VV-F 3G1,5	55 cm	4	Schwarz/Lichtgrau / Fekete/ Világosszürke / Černá/ Světle šedá	EMI/RFI	Koax (TV/Radio) / Koaxiális (antenna) / Koaxiální kabel (anténa)	DE
1 15605 1 083	4007123146215	4/140	3 m	H05VV-F 3G1,5	49,5 cm	4	Schwarz/Lichtgrau / Fekete/ Világosszürke / Černá/ Světle šedá	EMI/RFI	Koax (TV/Radio) / Koaxiális (antenna) / Koaxiální kabel (anténa)	CZ
										

Design geschützt. / Mintaoltalom alatt. / Chráněný design.

10 A Sicherung

Für Brennenstuhl Premium-Line Überspannungs-
schutzleisten.

10 A-es biztosíték

A Brennenstuhl Premium-Line túlfeszültség
elleni védelemmel ellátott elosztókhoz.



Pojistka 10 A

Pro zásuvkové lišty spřepětovou ochranou
Brennenstuhl Premium-Line.

Artikel-Nr. Cikkszám Položka č.	Barcode	VPE CE BJ	Verpackung Csomagolás Balení	Durchmesser Átmérő Průměr	Länge ca. Hossza kb. Délka cca.
1 15001 0	4007123171262	24	10 Stück im Blister / 10 db blisztercsomagolásban / 10 kusy v blistru	5 mm	20 mm



Primera-Tec Comfort Switch Plus 15.000 A

Hochglänzende Design-Steckdosenleiste mit externem Hand-/Fußschalter, 2 Permanent-Steckdosen und Überspannungsschutz.

- Robuster und formschöner Hand-/Fußschalter mit 1,5 m sehr flexibler Steuerleitung. Schalter ist mittels RJ-11-Verbindung steck- und verlängerbar. Dadurch ist eine sehr einfache und flexible Installation möglich.
- 2 permanente und 5 zweipolig abschaltbare Steckdosen.
- Schaltzustandsanzeige am Hand-/Fußschalter.
- Schützt wertvolle Geräte vor Überspannungen mit einem max. Ableitstrom bis zu 15.000 A.
- Optische Funktionsanzeige für Überspannungsschutz.
- Kabelausgang variabel auf beiden Seiten möglich.
- Mit Befestigungsösen zur Wandmontage.
- Blisterverpackung.
- Zusätzliche Ausstattung: 2 permanent + 5 schaltbar

Primera-Tec Comfort Switch Plus 15.000 A

Magasfényű formatervezett elosztó külső kézi/lábkapcsolóval, 2 állandó dugalj és tűlfeszültség elleni védelem.

- Masszív és kellemes formájú kézi-/lábkapcsoló 1,5 m rendkívül rugalmas vezérvetéssel. A kapcsoló az RJ-11-összekötővel bedugható és hosszabítható. Ezáltal lehetséges a rendkívül egyszerű és rugalmas üzembe helyezés.
- 2 állandó és 5 kétpólusú lekapcsolható dugalj.
- Kapcsolási állapotjelző a kézi-/lábkapcsolón.
- Védi az értékes készülékeket a max. 15.000 A elvezető-áramerősségű tűlfeszültségtől.
- Optikai funkciójelző a tűlfeszültség-védelemhez.
- A kábelkimenet mindkét oldalon lehetséges.
- Falra szereléshez rögzítőkarikákkal.
- Buborékfólia csomagolás.
- További kiegészítők: 2 állandó + 5 kapcsolható

Primera-Tec Comfort Switch Plus 15.000 A

Zásuvková lišta s vysoce lesklým designem, s externím ruční a nožním vypínačem, 2 stále aktivními zásuvkami a ochranou proti přepětí.

- Robustní a tvarově hezký ruční a nožní vypínač s velmi ohebným přívodním kabelem o délce 1,5 m. Vypínač je prodloužitelný a napojitelný pomocí spojení RJ-11. Tím je možná jednoduchá a flexibilní instalace.
- 2 permanentně zapojené a 5 dvoupolové vypínatelných zásuvek.
- Kontrolka zapnutí na na vypínači.
- Chrání cenné přístroje před přepětím s maximálním svodným proudem ve výši do 15.000 A.
- Optické zobrazení funkce pro ochranu proti přepětí.
- Výstup kabelu je možný variabilně na obou stranách.
- S oky kmontáži na stěnu.
- Balení v blistru.
- Doplnková výbava: 2 stále připojené + 5 vypinacích



Artikel-Nr. Cikkszám Položka č.	Barcode	VPE CE BJ	Kabellänge Kábelhossz Délka kabelu	Kabelbezeichnung Kábel megnevezése Typ kabelu	Länge ca. Hossza kb. Délka cca.	Steckdosen Csatlakozójzatok Zásuvky	Nennstrom Névleges áram Jmenovitý proud	Farbe Színek Barva	Typ Típus Typ
115330 0 417	4007123564729	2/12	2 m	H05VV-F 3G1,5	55 cm	2 + 5	16 A	Schwarz / Fekete / Černá	DE
115330 1 417	3281853014179	2/12	2 m	H05VV-F 3G1,5	55 cm	2 + 5	16 A	Schwarz / Fekete / Černá	CZ
115332 0 417	4007123574568	2/12	2 m	H05VV-F 3G1,5	55 cm	2 + 5	16 A	Weiß / Fehér / Bílá	DE
115332 1 417	3281853214173	2/12	2 m	H05VV-F 3G1,5	55 cm	2 + 5	16 A	Weiß / Fehér / Bílá	CZ

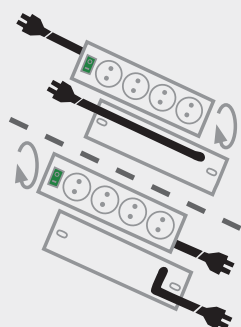

Patent angemeldet. / Szabadalom bejelentve. / Patentově přihlášeno.



Primera-Tec Automatiksteckdosenleiste 15.000 A

Hochglänzende Design-Steckdosenleiste mit digitaler Master-Slave-Funktion und Überspannungsschutz.

- Mit dem Ein/Aus-Schalter des Gerätes, welches in der Master-Steckdose eingesteckt ist, können alle Geräte in den Slave-Steckdosen automatisch mit ein- und ausgeschaltet werden.
- Digital: Speichert auf Knopfdruck die richtige Einstellung für Ihr Master-Gerät.
- Flexibel: Lässt sich bei Bedarf in einen Permanent-Modus umschalten..
- Sparsam: Schaltet den Standby Ihrer Slave-Geräte komplett ab.
- 2 Permanent-, 1 Master- und 4 Slave-Steckdosen (alternativ 7 Permanent-Steckdosen).
- Schützt wertvolle Geräte vor Überspannungen mit einem max. Ableitstrom bis zu 15.000 A.
- Optische Funktionsanzeige für Überspannungsschutz.
- Kabelausgang variabel auf beiden Seiten möglich.
- Sicherheitsschalter beleuchtet, zweipolig ein-/ausschaltbar.
- Steckdosen mit Kinderschutz, im Winkel von 90° angeordnet.
- Mit Befestigungsösen zur Wandmontage.
- Blisterverpackung.

Premium-Protect-Line automata elosztó 15.000 A

Magasfényű formatervezett elosztó digitális Master-Slave- (elosztómester-) funkcióval és túlfeszültség elleni védelemmel.

- Az elosztó-mesterbe dugott készülék ki-/be- kapcsolásával az al-dugaljakba csatlakoztatott összes eszköz is együtt kapcsolható ki- és be.
- Digitális: gombnyomásra megőrzi memóriájában a mester-készülék megfelelő beállítását.
- Rugalmas: szükség esetén átkapcsolható folyamatos áramellátásra is.
- Takarékos: teljesen, azaz készenléti állapot nélkülül kapcsolja le a szolga-készülékeket.
- 2 állandó-, 1 mester- és 4 aldugalj (esetleg 7 állandó dugalj).
- Védi az értékes készülékeket a max. 15.000 A elvezető-áramerősségű túlfeszültségtől.
- Optikai funkciójelző a túlfeszültség-védelemhez.
- A kábelkimenet mindkét oldalon lehetséges.
- Világítás biztonsági kapcsoló, ami mindkét pólust be- és kikapcsolja.
- Konnektor gyermekvédelemmel, 90°-os elrendezéssel.
- Falra szereléshez rögzítőkarikákkal.
- Buborékfólia csomagolás.

Automatická zásuvková lišta Primera-Tec 15.000 A

Zásuvková lišta ve vysoce lesklém designu s digitální funkcí Master Slave a ochranou proti přepětí.

- S vypínačem přístroje, zapojeného do Master zásuvky je možné automaticky vypnout nebo zapnout všechny všechny přístroje zapojené do zásuvek Slave.
- Digitální: správné nastavení pro Váš Master spotřebič uložíte stisknutím tlačítka.
- Flexibilní: v případě potřeby lze přepnout do permanentního režimu (trvale Zap).
- Úsporné: kompletně vypne Standby (pohotovostní stav) Vašich spotřebičů Slave.
- 2 trvale zapojené, 1 Master a 4 Slave zásuvky (alternativně 7 trvale zapojených zásuvek).
- Chrání cenné přístroje před přepětím s maximálním svodným proudem ve výši do 15.000 A.
- Optické zobrazení funkce pro ochranu proti přepětí.
- Výstup kabelu je možný variabilně na obou stranách.
- Prosvětlený bezpečnostní vypínač, který lze zapínat a vypínat dvoupólově.
- Zásuvky s dětskou pojistkou, uspořádané v úhlu 90°.
- S oky kmontáží na stěnu.
- Balení v blistru.



Artikel-Nr. Cikkszám Položka č.	Barcode	VPE CE BJ	Kabellänge Kábelhossz Délka kabelu	Kabelbezeichnung Kábel megnevezése Typ kabelu	Länge ca. Hossza kb. Délka cca.	Steckdosen Csatlakozójzatok Zásuvky	Farbe Szinek Barva	Zusätzliche Ausstattung További kiegészítők Doplňková výbava	Typ Típus Typm
115330 0 427	4007123564736	2/12	2 m	H05VV-F 3G1,5	55 cm	1 + 4 + 2	Schwarz / Fekete / Černá	1 Master / 4 Slave / 2 Permanent	DE
115330 1 427	3281853014278	2/12	2 m	H05VV-F 3G1,5	55 cm	1 + 4 + 2	Schwarz / Fekete / Černá	1 Master / 4 Slave / 2 Permanent	CZ
115332 0 427	4007123574537	2/12	2 m	H05VV-F 3G1,5	55 cm	1 + 4 + 2	Weiß / Fehér / Bílá	1 Master / 4 Slave / 2 Permanent	DE
115332 1 427	3281853214272	2/12	2 m	H05VV-F 3G1,5	55 cm	1 + 4 + 2	Weiß / Fehér / Bílá	1 Master / 4 Slave / 2 Permanent	CZ

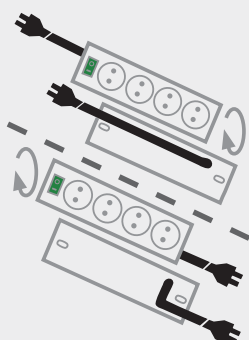
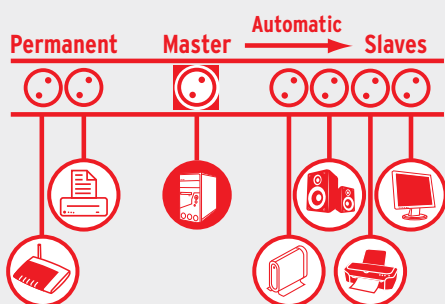

Patent angemeldet. / Szabadalom bejelentve. / Patentově přihlášeno.



Primera-Tec Überspannungsschutz 15.000 A

Hochglänzende Design-Steckdosenleiste mit Überspannungsschutz.

- Schützt wertvolle Geräte vor Überspannungen mit einem max. Ableitstrom bis zu 15.000 A.
- Optische Funktionsanzeige für Überspannungsschutz.
- Kabelausgang variabel auf beiden Seiten möglich.
- Sicherheitsschalter beleuchtet, zweipolig ein-/ausschaltbar.
- Steckdosen mit Kinderschutz, im Winkel von 90° angeordnet.
- Mit Befestigungsösen zur Wandmontage.

Primera-Tec túlfeszültség elleni védelem 15.000 A

Magasfényű formatervezett elosztó tűlfeszültség elleni védelemmel.

- Védi az értékes készülékeket a max. 15.000 A elvezető-áramerősségű tűlfeszültségtől.
- Optikai funkciójelző a tűlfeszültség-védelemhez.
- A kábelkimenet mindkét oldalon lehetséges.
- Világítás biztonsági kapcsoló, ami mindkét pólust be- és kikapcsolja.
- Konnektor gyermekvédelemmel, 90°-os elrendezéssel.
- Falra szereléshez rögzítőkarikákkal.

Ochrana proti přepětí Primera-Tec 15.000 A

Zásuvková lišta ve vysoce lesklém designu s ochranou proti přepětí.

- Chrání cenné přístroje před přepětím s maximálním svodným proudem ve výši do 15.000 A.
- Optické zobrazení funkce pro ochranu proti přepětí.
- Výstup kabelu je možný variabilně na obou stranách.
- Prosvětlený bezpečnostní vypínač, který lze zapínat a vypínat dvoupólově.
- Zásuvky s dětskou pojistkou, uspořádané v úhlu 90°.
- S oky kmontáži na stěnu.



Artikel-Nr. Cikkszám Položka č.	Barcode	VPE CE BJ	Verpackung Csomagolás Balení	Kabellänge Kábelhossz Délka kabelu	Kabelbezeichnung Kábel megnevezése Typ kabelu	Länge ca. Hossza kb. Délka cca.	Steckdosen Csatlakozóaljzatok Zásuvky	Nennstrom Névleges áram Jmenovitý proud	Farbe Színek Barva	Typ Tipus Typ
1 15330 0 406	4007123564712	2/12	Blisterverpackung. Buborekfólia csomagolás Balení v blistru	2 m	H05VV-F 3G1,5	45,5 cm	6	16 A	Schwarz / Fekete / Černá	DE
1 15330 1 406	3281853014063	2/12	Blisterverpackung. Buborekfólia csomagolás Balení v blistru	2 m	H05VV-F 3G1,5	45,5 cm	6	16 A	Schwarz / Fekete / Černá	CZ
1 15332 0 406	4007123574520	2/12	Blisterverpackung. Buborekfólia csomagolás Balení v blistru	2 m	H05VV-F 3G1,5	45,5 cm	6	16 A	Weiß / Fehér / Bílá	DE
1 15332 1 406	3281853214067	2/12	Blisterverpackung. Buborekfólia csomagolás Balení v blistru	2 m	H05VV-F 3G1,5	45,5 cm	6	16 A	Weiß / Fehér / Bílá	CZ

Patent angemeldet. / Szabadalom bejelentve. / Patentové přihlášeno.

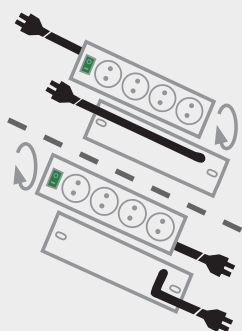



Secure-Tec Automatikleiste 15.000 A

Mit Master-Slave Funktion und Überspannungsschutz.

- Schützt wertvolle Elektrogeräte vor Überspannung.
- Hoher Komfort durch 1 Master- (550 W) und 5 Slave-Steckdosen (3500 W).
- Einstellbare Schaltschwelle (ca. 8 bis 80 W).
- Je eine Funktionskontroll-Leuchte für Überspannungsschutz und Slave-Steckdosen.
- Steckdosen mit Kinderschutz in praktischer 45°-Anordnung.
- Gesamtleistung max. 16 A/3500 W.
- Extra langes Kabel 3 m.
- Blisterverpackung.

Secure Tec automatikus há-lózáti csatlakozósor 15.000 A

Master-Slave funkcióval és túlfeszültségvédelemmel.

- Védi az értékes elektronikus készülékeket túlfeszültséggel szemben.
- Mester-szolga funkcióval: 1 mester (550 W) és 5 szolga dugaszoló aljzat (3500 W).
- Beállítható kapcsolási küszöb (kb. 8 W és 80 W között).
- 1-1 működésjelző lámpa a túlfeszültségvédelemhez és a szolga dugaszoló aljzathoz.
- Dugalj gyermekvédelemmel, praktikus 45°-os elrendezésben.
- Összteljesítmény max. 16 A/3500 W.
- Igen, hosszú, 3 m-es hálózati kábel.
- Buborékfólia csomagolás.

Automatická zásuvková lišta Secure-Tec 15.000 A

S funkcemi Master Slave a ochrany proti přepětí.

- Chrání hodnotné elektropřístroje před přepětím.
- Vysoký komfort díky 1 hlavní zásuvce (Master) (550 W) a 5 podřízeným zásuvkám (Slave) (3500 W).
- Nastavitelný práh spínání. (cca 8 až 80 W).
- Vždy jedna kontrolka pro kontrolu funkce pro přepětovou ochranu a zásuvky Slave.
- Zásuvek sdětskou pojistkou sprakticky pootočené o 45°.
- Celkový výkon max. 16 A/3500 W.
- Extra dlouhý kabel 3 m.
- Balení v blistru.



Artikel-Nr. Cikkszám Položka č.	Barcode	VPE CE BJ	Kabellänge Kábelhossz Délka kabelu	Kabelbezeichnung Kábel megnevezése Typ kabelu	Länge ca. Hossza kb. Délka cca.	Steckdosen Csatlakozóaljzatok Zásuvky	Nennstrom Névleges áram Jmenovitý proud	Farbe Színek Barva	Zusätzliche Ausstattung További kiegészítők Doplňková výbava	Typ Típus Typ
115944 0936	4007123170623	10	3 m	H05VV-F 3G1,5	57 cm	1 + 5 + 2	16 A	Anthrazit / antracit / antracie	1 Master / 5 Slave / 2 Permanent	DE
115944 1936	3281854419362	10	3 m	H05VV-F 3G1,5	57 cm	1 + 5 + 2	16 A	Anthrazit / antracit / antracie	1 Master / 5 Slave / 2 Permanent	CZ



Design geschützt. / Mintaoltalom alatt. / Chráněný design.

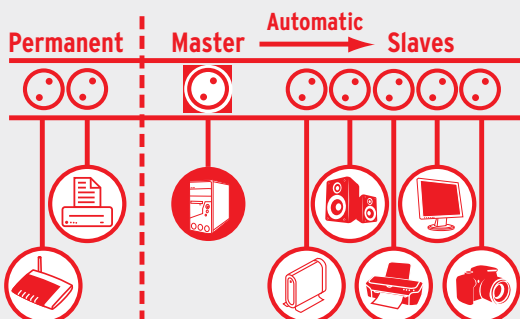



Secure-Tec Überspannungs-schutz 15.000 A

Mit akustischem Warnsignal bei ausfallendem Überspannungsschutz.

- Schützt wertvolle Elektrogeräte vor Überspannung.
- Funktionskontroll-Leuchte für Überspannungsschutz.
- Steckdosen mit Kinderschutz in praktischer 45°-Anordnung.
- Gesamtleistung max. 16 A/3500 W.
- Extra langes Kabel 3 m.
- Sicherungsautomat 16 A.

Secure Tec tűlfeszültség-védelem 15.000 A

Hangjelzés, ha a tűlfeszültség-védelem nem aktív.

- Védi az értékes elektronikus készülékeket tűlfeszültséggel szemben.
- Működésjelző lámpa a tűlfeszültség-védelemhez.
- Dugalj gyermekvédelemmel, praktikus 45°-os elrendezésben.
- Összteljesítmény max. 16 A/3500 W.
- Igen, hosszú, 3 m-es hálózati kábel.
- 16 A automata biztosíték.

Prépětová ochrana Secure-Tec 15.000 A

S výstražným akustickým signálem při výpadku prépětové ochrany.

- Chrání hodnotné elektropřístroje před prépětím.
- Kontrolka pro kontrolu funkce pro prépětovou ochranu.
- Zásuvek sdětskou pojistkou sprakticky pootočené o 45°.
- Celkový výkon max. 16 A/3500 W.
- Extra dlouhý kabel 3 m.
- Pojistkový automat 16 A.



Artikel-Nr. Cikkszám Položka č.	Barcode	VPE CE BJ	Verpackung Csomagolás Balení	Kabellänge Kábelhossz Délka kabelu	Kabelbezeichnung Kábel megnevezése Typ kabelu	Länge ca. Hossza kb. Délka cca.	Steckdosen Csatlakozójzatok Zásuvky	Nennstrom Névleges áram Jmenovitý proud	Farbe Szinek Barva	Typ Típus Typ
1 15954 0 376	4007123150496	10	Blisterverpackung. Buborekfólia csomagolás Balení v blistru	3 m	H05VV-F 3G1,5	45 cm	6	16 A	Anthrazit / antracit / antraciet	DE
1 15954 1 376	3281855413765	10	Blisterverpackung. Buborekfólia csomagolás Balení v blistru	3 m	H05VV-F 3G1,5	45 cm	6	16 A	Anthrazit / antracit / antraciet	CZ

Design geschützt. / Mintaotalom alatt. / Chráněný design.





Tűlfeszültségvédelem
Přepětová ochrana



Hálózati csatlakozósorok
Zásuvkové lišty

Super-Solid Überspannungs- schutz 13.500 A

Sehr stabile Steckdosenleiste schützt wertvolle elektrische Geräte vor gefährlicher Überspannung.

Super-Solid túlfeszültség- védelem 13.500 A

Nagyon stabil soros elosztó, amely védi az értékes elektromos készülékeket a veszélyes túlfeszültségtől.

Přepětová ochrana Super- Solid 13.500 A

Velmi stabilní zásuvková lišta chrání drahé elektrické spotřebiče před nebezpečným přepětím.

- Schützt wertvolle Elektrogeräte vor Überspannung.
- Sicherheitsschalter beleuchtet, zweipolig ein-/ausschaltbar.
- Die Abstände ermöglichen den Betrieb von Netzgeräten.
- Mit Aufhänge-Vorrichtung; sehr gut anschraubbar durch Schraubführungen.
- Sicherungsautomat 16 A.
- Besonderheit: Kabeleingang gegenüber dem Schalter, dadurch praktische Bedienung z.B. unter dem Schreibtisch.
- Gummifüße verhindern Wegrutschen.
- Steckdosen mit Kinderschutz.

- Védi az értékes elektronikus készülékeket túlfeszültséggel szemben.
- Világítás biztonsági kapcsoló, ami mindkét pólust be- és kikapcsolja.
- A köztük lévő távolság lehetővé teszi tápegységek működtetését.
- A felfüggesztő segítségével falra is rögzíthető.
- 16 A automata biztosíték.
- Különlegesség: kábelbemenet a kapcsolóval szemben, így praktikusán kezelhető, pl. az íróasztal alatt.
- Gumilábak akadályozzák meg az elcsúszást.
- Gyermekevédelemmel ellátott dugaszoló aljzatok.

- Chrání hodnotné elektropřístroje před přepětím.
- Prosvětlený bezpečnostní vypínač, který lze zapínat a vypínat dvoupólově.
- Rozestupy umožňují provoz síťových zdrojů (adaptérů).
- Díky praktickému závěsu lze připevnit také na stěnu.
- Pojistkový automat 16 A.
- Zvláštnost: vstup kabelu je umístěn proti vypínači, díky tomu praktická obsluha např. pod psacím stolem.
- Pryžové nožky brání uklouznutí.
- Zásuvka s dětskou pojistkou.

Aramelosztás
Produktovaci přívody

Lámpák, fényvetők,
fényforrások
Svítidla, reflektory,
světelné zdroje

Naplány-Technika
Solární technika

Építési- és biztonságtechnika
Domovní a bezpečnostní
technika

Készülékek műhelybe
Přístroje pro dílnu, dům a zahradu

Munkahelyek, létrák és
állványok
Pracovní kozy a žebříky

Reklamní eszközök
Reklamní prostředky



Artikel-Nr. Cikkszám Položka č.	Barcode	VPE CE BJ	Verpackung Csomagolás Balení	Kabellänge Kábelhossz Délka kabelu	Kabelbezeichnung Kábel megnevezése Typ kabelu	Länge ca. Hossza kb. Délka cca.	Steckdosen Csatlakozójzatok Zásuvky	Nennstrom Névleges áram Jmenovitý proud	Farbe Szín Barva	Typ Típus Typ
5-fach, 2,5 m Kabel / 5-ös 2,5 m Kábel / 5 násobná 2,5 m kabelu										
1 15334 0 315	4007123174225	10	Bliester / Bliszter / Blistr	2,5 m	H05VV-F 3G1,5	45 cm	5	16 A	Silber / Ezüst / Stříbrný	DE
1 15334 4 315	4007123174140	10	Bliester / Bliszter / Blistr	2,5 m	H05VV-F 3G1,5	45 cm	5	16 A	Silber / Ezüst / Stříbrný	CZ



8-fach, 2,5 m Kabel / 8-es 2,5 m Kábel / 8 násobná 2,5 m kabelu										
1 15334 0 318	4007123174232	10	Bliester / Bliszter / Blistr	2,5 m	H05VV-F 3G1,5	63 cm	8	16 A	Silber / Ezüst / Stříbrný	DE
1 15334 4 318	4007123174157	10	Bliester / Bliszter / Blistr	2,5 m	H05VV-F 3G1,5	63 cm	8	16 A	Silber / Ezüst / Stříbrný	CZ

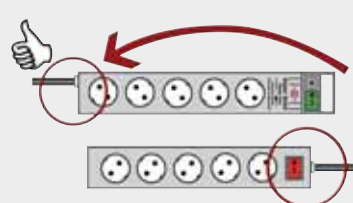

Design geschützt. / Mintaoltalom alatt. / Chráněný design.



Überspannungs- & Blitzschutz

Steckdosenleisten

Stromverteilung

Leuchten & Leuchtmittel

Solar-Technik

Haus- & Sicherheitstechnik

Geräte für Werkstatt, Haus & Garten

Arbeitsböcke & Leitern

Werbemittel

Eco-Line Überspannungs-schutz 13.500 A

- 6 mal sicherer Geräteschutz bis zu einer Anschlussleistung von 16 A/3680 W.
- Mit Funktionskontroll-Leuchte.
- Sicherheitsschalter beleuchtet, zweipolig ein-/ausschaltbar.
- Steckdosen mit Kinderschutz in praktischer 45°-Anordnung.



Eco-Line túlfeszültség- és villámvédelem 13.500 A

- 6 db készülék biztonságos védelme max. 16 A/3680 W csatlakozási összteljesítményig.
- Működésellenőrző-lámpa.
- Világítás biztonsági kapcsoló, ami mindkét pólust be- és kikapcsolja.
- Dugalj gyermekvédelemmel, praktikus 45°-os elrendezésben.

Eco-Line ochrana před přepětím a bleskem 13.500 A

- 6krát bezpečné přístrojové jističe do připojeného příkonu 16 A/3680 W.
- S kontrolka funkce.
- Prosvětlený bezpečnostní vypínač, který lze zapínat a vypínat dvoupólově.
- Zásuvek sdětskou pojistkou sprakticky pootočené o 45°.



Artikel-Nr. Cikkszám Položka č.	Barcode	VPE CE BJ	Verpackung Csomagolás Balení	Kabellänge Kábelhossz Délka kabelu	Kabelbezeichnung Kábel megnevezése Typ kabelu	Länge ca. Hossza kb. Délka cca.	Steckdosen Csatlakozójzatok Zásuvky	Farbe Színek Barva	Typ Típus Typ
1 15970 0	4007123054046	4/400	Polybeutel / műanyag zacskó / plastic zak	1,5 m	H05VV-F 3G1,0	34 cm	6	Schwarz / Fekete / Černá	DE
									
1 15975 0	4007123078929	4/400	Polybeutel / műanyag zacskó / plastic zak	1,5 m	H05VV-F 3G1,0	34 cm	6	PC-Grau / PC-szürke / PC-šedá	DE
									

Design geschützt. / Mintaoltalom alatt. / Chráněný design.

Eco-Line Überspannungs-schutz 4.500 A

- 4 mal sicheren Geräteschutz bis zu einer Anschlussleistung von 16 A/3680 W.
- Mit Funktionskontroll-Leuchte.
- 4 Steckdosen mit Kinderschutz in praktischer 45°-Anordnung.
- Sicherheitsschalter beleuchtet, zweipolig ein-/ausschaltbar.

Eco-Line túlfeszültség- és villámvédelem 4.500 A

- 4-szer biztosított készülékvédelem 16 A/3680 W csatlakozóteljesítményhez.
- Működésellenőrző-lámpa.
- 4 dugaszoló aljzat 45°-os elrendezésben, gyermekvédelemmel.
- Világítás biztonsági kapcsoló, ami mindkét pólust be- és kikapcsolja.

Eco-Line ochrana před přepětím a bleskem 4.500 A

- 4 x bezpečnější ochrana přístrojů až do připojeného příkonu 3680 W/16 A.
- S kontrolka funkce.
- 4 zásuvek s dětskou ochranou v praktickém uspořádání 45°.
- Prosvětlený bezpečnostní vypínač, který lze zapínat a vypínat dvoupólově.



Artikel-Nr. Cikkszám Položka č.	Barcode	VPE CE BJ	Verpackung Csomagolás Balení	Kabellänge Kábelhossz Délka kabelu	Kabelbezeichnung Kábel megnevezése Typ kabelu	Länge ca. Hossza kb. Délka cca.	Steckdosen Csatlakozójzatok Zásuvky	Farbe Színek Barva	Typ Típus Typ
1 15390 4 314	4007123091744	4/500	Blister / Bliszter / Blistr	1,5 m	H05VV-F 3G1,5	25,5 cm	4	Schwarz / Fekete / Černá	CZ
1 15395 4 314	4007123091720	4/500	Blister / Bliszter / Blistr	1,5 m	H05VV-F 3G1,5	25,5 cm	4	Lichtgrau / Világosszürke / Světle šedá	CZ
									

Design geschützt. / Mintaoltalom alatt. / Chráněný design.

Túlvezsútségvédelem
Prépetőv óchra

Hálózati csatlakozások
Zásuvkóv lίσt

Aramelosztás
Prodlúzóvaci prívody

Lámpák, fényvetők,
fényforrások
Svítláta, reflektory,
svételné zdroje

Náprfény-Technika
Solární technika

Építélet- és bíztonságtechnika
Domovní a bezpečnostní
technika

Készülékek műhelybe
Přístroje pro dílnu, dílna a zahrada

Munkahelyek, létrák és
álmányok
Pracovní kozy a žebříky

Reklám eszközök
Reklamní prostředky



4x USB 2.0



Power Manager PMA USB

15.000 A

- Übersichtliche und formschöne Schaltzentrale für die komplette PC-, oder HiFi Anlage. Ideal auch als Arbeitsunterlage für das Notebook oder als Stellfläche für den Monitor.
- Bis zu 6 verschiedene Geräte bequem einzeln schalten. 1 Hauptschalter 2-polig und 6 Geräteschalter 1-polig, alle beleuchtet, zur schnellen und sicheren Kontrolle.
- 6 Schutzkontakt-Steckdosen.
- Mit Überspannungs- und Blitzschutz bis zu 15.000 A zum Schutz aller angeschlossenen Geräte, z.B. gegen indirekte Blitzeinschläge.
- Inklusive HF-Filter gegen hochfrequente Störungen.
- 4-fach USB-Hub 2.0 für den bequemen Anschluss zusätzlicher USB-Geräte.
- Inklusive USB Verbindungskabel.

Tápellátás kapcsolópult PMA USB 15.000 A

- Áttekinthető és tetszetős kivitelű kapcsolóközpont a komplett PC-, vagy HIFI-berendezéshez. Ideális alátét a notebook-hoz vagy felállítási talp a monitorhoz.
- Akár 6 különböző készülék kényelmes egyedi kapcsolása. 1 főkapcsoló 2 pólusú és 6 készülékkapcsoló 1 pólusú, mind világít a gyors és biztos ellenőrzéshez.
- 6 db védőérintkezős csatlakozó aljzattal.



- Túlvezsútség- és 15.000 Amperes villámvédelemmel a csatlakoztatott készülékek védelmére, pl. a közvetett villámcsapás ellen.
- NF-szűrővel a nagyfrekvenciás zavarok ellen.
- 4 db USB 2.0 csatlakozóval további USB-készülékek kényelmes csatlakoztatására.
- Vele szállított USB csatlakozókábellet.

Power Manager PMA USB

15.000 A

- Přehledná spínací centrála s nádherným dizajnem pro kompletní zařízení PC nebo HI-FI přístrojů. Ideální rovněž jako pracovní podložka pro notebook nebo jako podložka pro monitor.
- Pohodlné zapínání až 6 různých přístrojů. 1 dvoupólový hlavní vypínač a 6 jednopólových přístrojových vypínačů, všechny osvětlené pro rychlou a bezpečnou kontrolu.
- 6 zásuvek s ochranným kontaktem.
- S ochranou před přepětím a bleskem až do 15.000 A k ochraně všech připojených přístrojů, např. proti nepřímým zásahům bleskem.
- Včetně filtru HF proti závadám s vysokou frekvencí.
- Rozbočovač USB-Hub 2.0 k pohodlnému připojení až přídatných 4 přístrojů USB.
- Včetně spojovacího kabelu USB.

Artikel-Nr. Cikkszám Položka č.	Barcode	VPE CE BJ	Kabellänge Kábelhossz Délka kabelu	Kabelbezeichnung Kábel megnevezése Typ kabelu	Steckdosen Csatlakozóaljzatok Zásuvky	Nennstrom Névleges áram Jmenovitý proud	USB-Anschlüsse HUB csatlakozások Připojky HUB	Abmessungen Méretek Rozměry	Typ Típus Typm
1 15005 0	4007123248865	8	2 m	H05WF-3G1,5	6	16 A	4	38 x 30 x 6 cm	DE



Primera-Line Überspannungsschutzadapter 13.500 A

- Leistungsfähiger Überspannungsschutz aus Gasableiter und Metalloxidvaristoren mit thermischer Absicherung.
- Schützt elektrische Geräte vor Überspannungen im Stromnetz mit einem maximalen Ableitstrom bis zu 13.500 A.
- Schützt Phase, Neutral- und Schutzleiter.
- Kontroll-Leuchte für die 230 V-Schutzfunktion.

Primera Line túlvezsútségvédő adapter, 13.500 A

- Igen hatékony túlterhelés-védelem gázkiszüléses patron (gázlevezető) és fénoxid varisztorok (MOV) használatával, termikus biztosítóval.

13.500 A

- Védi az elektromos készülékeket a villamos hálózat túlvezsútségeivel szemben max. 13.500 A túlterhelési áramig.
- Védi a fázist, a semleges- és a védővezetékét.
- Működésellenőrző lámpa a 230 V-os védőfunkcióhoz.

Adaptér pro přepětovou ochranu Primera-Line 13.500 A

- Výkonná přepětová ochrana z plynové bleskojistky a varistorů z oxidů kovů s tepelným jištěním.
- Chrání Vaše spotřebiče před přepětím v elektrické síti s maximálním svodovým proudem až do 13.500 A.
- Chrání fázi, nulový a ochranný vodič.
- Kontrolka pro ochrannou funkci 230 V.

Artikel-Nr. Cikkszám Položka č.	Barcode	VPE CE BJ	Verpackung Csomagolás Balení	Nennstrom Névleges áram Jmenovitý proud	Farbe Színek Barva	Typ Típus Typ
1 50695 0	4007123191482	12	Blister / Bliszter / Blistr	16 A	Silber/Schwarz / Ezüst/Fekete / Sříbrný/Černý	DE
1 50695 1	3281855069511	12	Blister / Bliszter / Blistr	16 A	Silber / Ezüst / Sříbrný	CZ



Brennenstuhl Überspannungsschutz

Brennenstuhl tűlfeszültség-védelem

Prépětová ochrana Brennenstuhl

Das Brennenstuhl Geräteschutz-Programm schützt wertvolle Elektrogeräte vor Überspannungen und hohen Stromstößen.

Überspannungen

sind alle Spannungen, die den Grenzwert der Netzspannung kurzzeitig überschreiten. Überspannungen können jedoch nicht nur im 230 V-Netz auftreten, sondern auch über Telefon- oder Antennenleitungen in die angeschlossenen Geräte gelangen. Ohne einen wirksamen Schutz zerstören diese Überspannungen empfindliche elektronische Bausteine in den Schaltkreisen dieser Geräte.

Ursache der Überspannungen können z.B. Schaltimpulse starker Motoren, Schweißgeräte oder sonstige Elektro-Großgeräte sein. Die gefährlichsten Ursachen sind sehr hohe Spannungsspitzen, die durch indirekte Blitze ausgelöst werden. Sie bedeuten das sichere Ende ungeschützter Elektrogeräte.

A Brennenstuhl készülékvédő programja védi az értékes elektromos készülékeket a tűlfeszültséggel és az áramlökésekkel szemben

Tűlfeszültség

Azt a feszültséget nevezzük tűlfeszültségnek, amely rövid ideig túllépi a hálózati feszültséget. Tűlfeszültség nem csak a 230 V-os villamos hálózatban keletkezhet, hanem telefon- vagy antenna-kábeleken keresztül is bejuthat a csatlakoztatott készülékekbe. A tűlfeszültség megfelelő védelem nélkül tönkretetheti az elektromos készülékek áramköreinek érzékeny elektronikus alkatrészeit.

A tűlfeszültség oka például erős motorok kapcsolási impulzusai, hegesztőkészülékek, vagy egyéb nagyobb villamos készülékek lehetnek. A legveszélyesebbek azonban az olyan feszültségcsúcsok, amelyeket közvetett villámcsapás okoz. Ez a védelem nélküli elektromos készülékek biztos tönkremenetelét jelenti.

Program ochrany spotřebičů od firmy Brennenstuhl chrání cenné elektrické spotřebiče před přepětími a velkými proudovými nárazy.

Prépětí

jsou všechna napětí, která krátkodobě překročí mezní hodnotu síťového napětí. Prépětí se však nemusí vyskytovat jen v síti 230 V, nýbrž se může do připojených zařízení dostat také přes telefonní linky nebo anténní vedení. Bez účinné ochrany zničí tato přepětí choulostivé elektronické součástky v obvodech těchto zařízení.

Příčinou vzniku přepětí mohou být např. spínací impulsy silných elektromotorů, svářeček nebo jiných elektrických velkých spotřebičů. Jednou z nejnebezpečnějších příčin jsou velmi vysoké napětové špičky vyvolané nepřímými zásahy blesku. Ty znamenají jasný konec nechráněných spotřebičů.

Produktserie Termékcsoalád Produktová řada	Artikel-Nr. Cikkszám Položka č.	Max. Ableitstrom Max. elvezető áram Max. nárazový proud	Nennstrom Névleges áram Jmenovitý proud	Kabellänge Kábel-hossz Délka kabelu	Typ	Steckdosen Hálózati elosztó Zásuvky	Steckdosenanordnung Dugalj elrendezés / Natočení zásuvek	Entstörfilter Zavarcsökkentő / Odrušovací filtr EMI/RFI	Master-Slave	Externer Schalter Külső kapcsoló / Externí spínač	Mehrfachschaltbar Többfázisú / Vídénás, spímatelhető	USB-Hub/ USB csatlakozó / USB-zárifky	RU-11	RU-45	Koax (TV/Radio)	Spec. Steckdosenabstand Spec. dugalj távolság / Větší odsetení zásuvek	für 19" Schränke 19" szekrényekbe / Pro rozv. skříně 19"	Seite / Oldal / Strana
Alu-Office-Line	1 39500 0 414	60.000A	16A	1,8m	Desktop	4	45°											17
	1 39500 0 416	60.000A	16A	3m	Desktop	6	45°											17
Premium-Office-Line	1 15635 0 414	30.000A	10A	1,8m	Desktop	4	45°											18
	1 15635 0 416	30.000A	10A	3m	Desktop	6	45°											18
Premium-Line	1 25600 0 398	30.000A	10A	3m	Uno	8	45°	●										19
	1 15655 0 366	30.000A	10A	3m	Uno	6	45°	●								●		19
	1 15600 0 396	30.000A	10A	3m	Uno	6	45°	●										19
	1 15655 0 396	30.000A	10A	3m	Uno	6	45°	●										19
	1 15500 0 374	30.000A	10A	1,8m	Uno	4	45°											20
	1 15555 0 374	30.000A	10A	1,8m	Uno	4	45°											20
	1 15605 0 082	30.000A	10A	3m	Uno	4	45°	●						●				20
	1 15605 0 083	30.000A	10A	3m	Uno	4	45°	●							●			20
Primera-Tec	1 15330 0 417	15.000A	16A	2m	Uno	2+5	90°			●								21
	1 15332 0 417	15.000A	16A	2m	Uno	2+5	90°			●								21
	1 15330 0 427	15.000A	16A	2m	Uno	1+4+2	90°		●									22
	1 15332 0 427	15.000A	16A	2m	Uno	1+4+2	90°		●									22
	1 15330 0 406	15.000A	16A	2m	Uno	6	90°											23
Secure-Tec	1 15332 0 406	15.000A	16A	2m	Uno	6	90°											23
	1 15944 0 936	15.000A	16A	3m	Uno	1+5+2	45°		●									24
Super-Solid	1 15954 0 376	15.000A	16A	3m	Uno	6	45°									●		25
	1 15334 0 315	13'500A	16A	2,5m	Uno	5	45°									●		26
Eco-Line	1 15334 0 318	13'500A	16A	2,5m	Uno	8	45°									●		26
	1 159700	13'500A	16A	1,5m	Uno	6	45°											27
	1 159750	13'500A	16A	1,5m	Uno	6	45°											27
Power Manager	1 15390 4 314	4'500A	16A	1,5m	Uno	4	45°											27
	1 150050	15'000A	16A	2m	Desktop	6	45°	●			●	●						28
Primera-Line Adapter	1 506950	13'500A	16A		Plug-in	1	45°	●										28

Überspannungs- & Blitzschutz

Steckdosenleisten

Stromverteilung

Leuchten & Leuchtmittel

Solar-Technik

Haus- & Sicherheitstechnik

Geräte für Werkstatt, Haus & Garten

Arbeitsböcke & Leitern

Werbemittel

Brennenstuhl Überspannungsschutz Brennenstuhl túlfeszültség-védelem Přepětová ochrana Brennenstuhl

Stromstöße

gelangen ebenfalls durch indirekte Blitze in gewaltigen Stromstärken ins Stromnetz oder erreichen über die Telefon- und Antennenleitung Computeranlagen, Video- und HiFi-Geräte und zerstören diese Geräte ohne entsprechenden Schutz.

Schutzelemente

wie z.B. Varistoren und Gasableiter sind wichtige Bauteile, die dafür sorgen, daß in Sekundenbruchteilen gefährliche Überspannungen zur Erde abgeleitet werden und so die zerstörende hohe Spannung nicht zu den geschützten Geräten gelangen kann.

Neuentwicklungen

hochwertiger, moderner Schutzelemente werden in Überspannungsschutzgeräten verwendet, um einen wirksamen Schutz vor Spannungsspitzen und Stromstößen von bis zu 60.000 A zu garantieren.

Áramlökések

Az áramlökések is többnyire közvetett villámcsapások eredményei, amelyek óriási áramerősséget okoznak a villamos hálózatban, azonban a telefon- és az antennakábeleken keresztül is eljutnak a számítógépekbe vagy a videó- és HiFi-készülékekbe, és azok tönkremenetelét okozzák, ha hiányzik a megfelelő védelem.

Védőelemek

Fontos védőelemek például a varisztorok és a gázvezetők, amelyek gondoskodnak arról, hogy a veszélyes túlfeszültségek a másodperc töredéke alatt a földelő vezetébe jussanak, és így a roncsoló hatású magas feszültség ne juthasson el a védendő készülékekhez.

Újdonságok

A túlfeszültségvédő készülékekben kiváló minőségű, korszerű védőelemeket helyezünk el, amelyek akár 60.000 A-ig biztosítják a feszültségcsúcsokkal és áramlökésekkel szembeni hatékony védelmet.

Proudové nárazy

jsou rovněž vyvolávány nepřímými zásahy blesku a dostávají se v mocných intenzitách proudu do elektrické sítě nebo pronikají přes telefonní a anténní kabely do zařízení výpočetní techniky, do videí a hifi zařízení a tato zařízení bez odpovídající ochrany zničí.

Ochranné prvky

jako např. varistory a plynovébleskojistky jsou důležitými součástkami, které zabezpečí, že se nebezpečná přepětí odvedou ve zlomcích sekundy do země a tak se nemůže ničivě vysoké napětí dostat do chráněných spotřebičů.

Novinky vývoje

v oblasti kvalitních a moderních ochranných prvků se v přepětových ochránách používají proto, aby se zaručila účinná ochrana před napětovými špičkami a proudovými nárazy až do 60 000 A.

Anwendungsgebiete für / Alkalmazási területek a következőkhöz: / Oblasti použití pro

Produktserie Terméksorozat Produktová řada	Artikelnummer Cikkszám Položka č.	PC	PC+HSDN/DSL	PC+ Modem Analog	PC, Drucker + Monitor / PC + nyomtató + monitor / PC tiskárna + obrazovka	PC + USV-Gerät / PC + szímetmentes táp / PC + USV-přístroj	EDV-Zusatzgeräte / Hardware / EDV-přídavné přístroje	Notebook	HIFI, Radio, Audio	TV, Receiver, Video	Telefon/Fax ISDN	Telefon/Fax Analog	Bürogeräte, Fotokopier-geräte / Irodai berendezések, fénymásológépek / Kancelářské přístroje, fotokopírka	Haushalts- und Med. Geräte / Háztartási berendezések, orvosi műszerek / Domácní a lékařské spotřebiče	Tonverstärker, Musikinstrumente / Erosítők, hangszerek / Zesilovače a hudební nástroje	Steckernetzteile, Ladegeräte / Hálózati tápegységek, töltők / Síťové vstředce a nabíječky	Aquarium, Klimageräte / Akvárium, klíma berendezések / Akvária, klimatizace	Funkgeräte / Rádiókészülékek / Vysílačky	Seite / Oldal / Strana
Alu-Office-Line	1 39500 0 414	●			●	●	●	●					●	●	●	●			17
	1 39500 0 416	●			●	●	●	●					●	●	●	●			17
Premium-Office-Line	1 15635 0 414	●			●	●	●	●					●	●	●	●			18
	1 15635 0 416	●			●	●	●	●					●	●	●	●			18
Premium-Line	1 25600 0 398	●			●	●	●	●					●	●	●	●		●	19
	1 15655 0 366	●			●	●	●	●					●	●	●	●			19
	1 15600 0 396	●			●	●	●	●					●	●	●	●			19
	1 15655 0 396	●			●	●	●	●					●	●	●	●			19
	1 15500 0 374	●			●	●	●	●					●	●	●	●			20
	1 15555 0 374	●			●	●	●	●					●	●	●	●			20
	1 15605 0 082	●	●		●	●	●	●			●			●	●	●			20
	1 15605 0 083	●			●	●	●	●						●	●	●		●	20
Primera-Tec	1 15330 0 417	●			●	●	●	●	●	●			●	●	●	●			21
	1 15332 0 417	●			●	●	●	●	●	●			●	●	●	●			21
	1 15330 0 427	●			●	●	●	●	●	●			●	●	●	●			22
	1 15332 0 427	●			●	●	●	●	●	●			●	●	●	●			22
	1 15330 0 406	●			●	●	●	●	●	●			●	●	●	●			23
	1 15332 0 406	●			●	●	●	●	●	●			●	●	●	●			23
Secure-Tec	1 15944 0 936	●			●	●	●	●	●	●			●	●	●	●			24
	1 15954 0 376	●			●	●	●	●	●	●			●	●	●	●			25
Super-Solid	1 15338 0 315												●	●	●	●			26
	1 15334 0 318												●	●	●	●			26
Eco-Line	1 15970 0												●	●	●	●			27
	1 15975 0												●	●	●	●			27
	1 15390 4 314												●	●	●	●			27
Power Manager	1 15005 0	●			●	●	●	●	●				●	●	●	●		●	28
Primera-Line Adapter	1 50695 0												●	●	●	●			28



**Premium-Alu-Line
Alu-Office-Line**

32

Überspannungs- & Blitzschutz



**Premium-Line
Premium-Office-Line**

35

Steckdosenleisten

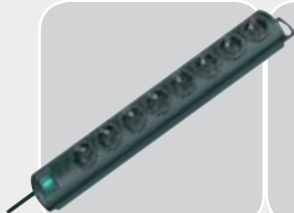

Primera-Line

42

Stromverteilung



Super-Solid-Line

43

Leuchten & Leuchtmittel

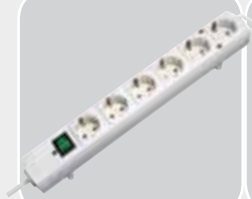

Comfort-Line

44

Solar-Technik



Eco-Line Technics

45

Haus- & Sicherheitstechnik



Eco-Line / Compatta-Line

47

Geräte für Werkstatt, Haus & Garten



Desktop-Power

50

Arbeitsbänke & Leitern

Werbemittel



Premium-Alu-Line

Anschluss von EDV/Video- und Audio-Anlagen und Geräten z.B. PC, Drucker, Modem, usw. in Industrie, Handwerk und privat.

- Formschönes, zeitloses, stabiles Gehäuse aus Aluminium mit unempfindlicher, matt eloxierter Oberfläche.
- Schutzkontakt-Steckdosen in 45°-Anordnung, auch für Winkelstecker.
- Sicherheitsschalter beleuchtet, zweipolig ein-/ausschaltbar.
- Überschüssiges Kabel bleibt in der Kabelaufnahme.
- Mit Aufhängeöse.
- Wandmontageöffnungen.
- Steckdosen mit Kinderschutz.

Premium-Alu-Line

Videokészülékek és számítógépes berendezések csatlakoztatására, pl. PC, nyomtató, modem, audio-, videokészülékek, stb. az ipari, kereskedelmi és magánfelhasználásra.

- Esztétikus, kortalan, stabil alumínium ház nem kényes, matt, eloxált felszínnel.
- Védőérintkezős dugaszoló aljzatok 45 fokos elrendezésben, amelyek derékszögű csatlakozó dugaszokhoz is alkalmasak.
- Világító biztonsági kapcsoló, ami mindkét pólust be- és kikapcsolja.
- A felesleges kábel a kábelfogóban marad.
- Akasztható.
- Falra rögzíthető.
- Gyermekvédelemmel ellátott dugaszoló aljzatok.

Premium-Alu-Line

K sítóvému připojení video přístrojů a zařízení výpočetní techniky jako např. PC, tiskárna, modemů, audio/video apod. v oblasti průmyslu, v řemeslné i privátní sféře.

- Tvarově pěkný, nadčasový, stabilní plášť z hliníku sodolným, matně eloxovaným povrchem.
- Zásuvky sochranným kontaktem pootočené o 45°, i pro úhlové vidlice.
- Prosvětlený bezpečnostní vypínač, který lze zapínat a vypínat dvoupólově.
- Přebytečný kabel zůstává v zásobníku.
- Se závěsným okem.
- Otvory pro montáž na stěnu.
- Zásuvka s dětskou pojistkou.



Artikel-Nr. Cikkszám Polozka č.	Barcode	VPE CE BJ	Verpackung Csomagolás Balení	Kabellänge Kábelhossz Délka kabelu	Kabelbezeichnung Kábel megnevezése Typ kabelu	Länge ca. Hossza kb. Délka cca.	Steckdosen Csatlakozóaljzatok Zásuvky	Typ Típus Typ
4-fach, 1,8 m Kabel / 4-es, 1,8 m Kábel / 4 násobná, 1,8 m kabelu								
139100 0 014	4007123141562	2/180	Banderole / Zárjegy / Páska	1,8 m	H05VV-F 3G1,5	34 cm	4	DE
139100 1 014	4007123144815	2/180	Banderole / Zárjegy / Páska	1,8 m	H05VV-F 3G1,5	34 cm	4	CZ
6-fach, 3 m Kabel / 6-es, 3 m Kábel / 6 násobná, 3 m kabelu								
139100 0 016	4007123141586	2/168	Banderole / Zárjegy / Páska	3 m	H05VV-F 3G1,5	42 cm	6	DE
139100 1 016	4007123144822	2/168	Banderole / Zárjegy / Páska	3 m	H05VV-F 3G1,5	42 cm	6	CZ
8-fach, 3 m Kabel / 8-es, 3 m Kábel / 8 násobná, 3 m kabelu								
139100 0 018	4007123141609	2/112	Banderole / Zárjegy / Páska	3 m	H05VV-F 3G1,5	50 cm	8	DE
139100 1 018	4007123144846	2/112	Banderole / Zárjegy / Páska	3 m	H05VV-F 3G1,5	50 cm	8	CZ
10-fach, 3 m Kabel / 10-es, 3 m Kábel / 10 násobná, 3 m kabelu								
139100 0 010	4007123141623	2/112	Banderole / Zárjegy / Páska	3 m	H05VV-F 3G1,5	58 cm	10	DE
139100 1 010	4007123144853	2/112	Banderole / Zárjegy / Páska	3 m	H05VV-F 3G1,5	58 cm	10	CZ



Alu-Office-Line

Zum komfortablen Anschluss von EDV/Video- und Audio-Anlagen mit verschiedenen Geräten direkt auf dem Schreibtisch.

- Formschönes, zeitloses Design in Desktop Ausführung aus Aluminium mit unempfindlicher, matt eloxierter Oberfläche.
- Bequem zum Einstecken und Schalten der Geräte direkt auf dem Tisch.
- Kein lästiges Bücken mehr, um alle Geräte auf einmal auszuschalten.
- Schutzkontakt-Steckdosen in 45°-Anordnung, auch für Winkelstecker.
- Sicherheitsschalter beleuchtet, zweipolig ein-/ausschaltbar.
- Steckdosen mit Kinderschutz.

Alu-Office-Line

Számítógép, videó és audio berendezések különböző készülékeinek komfortos csatlakoztatásához közvetlenül az íróasztalon.

- Formatervezett, időtlen dizájn asztali kivitelben. Anyaga: strapabíró, eloxált felületű alumínium.
- A készülékek közvetlenül az asztalon kezelhetők és csatlakoztathatók egymáshoz.
- Nincs szükség fáradtságos lehajlásra az összes készülék kikapcsolásához.
- Védőérintkezős dugaszoló aljzatok 45 fokos elrendezésben, amelyek derékszögű csatlakozó dugaszokhoz is alkalmasak.
- Világító biztonsági kapcsoló, ami mindkét pólust be- és kikapcsolja.
- Gyermekvédelemmel ellátott dugaszoló aljzatok.

Alu-Office-Line

Ke komfortnímu připojení výpočetní techniky / video a audiozařízení s různými spotřebiči přímo na psacím stole.

- Tvarově pěkný, nadčasový design v provedení desktop z hliníku s odolným, matně eloxovaným povrchem.
- Pohodlné zasunutí do zásuvek a spínání spotřebičů přímo na stole.
- Spotřebiče lze bez námahy všechny najednou vypnout.
- Zásuvky sochranným kontaktem pootočené o 45°, i pro úhlové vidlice.
- Prosvětlený bezpečnostní vypínač, který lze zapínat a vypínat dvoupólově.
- Zásuvka s dětskou pojistkou.



Artikel-Nr. Cikkszám Polozka č.	Barcode	VPE CE BJ	Verpackung Csomagolás Balení	Kabellänge Kábelhossz Délka kabelu	Kabelbezeichnung Kábel megnevezése Typ kabelu	Länge ca. Hossza kb. Délka cca.	Steckdosen Csatlakozóaljzatok Zásuvky	Typ Típus Typw
4-fach, 1,8 m Kabel / 4-es, 1,8 m Kábel / 4 násobná, 1,8 m kabelu								
1 39400 0 414	4007123249244	2/32	Karton	1,8 m	H05VV-F 3G1,5	29 cm	4	DE
1 39400 1 414	4007123282357	2/32	Karton	1,8 m	H05VV-F 3G1,5	29 cm	4	CZ



6-fach, 3 m Kabel / 6-es, 3 m Kábel / 6 násobná, 3 m kabelu								
1 39400 0 416	4007123249251	2/32	Karton	3 m	H05VV-F 3G1,5	38 cm	6	DE
1 39400 1 416	4007123282364	2/32	Karton	3 m	H05VV-F 3G1,5	38 cm	6	CZ



Überspannungs- & Blitzschutz

Steckdosenleisten

Stromverteilung

Leuchten & Leuchtmittel

Solar-Technik

Haus- & Sicherheitstechnik

Geräte für Werkstatt, Haus & Garten

Arbeitsböcke & Leitern

Werbemittel



Premium-Alu-Line Technik

Anschluss von EDV/Video- und Audio-Anlagen und Geräten z.B. PC, Drucker, Modem, usw. in Industrie, Handwerk und privat.

- Formschönes, zeitloses, stabiles Gehäuse aus Aluminium mit unempfindlicher, matt eloxierter Oberfläche.
- Spezielle Steckdosenanordnung für Netzgeräte.
- Schutzkontakt-Steckdosen in 45°-Anordnung, auch für Winkelstecker.
- Sicherheitsschalter beleuchtet, zweipolig ein-/ausschaltbar.
- Überschüssiges Kabel bleibt in der Kabelfaufnahme.
- Mit Aufhängeöse.
- Wandmontageöffnungen.
- Steckdosen mit Kinderschutz.

Premium-Alu-Line technika

Videokészülékek és számítógépes berendezések csatlakoztatására, pl. PC, nyomtató, modem, audio-, videokészülékek, stb. az ipari, kereskedelmi és magánfelhasználásra.

- Esztétikus, kortalan, stabil alumínium ház nem kényes, matt, eloxált felszínnel.
- Különleges dugaszolóaljzat-elrendezés tápegységeknek.
- Védőérintkezős dugaszoló aljzatok 45 fokos elrendezésben, amelyek derékszögű csatlakozó dugaszokhoz is alkalmasak.
- Világítás biztonsági kapcsoló, ami mindkét pólust be- és kikapcsolja.
- A felesleges kábel a kabelfelfogóban marad.
- Akasztható.
- Falra rögzíthető.
- Gyermekevévellemmel ellátott dugaszoló aljzatok.

Technika Premium-Alu-Line

K sítvému připojení video přístrojů a zařízení výpočetní techniky jako např. PC, tiskáren, modemů, audio/video apod. v oblasti průmyslu, v řemeslné i privátní sféře.

- Tvarově pěkný, nadčasový, stabilní plášť z hliníku sodolným, matně eloxovaným povrchem.
- Speciální uspořádání zásuvek pro síťové přístroje.
- Zásuvky sochranným kontaktem pootočené o 45°, i pro úhlové vidlice.
- Prosvětlený bezpečnostní vypínač, který lze zapínat a vypínat dvoupólově.
- Přebytečný kabel zůstává v zásobníku.
- Se závěsným okem.
- Otvory pro montáž na stěnu.
- Zásuvka s dětskou pojistkou.



Artikel-Nr. Cikkszám Polozka č.	Barcode	VPE CE BJ	Verpackung Csomagolás Balení	Kabellänge Kábelhossz Délka kabelu	Kabelbezeichnung Kábel megnevezése Typ kabelu	Länge ca. Hossza kb. Délka cca.	Steckdosen Csatlakozóaljzatok Zásuvky	Zusätzliche Ausstattung További kiegészítők Doplňková výbava	Typ Típus Typ
6-fach, 3 m Kabel / 6-es, 3 m Kábel / 6 násobná, 3 m kabelu									
139605 0072	4007123606146	2/32	Banderole / Zárjegy / Páska	3 m	H05VV-F 3G1,5	49 cm	2 + 4	Mit 4 schaltbaren Steckdosen und 2 Permanent-Steckdosen / 4 kapcsolható és 2 állandó dugaljjal / Se 4 zapínateľnými a 2 permanentne aktívnými zásuvkami	DE
139605 1072	3281850510728	2/32	Banderole / Zárjegy / Páska	3 m	H05VV-F 3G1,5	49 cm	2 + 4	Mit 4 schaltbaren Steckdosen und 2 Permanent-Steckdosen / 4 kapcsolható és 2 állandó dugaljjal / Se 4 zapínateľnými a 2 permanentne aktívnými zásuvkami	CZ
									
139100 0078	4007123148448	2/32	Banderole / Zárjegy / Páska	3 m	H05VV-F 3G1,5	59,5 cm	6	Mit 2-fach schaltbaren Steckdosen / Dupla, kapcsolható dugaszoló aljzattal / S 2 vypínacími zásuvkami	DE
139100 1078	4007123144860	2/32	Banderole / Zárjegy / Páska	3 m	H05VV-F 3G1,5	60 cm	6	Mit 2-fach schaltbaren Steckdosen / Dupla, kapcsolható dugaszoló aljzattal / S 2 vypínacími zásuvkami	CZ
									
12-fach, 3 m Kabel / 12-es, 3 m Kábel / 12 násobná, 3 m kabelu									
139100 0012	4007123140404	2/24	Banderole / Zárjegy / Páska	3 m	H05VV-F 3G1,5	78 cm	12	Mit 6-fach schaltbaren Steckdosen / Hatos, kapcsolható dugaszoló aljzattal / S 6 vypínacími zásuvkami	DE
139100 1012	4007123144877	2/24	Banderole / Zárjegy / Páska	3 m	H05VV-F 3G1,5	78 cm	12	Mit 6-fach schaltbaren Steckdosen / Hatos, kapcsolható dugaszoló aljzattal / S 6 vypínacími zásuvkami	CZ
									

Design geschützt. / Patent angemeldet. / Mintaaltalom alatt. / Szabadalom bejelentve. / Chráněný design. / Patentově přihlášeno.



Premium-Line

- Stabile, formschöne Kompaktleisten aus hochbruchfestem Spezial-Kunststoff.
- Schutzkontakt-Steckdosen in 45°-Anordnung, auch für Winkelstecker.
- Sicherheitsschalter beleuchtet, zweipolig ein-/ausschaltbar.
- Praktische Kabelaufnahme.
- Mit Aufhänge-Vorrichtung; sehr gut anschraubbar durch Schraubführungen.
- Mit Kinderschutz.







Premium-Line

- Stabil, tetszetős kompakt elosztó rendkívül törésálló, különleges műanyagból.
- Védőérintkezős dugaszoló aljzatok 45 fokos elrendezésben, amelyek derékszögű csatlakozó dugaszokhoz is alkalmasak.
- Világítás biztonsági kapcsoló, ami mindkét pólust be- és kikapcsolja.
- Praktikus kábeltekerceselés.
- A felfüggesztő segítségével falra is rögzíthető.
- Gyerekvédelemmel ellátva.



Premium-Line

- Stabilní, esteticky tvarované kompaktní lišty z vysoce pevného speciálního plastu.
- Zásuvky sochranným kontaktem pootočené o 45°, i pro úhlové vidlice.
- Prosvětlený bezpečnostní vypínač, který lze zapínat a vypínat dvoupólově.
- Praktické uložení kabelu.
- Díky praktickému závěsu lze připevnit také na stěnu.
- S dětskou pojistkou.

Artikel-Nr. Cikkszám Položka č.	Barcode	VPE CE BJ	Kabellänge Kábelhossz Délka kabelu	Kabelbezeichnung Kábel megnevezése Typ kabelu	Länge ca. Hossza kb. Délka cca.	Steckdosen Csatlakozóaljzatok Zásuvky	Farbe Színek Barva	Typ Típus Typ
4-fach, 1,8 m Kabel / 4-es, 1,8 m Kábel / 4 násobná, 1,8 m kabelu								
522 0 014	4007123022960	4/336	1,8 m	H05VV-F 3G1,5	32 cm	4	Weiß / Fehér / Bílá	DE
522 1 014	4007123121915	4/336	1,8 m	H05VV-F 3G1,5	32 cm	4	Weiß / Fehér / Bílá	CZ
								
511 0 014	4007123022915	4/336	1,8 m	H05VV-F 3G1,5	32 cm	4	Schwarz / Fekete / Černá	DE
511 1 014	4007123121922	4/336	1,8 m	H05VV-F 3G1,5	32 cm	4	Schwarz / Fekete / Černá	CZ
								
517 0 014	4007123023042	4/336	1,8 m	H05VV-F 3G1,5	32 cm	4	Schwarz/Safrangelb / Fekete/Sáfránysárga / Černá/Safránově žlutá	DE
								
503 0 014	4007123042906	4/336	1,8 m	H05VV-F 3G1,5	32 cm	4	Schwarz/Blau / Fekete/Kék / Černá/Modrá	DE
								
509 0 014	4007123042937	4/336	1,8 m	H05VV-F 3G1,5	32 cm	4	Schwarz/Sand / Fekete/Homokszínű / Černá/Písková	DE
								
555 0 014	4007123052110	4/336	1,8 m	H05VV-F 3G1,5	32 cm	4	Lichtgrau / Világosszürke / Světle šedá	DE
555 1 014	4007123121977	4/336	1,8 m	H05VV-F 3G1,5	32 cm	4	Lichtgrau / Világosszürke / Světle šedá	CZ
								
6-fach, 3 m Kabel / 6-es, 3 m Kábel / 6 násobná, 3 m kabelu								
622 0 016	4007123023134	4/288	3 m	H05VV-F 3G1,5	41 cm	6	Weiß / Fehér / Bílá	DE
622 1 016	4007123121984	4/288	3 m	H05VV-F 3G1,5	41 cm	6	Weiß / Fehér / Bílá	CZ
								
611 0 016	4007123022038	4/288	3 m	H05VV-F 3G1,5	41 cm	6	Schwarz / Fekete / Černá	DE
611 1 016	4007123121991	4/288	3 m	H05VV-F 3G1,5	41 cm	6	Schwarz / Fekete / Černá	CZ
								



Überspannungs- & Blitzschutz

Steckdosenleisten

Stromverteilung

Leuchten & Leuchtmittel

Solar-Technik

Haus- & Sicherheitstechnik

Geräte für Werkstatt, Haus & Garten

Arbeitsböcke & Leitern

Werbemittel



Tűlfeszültségvédelem
Préparátív óvhatóság

Hálózati csatlakozások
Zásuvkore lástya

Aramelosztás
Produktív áramforrás

Lámpák, fényvetők,
fényforrások
Svítlámpák, reflektorok,
svételnélforrások











Napló-Technika
Solártechnika

Építési- és biztonságtechnika
Domotvni a bezpečnostní
technika

Készülékek műhelybe
Přístroje pro dílnu, dílnu a zahrada

Munkahelyek, létrák és
állványok
Pracovní kozy a žebříky

Reklám eszközök
Reklamní prostředky

Artikel-Nr. Cikkszám Polozka č.	Barcode	VPE CE BJ	Kabellänge Kábelhossz Délka kabelu	Kabelbezeichnung Kábel megnevezése Typ kabelu	Länge ca. Hossza kb. Délka cca.	Steckdosen Csatlakozójzatok Zásuvky	Farbe Színek Barva	Typ Típus Typ
6-fach, 3 m Kabel / 6-es, 3 m Kábel / 6 násobná, 3 m kabelu								
617 0 016	4007123023103	4/288	3 m	H05VV-F 3G1,5	41 cm	6	Schwarz/Safrangelb / Fekete/Sáfránysárga / Černá/Safránově žlutá	DE
								
603 0 016	4007123042944	4/288	3 m	H05VV-F 3G1,5	41 cm	6	Schwarz/Blau / Fekete/Kék / Černá/Modrá	DE
								
609 0 016	4007123042975	4/288	3 m	H05VV-F 3G1,5	41 cm	6	Schwarz/Sand / Fekete/Homokszínű / Černá/Písková	DE
								
655 0 016	4007123052127	4/288	3 m	H05VV-F 3G1,5	41 cm	6	Lichtgrau / Világosszürke / Světle šedá	DE
655 1 016	4007123122042	4/288	3 m	H05VV-F 3G1,5	41 cm	6	Lichtgrau / Világosszürke / Světle šedá	CZ
								
6-fach, 5 m Kabel / 6-es, 5 m Kábel / 6 násobná, 5 m kabelu								
115822 0 016	4007123043194	4/20	5 m	H05VV-F 3G1,5	41 cm	6	Weiß / Fehér / Bílá	DE
115822 1 016	4007123122059	4/20	5 m	H05VV-F 3G1,5	41 cm	6	Weiß / Fehér / Bílá	CZ
								
8-fach, 3 m Kabel / 8-es, 3 m Kábel / 8 násobná, 3 m kabelu								
611 0 018	4007123022045	4/256	3 m	H05VV-F 3G1,5	49 cm	8	Schwarz / Fekete / Černá	DE
611 1 018	4007123030040	4/256	3 m	H05VV-F 3G1,5	49 cm	8	Schwarz / Fekete / Černá	CZ
								
622 0 018	4007123022922	4/256	3 m	H05VV-F 3G1,5	49 cm	8	Weiß / Fehér / Bílá	DE
622 1 018	4007123030064	4/256	3 m	H05VV-F 3G1,5	49 cm	8	Weiß / Fehér / Bílá	CZ
								
655 0 018	4007123052172	4/256	3 m	H05VV-F 3G1,5	49 cm	8	Lichtgrau / Világosszürke / Světle šedá	DE
655 1 018	4007123120161	4/256	3 m	H05VV-F 3G1,5	49 cm	8	Lichtgrau / Világosszürke / Světle šedá	CZ
								
10-fach, 3 m Kabel / 10-es, 3 m Kábel / 10 násobná, 3 m kabelu								
611 0 010	4007123022052	4/224	3 m	H05VV-F 3G1,5	58 cm	10	Schwarz/Schwarz / Fekete/Fekete / Černá/Černá	DE
611 1 010	4007123054602	4/224	3 m	H05VV-F 3G1,5	58 cm	10	Schwarz/Schwarz / Fekete/Fekete / Černá/Černá	CZ
								
622 0 010	4007123022939	4/224	3 m	H05VV-F 3G1,5	58 cm	10	Weiß/Weiß / Fehér/Fehér / Bílá/Bílá	DE
622 1 010	4007123054619	4/224	3 m	H05VV-F 3G1,5	58 cm	10	Weiß/Weiß / Fehér/Fehér / Bílá/Bílá	CZ
								
655 0 010	4007123052196	4/224	3 m	H05VV-F 3G1,5	58 cm	10	Lichtgrau / Világosszürke / Světle šedá	DE
655 1 010	4007123120154	4/224	3 m	H05VV-F 3G1,5	58 cm	10	Lichtgrau / Világosszürke / Světle šedá	CZ
								

Design geschützt. / Mintaoltalom alatt. / Chráněný design.



Premium-Line Technik

- Stabile, formschöne Kompaktleisten aus hochbruchfestem Spezial-Kunststoff.
- Schutzkontakt-Steckdosen in 45°-Anordnung, auch für Winkelstecker.
- Sicherheitsschalter beleuchtet, zweipolig ein-/ausschaltbar.
- Praktische Kabelaufnahme.
- Mit Aufhänge-Vorrichtung; sehr gut anschraubbar durch Schraubführungen.

Premium-Line technika

- Stabil, tetszetős kompakt elosztó rendkívül törésálló, különleges műanyagból.
- Védőérintkezős dugaszoló aljzatok 45 fokos elrendezésben, amelyek derékszögű csatlakozó dugaszokhoz is alkalmasak.
- Világítás biztonsági kapcsoló, ami mindkét pólust be- és kikapcsolja.
- Praktikus kábeltekerceslés.
- A felfüggesztő segítségével falra is rögzíthető.

Technika Premium-Line

- Stabilní, esteticky tvarované kompaktní lišty z vysoce pevného speciálního plastu.
- Zásuvky sochranným kontaktem pootočené o 45°, i pro úhlové vidlice.
- Prosvětlený bezpečnostní vypínač, který lze zapínat a vypínat dvoupólově.
- Praktické uložení kabelu.
- Díky praktickému závěsu lze připevnit také na stěnu.



Artikel-Nr. Cikkszám Polozka č.	Barcode	VPE CE BJ	Kabellänge Kábelhossz Délka kabelu	Kabelbezeichnung Kábel megnevezése Typ kabelu	Länge ca. Hossza kb. Délka cca.	Steckdosen Csatlakozóaljzatok Zásuvky	Farbe Szinek Barva	Zusätzliche Ausstattung További kiegészítők Doplňková výbava	Typ Típus Typ
---------------------------------------	---------	-----------------	--	---	---------------------------------------	---	--------------------------	--	---------------------

5-fach, 3 m Kabel / 5-es, 3 m Kábel / 5 násobná, 3 m kabelu

605 0 077	4007123048885	4/56	3 m	H05VV-F 3G1,5	57 cm	5	Schwarz/Lichtgrau / Fekete/Világosszürke / Černá/Světle šedá	Einzel schaltbare Steckdosen. / Egyenként kapcsolható dugaszoló aljza- tok. / Jednotlivě zapínatelné zásuvky.	DE
605 1 077	4007123122219	4/56	3 m	H05VV-F 3G1,5	57 cm	5	Schwarz/Lichtgrau / Fekete/Világosszürke / Černá/Světle šedá	Einzel schaltbare Steckdosen. / Egyenként kapcsolható dugaszoló aljza- tok. / Jednotlivě zapínatelné zásuvky.	CZ



6-fach, 3 m Kabel / 6-es, 3 m Kábel / 6 násobná, 3 m kabelu

605 0 078	4007123048892	4/56	3 m	H05VV-F 3G1,5	43 cm	6	Schwarz/Lichtgrau / Fekete/Világosszürke / Černá/Světle šedá	2-fach schaltbare Steckdosen / dupla, kapcsolható dugaszoló aljzatok / 2násob- né vypínací zásuvky	DE
605 1 078	4007123119714	4/56	3 m	H05VV-F 3G1,5	53 cm	6	Schwarz/Lichtgrau / Fekete/Világosszürke / Černá/Světle šedá	2-fach schaltbare Steckdosen / dupla, kapcsolható dugaszoló aljzatok / 2násob- né vypínací zásuvky	CZ



8-fach DUO, 3 m Kabel / 8-es DUO, 3 m Kábel / 8 násobná DUO, 3 m kabelu

1 25655 0 018	4007123052684	2	3 m	H05VV-F 3G1,5	31 cm	8	Schwarz/Lichtgrau / Fekete/Világosszürke / Černá/Světle šedá	4-fach schaltbare Steckdosen / négyes, kapcsolható dugaszoló aljzatok / 4násob- né vypínací zásuvky	DE
1 25655 1 018	4007123122110	2	3 m	H05VV-F 3G1,5	31 cm	8	Lichtgrau / Világosszür- ke / Světle šedá	4-fach schaltbare Steckdosen / négyes, kapcsolható dugaszoló aljzatok / 4násob- né vypínací zásuvky	CZ



Design geschützt. / Mintaoltalom alatt. / Chráněný design.

Überspannungs- &
Blitzschutz

Steckdosenleisten

Stromverteilung

Leuchten & Leuchtmittel

Solar-Technik

Haus- &
Sicherheitstechnik

Geräte für Werkstatt,
Haus & Garten

Arbeitsböcke
& Leitern

Werbemittel



Premium-Line ohne Schalter

- Stabile, formschöne Kompaktleisten aus hochbruchfestem Spezial-Kunststoff.
- Schutzkontakt-Steckdosen in 45°-Anordnung, auch für Winkelstecker.
- Praktische Kabelaufnahme.
- Mit Aufhänge-Vorrichtung; sehr gut anschraubbar durch Schraubführungen.
- Mit Kinderschutz.







Premium-Line kapcsoló nélkül

- Stabil, tetszetős kompakt elosztó rendkívül törésálló, különleges műanyagból.
- Védőérintkezős dugaszoló aljzatok 45 fokos elrendezésben, amelyek derékszögű csatlakozó dugaszokhoz is alkalmasak.
- Praktikus kábeltekercesélés.
- A felfüggesztő segítségével falra is rögzíthető.
- Gyerekvédelemmel ellátva.

Premium-Line bez spínače

- Stabilní, esteticky tvarované kompaktní lišty z vysoce pevného speciálního plastu.
- Zásuvky sochranným kontaktem pootočené o 45°, i pro úhlové vidlice.
- Praktické uložení kabelu.
- Díky praktickému závěsu lze připevnit také na stěnu.
- S dětskou pojistkou.



Artikel-Nr. Cikkszám Položka č.	Barcode	VPE CE BJ	Kabelbezeichnung Kábel megnevezése Typ kabelu	Kabellänge Kábelhossz Délka kabelu	Länge ca. Hossza kb. Délka cca.	Steckdosen Csatlakozóaljzatok Zásuvky	Farbe Szinek Barva	Typ Típus Typ
4-fach, 1,8 m Kabel / 4-es, 1,8 m Kábel / 4 násobná, 1,8 m kabelu								
511 0 024	4007123022946	4/56	H05VV-F 3G1,5	1,8 m	32 cm	4	Schwarz / Fekete / Cerná	DE
511 1 024	4007123143580	4/56	H05VV-F 3G1,5	1,8 m	32 cm	4	Schwarz / Fekete / Cerná	CZ
								
522 0 024	4007123023004	4/56	H05VV-F 3G1,5	1,8 m	32 cm	4	Weiß / Fehér / Bílá	DE
522 1 024	4007123143597	4/56	H05VV-F 3G1,5	1,8 m	32 cm	4	Weiß / Fehér / Bílá	CZ
								
6-fach, 1,8 m Kabel / 6-es, 1,8 m Kábel / 6 násobná, 1,8 m kabelu								
511 0 026	4007123022953	4/144	H05VV-F 3G1,5	1,8 m	41 cm	6	Schwarz / Fekete / Cerná	DE
511 1 026	4007123143603	4/144	H05VV-F 3G1,5	1,8 m	41 cm	6	Schwarz / Fekete / Cerná	CZ
								
522 0 026	4007123023035	4/144	H05VV-F 3G1,5	1,8 m	41 cm	6	Weiß / Fehér / Bílá	DE
522 1 026	4007123143610	4/144	H05VV-F 3G1,5	1,8 m	41 cm	6	Weiß / Fehér / Bílá	CZ
								
8-fach, 3 m Kabel / 8-es, 3 m Kábel / 8 násobná, 3 m kabelu								
855 0 028	4007123144068	4/72	H05VV-F 3G1,5	3 m	49 cm	8	Lichtgrau / Világosszürke / Světle šedá	DE
855 1 028	4007123294565	4/72	H05VV-F 3G1,5	3 m	49 cm	8	Lichtgrau / Világosszürke / Světle šedá	CZ
								
10-fach, 3 m Kabel / 10-es, 3 m Kábel / 10 násobná, 3 m kabelu								
655 0 020	4007123144075	4/64	H05VV-F 3G1,5	3 m	58 cm	10	Lichtgrau / Világosszürke / Světle šedá	DE
655 1 020	4007123294572	4/64	H05VV-F 3G1,5	3 m	58 cm	10	Lichtgrau / Világosszürke / Světle šedá	CZ
								



Tűfeszültségvédelem
Prépatórá ochrana

Hálózati csatlakozósorok
Zásuvkové lišty

Aramelosztás
Prodlužovací přívody

Lámpák, fénnyetők,
fényforrások
Svítidla, reflektory,
světelné zdroje

Naplány-Technika
Solární technika

Építési- és biztonságtechnika
Domovní a bezpečnostní
technika

Készülékek műhelybe
Přístroje pro dílnu, dům a zahradu

Munkahelyek, létrák és
állványok
Pracovní kozy a žebříky

Reklam eszközök
Reklamní prostředky



Premium-Line Comfort Switch Plus

Formschöne Steckdosenleiste mit komfortablem, externem Hand-/Fußschalter.

- Robuster und formschöner Hand-/Fußschalter mit 1,5 m sehr flexibler Steuerleitung. Schalter ist mittels RJ-11-Verbindung steck- und verlängerbar. Dadurch ist eine sehr einfache und flexible Installation möglich.
- Schaltzustandsanzeige am Hand-/Fußschalter.
- Praktische Kabelaufnahme.
- Mit Aufhänge-Vorrichtung; sehr gut anschraubbar durch Schraubführungen.
- Schutzkontakt-Steckdosen in 45°-Anordnung, auch für Winkelstecker.
- Steckdosen mit Kinderschutz.

Premium-Line Comfort Switch Plus

Kellemes formájú elosztó kényelmes külső kézi-/láb-kapcsolóval.

- Masszív és kellemes formájú kézi-/lábkapcsoló 1,5 m rendkívül rugalmas vezérvetéssel. A kapcsoló az RJ-11-összekötővel bedugható és hosszabítható. Ezáltal lehetséges a rendkívül egyszerű és rugalmas üzembe helyezés.
- Kapcsolási állapotjelző a kézi-/lábkapcsolón.
- Praktikus kábeltekerceselés.
- A felfüggesztő segítségével falra is rögzíthető.
- Védőérintkezős dugaszoló aljzatok 45 fokos elrendezésben, amelyek derékszögű csatlakozó dugaszokhoz is alkalmasak.
- Gyermekevédelemmel ellátott dugaszoló aljzatok.

Premium-Line Comfort Switch Plus

Tvarově hezká zásuvková lišta s komfortním, externím ručním nebo nožním vypínačem.

- Robustní a tvarově hezký ruční a nožní vypínač s velmi ohebným přívodním kabelem o délce 1,5 m. Vypínač je prodloužitelný a napojitelný pomocí spojení RJ-11. Tím je možná jednoduchá a flexibilní instalace.
- Kontrolka zapnutí na na vypínači.
- Praktické uložení kabelu.
- Díky praktickému závěsu lze připevnit také na stěnu.
- Zásuvky sochranným kontaktem pootočené o 45°, i pro úhlové vidlice.
- Zásuvka s dětskou pojistkou.

MADE IN AUSTRIA



Artikel-Nr. Cikkszám Položka č.	Barcode	VPE CE BJ	Bezeichnung Megnevezés Název	Kabellänge Kábelhossz Délka kabelu	Kabelbezeichnung Kábel megnevezése Typ kabelu	Länge ca. Hossza kb. Délka cca.	Steckdosen Csatlakozóaljzatok Zásuvky	Farbe Színek Barva	Zusätzliche Ausstattung További kiegészítők Doplňková výbava	Typ Típus Typ
115605 0070	4007123574605	2	CSP 06	3 m	H05VV-F 3G1,5	51,5 cm	6	Schwarz/Lichtgrau / Fekete/Világosszürke / Černá/Světle šedá	6 zweipolig abschaltbare Steckdosen 6 kétpólusú lekapcsolható dugalj 6 dvoupólově vypínatelných zásuvek	DE
115605 0071	4007123574612	2	CSP 24	3 m	H05VV-F 3G1,5	55 cm	2 + 4	Schwarz/Lichtgrau / Fekete/Világosszürke / Černá/Světle šedá	2 permanente und 4 zweipolig abschaltbare Steckdosen / 2 állandó és 4 kétpólusú lekapcsolható dugalj / 2 trvale zapojené a 4 dvoupólově vypínatelné zásuvky	DE



Patent angemeldet. / Szabadalom bejelentve. / Patentově přihlášeno.

Überspannungs- & Blitzschutz

Steckdosenleisten

Stromverteilung

Leuchten & Leuchtmittel

Solar-Technik

Haus- & Sicherheitstechnik

Geräte für Werkstatt, Haus & Garten

Arbeitsböcke & Leitern

Werbemittel



Premium-Office-Line

Zum komfortablen Anschluss von EDV/Video- und Audio-Anlagen mit verschiedenen Geräten direkt auf dem Schreibtisch.

- Formschönes, zeitloses Design in Desktop-Ausführung aus hochbruchfestem Spezial-Kunststoff.
- Bequem zum Einstecken und Schalten der Geräte direkt auf dem Tisch.
- Schutzkontakt-Steckdosen in 45°-Anordnung, auch für Winkelstecker.
- Sicherheitsschalter beleuchtet, zweipolig ein-/ausschaltbar.
- Steckdosen mit Kinderschutz.

Premium-Office-Line

Számítógép, videó és audio berendezések különböző készülékeinek komfortos csatlakoztatásához közvetlenül az íróasztalon.

- Formatervezett, időtlen dizájn asztali kivitelben. Anyaga: rendkívül törésálló különleges műanyag.
- A készülékek közvetlenül az asztalon kezelhetők és csatlakoztathatók egymáshoz.
- Védőérintkezős dugaszoló aljzatok 45 fokos elrendezésben, amelyek derékszögű csatlakozó dugaszokhoz is alkalmasak.
- Világítás biztonsági kapcsoló, ami mindkét pólust be- és kikapcsolja.
- Gyermekvédelemmel ellátott dugaszoló aljzatok.

Premium-Office-Line

Ke komfortnímu připojení výpočetní techniky / video a audiozařízení s různými spotřebiči přímo na psacím stole.

- Tvarově pěkný, nadčasový design v provedení odolný speciální plast.
- Pohodlné zasunutí do zásuvek a spínání spotřebičů přímo na stole.
- Zásuvky sochranným kontaktem pootočené o 45°, i pro úhlové vidlice.
- Prosvětlený bezpečnostní vypínač, který lze zapínat a vypínat dvoupólově.
- Zásuvka s dětskou pojistkou.



Artikel-Nr. Cikkszám Položka č.	Barcode	VPE CE BJ	Verpackung Csomagolás Balení	Kabellänge Kábelhossz Délka kabelu	Kabelbezeichnung Kábel megnevezése Typ kabelu	Länge ca. Hossza kb. Délka cca.	Steckdosen Csatlakozójelzők Zásuvky	Farbe Színek Barva	Typ Típus Typ
4-fach, 1,8 m Kabel / 4-es, 1,8 m Kábel / 4 násobná, 1,8 m kabelu									
1 15625 0 414	4007123249282	2/32	Karton / Doboz / Karton	1,8 m	H05VV-F 3G1,5	29 cm	4	Schwarz/Lichtgrau / Fekete/Világosszürke / Černá/Světle šedá	DE
1 15625 1 414	4007123282180	2/32	Karton / Doboz / Karton	1,8 m	H05VV-F 3G1,5	29 cm	4	Schwarz/Lichtgrau / Fekete/Világosszürke / Černá/Světle šedá	CZ
6-fach, 3 m Kabel / 6-es, 3 m Kábel / 6 násobná, 3 m kabelu									
1 15625 0 416	4007123249299	2/32	Karton / Doboz / Karton	3 m	H05VV-F 3G1,5	38 cm	6	Schwarz/Lichtgrau / Fekete/Világosszürke / Černá/Světle šedá	DE
1 15625 1 416	4007123282197	2/32	Karton / Doboz / Karton	3 m	H05VV-F 3G1,5	38 cm	6	Schwarz/Lichtgrau / Fekete/Világosszürke / Černá/Světle šedá	CZ



Tűzfeszültségvédelem
Prépatória ochrana

Hálózati csatlakozások
Zásuvkové listy

Aramelosztás
Prodlužovací přívody

Lámpák, fénycetők,
svétlárák, reflektory,
světelné zdroje

Napfény-Technika
Solární technika

Építési- és biztonságtechnika
Domovní a bezpečnostní
technika

Készülékek műhelybe
Přístroje pro dílnu, dům a zahradu

Munkahelyek, létrák és
álművek
Pracovní kozy a žebříky

Reklam eszközök
Reklamní prostředky



Premium-Line 19" für Schaltschränke

- Zum Einbau in 19" Netzwerk- oder Serverschränke.
- Stabile, formschöne Kompaktleisten aus hochbruchfestem Spezial-Kunststoff.
- 19" breit und 1,5 HE hoch.
- Schutzkontakt-Steckdosen in 45°-Anordnung, auch für Winkelstecker.
- Kabelbezeichnung: H05VV-F 3G1,5
- Länge ca.: 48 cm
- Farbe: Schwarz/Lichtgrau

Premium-Line 19" szekrényekhez



- 19"-os hálózatba, vagy szerverszekrénybe történő beépítéshez.
- Stabil, tetszetős kompakt elosztó rendkívül törésálló, különleges műanyagból.
- 19" széles és 1,5 ME magas.
- Védőérintkezős dugaszoló aljzatok 45 fokos elrendezésben, amelyek derékszögű csatlakozó dugaszokhoz is alkalmasak..
- Kabel: H05VV-F 3G1,5
- Hossza kb.: 48 cm
- Színek: Fekete/Világosszürke

Premium-Line 19" pro skříňové rozvaděče široké

- K vestavění do skříňového rozvaděče serveru nebo počítačové sítě 19".
- Stabilní, esteticky tvarované kompaktní lišty z vysoce pevného speciálního plastu.
- Šířka 19" a výška 1,5 HE.
- Zásuvky sochranným kontaktem pootočené o 45°, i pro úhlové vidlice.
- Typ kabelu: H05VV-F 3G1,5
- Délka cca.: 48 cm
- Barva: Černá/Světle šedá

MADE IN AUSTRIA



Artikel-Nr. Cikkszám Polozka č.	Barcode	VPE CE BJ	Kabellänge Kábelhossz Délka kabelu	Kabelbezeichnung Kábel megnevezése Typ kabelu	Steckdosen Csatlakozóaljzatok Zásuvky	Nennstrom Névleges áram Jmenovitý proud	Entstörfilter Zavarszűrő Odrušovací filtr	Zusätzliche Ausstattung További kiegészítők Doplňková výbava	Typ Típus Typ
8-fach, 3 m Kabel / 8-es, 3 m Kábel / 8 násobná, 3 m kabelu									
1 15605 7 018	4007123105816	4/20	3 m	H05VV-F 3G1,5	8	16 A	-	Sicherheitsschalter beleuchtet, zweipolig ein-/aus-schaltbar. / Világítás biztonsági kapcsoló, ami mindkét pólust be- és kikapcsolja. / Prosvětlený bezpečnostní vypínač, který lze zapínat a vypínat dvoupólově.	DE
1 15605 1 018	4007123119608	4/20	3 m	H05VV-F 3G1,5	8	16 A	-	Sicherheitsschalter beleuchtet, zweipolig ein-/aus-schaltbar. / Világítás biztonsági kapcsoló, ami mindkét pólust be- és kikapcsolja. / Prosvětlený bezpečnostní vypínač, který lze zapínat a vypínat dvoupólově.	CZ
									
1 15605 7 019	4007123251551	4/20	3 m	H05VV-F 3G1,5	8	16 A	-		DE
1 15605 1 019	4007123290017	4/20	3 m	H05VV-F 3G1,5	8	16 A	-		CZ
									
Mit Überspannungsschutz 30.000 A / 30.000 A-os túlfeszültség elleni védelemmel / S ochranou proti přepětí 30.000 A									
1 15605 7 396	4007123105793	4/20	3 m	H05VV-F 3G1,5	6	10 A	EMI/RFI		DE
1 15605 1 396	4007123119615	4/20	3 m	H05VV-F 3G1,5	6	10 A	EMI/RFI		CZ
									

Patent angemeldet. / Szabadalom bejelentve. / Patentově přihlášeno.

Überspannungs- & Blitzschutz

Steckdosenleisten

Stromverteilung

Leuchten & Leuchtmittel

Solar-Technik

Haus- & Sicherheitstechnik

Geräte für Werkstatt, Haus & Garten

Arbeitsböcke & Leitern

Werbemittel



Primera-Line

- Mit Kabel Clip zum Verstauen von überschüssigem Kabel.
- Kabelausgang variabel auf beiden Seiten möglich.
- Komfortable Abstände der Steckdosen.
- Mit Befestigungsösen zur Wandmontage.







Primera-Line

- Kábelklipsszel a felesleges kábelek elhelyezéséhez.
- A kábelkimenet mindkét oldalon lehetséges.
- A dugaljak kényelmes távolságban vannak egymástól.
- Falra szereléshez rögzítőkarikákkal.

Primera-Line

- S kabelovou sponou ke smotání nadbytečného kabelu.
- Výstup kabelu je možný variabilně na obou stranách.
- Komfortní rozestupy zásuvek.
- S oky kmontáži na stěnu.



Artikel-Nr. Cikkszám Položka č.	Barcode	VPE CE BJ	Verpackung Csomagolás Balení	Kabellänge Kábelhossz Délka kabelu	Kabelbezeichnung Kábel megnevezése Typ kabelu	Länge ca. Hossza kb. Délka cca.	Steckdosen Csatlakozójzatok Zásuvky	Farbe Színek Barva	Typ Típus Typ
4-fach, 1,5 m Kabel / 4-es, 1,5 m Kábel / 4 násobná, 1,5 m kabelu									
115330 0 124	4007123211173	2/12	Banderole / Zárjegy / Páska	1,5 m	H05VV-F 3G1,5	30 cm	4	Schwarz / Fekete / Cerná	DE
115330 1 124	3281853011246	2/12	Banderole / Zárjegy / Páska	1,5 m	H05VV-F 3G1,5	30 cm	4	Schwarz / Fekete / Cerná	CZ
									
115339 0 124	4007123211180	2/12	Banderole / Zárjegy / Páska	1,5 m	H05VV-F 3G1,5	30 cm	4	Silber / Ezüst / Stříbrný	DE
115339 1 124	4007123183845	2/12	Banderole / Zárjegy / Páska	1,5 m	H05VV-F 3G1,5	30 cm	4	Silber / Ezüst / Stříbrný	CZ
									
8-fach, 2 m Kabel / 8-es, 2 m Kábel / 8 násobná, 2 m kabelu									
115330 0 128	4007123211197	2/12	Banderole / Zárjegy / Páska	2 m	H05VV-F 3G1,5	51 cm	8	Schwarz / Fekete / Cerná	DE
115330 1 128	3281853011284	2/12	Banderole / Zárjegy / Páska	2 m	H05VV-F 3G1,5	51 cm	8	Schwarz / Fekete / Cerná	CZ
									
115339 0 128	4007123211203	2/12	Banderole / Zárjegy / Páska	2 m	H05VV-F 3G1,5	51 cm	8	Silber / Ezüst / Stříbrný	DE
115339 1 128	4007123183852	2/12	Banderole / Zárjegy / Páska	2 m	H05VV-F 3G1,5	51 cm	8	Silber / Ezüst / Stříbrný	CZ
									
10-fach, 2 m Kabel / 10-es, 2 m Kábel / 10 násobná, 2 m kabelu									
115330 0 120	4007123211210	4/12	Banderole / Zárjegy / Páska	2 m	H05VV-F 3G1,5	39 cm	2x5 schaltbar/kapcsolható/vypínateľný	Schwarz / Fekete / Cerná	DE
115330 1 120	4007123183777	4/12	Banderole / Zárjegy / Páska	2 m	H05VV-F 3G1,5	39 cm	2x5 schaltbar/kapcsolható/vypínateľný	Schwarz / Fekete / Cerná	CZ
									
115339 0 120	4007123211227	4/12	Banderole / Zárjegy / Páska	2 m	H05VV-F 3G1,5	39 cm	2x5 schaltbar/kapcsolható/vypínateľný	Silber / Ezüst / Stříbrný	DE
115339 1 120	4007123183838	4/12	Banderole / Zárjegy / Páska	2 m	H05VV-F 3G1,5	39 cm	2x5 schaltbar/kapcsolható/vypínateľný	Silber / Ezüst / Stříbrný	CZ
									

Patent angemeldet. / Szabadalom bejelentve. / Patentově přihlášeno.



Tűzfeszültségvédelem
Prépatória ochrana

Hálózati csatlakozósorok
Zásuvkové lišty

Aramelosztás
Prodlužovací přívody

Lámpák, fénycső, fénycsőforrások
Svítidła, reflektory, světelné zdroje

Naplány-Technika
Solární technika

Építélet- és biztonságtechnika
Domovní a bezpečnostní technika

Készülékek műhelybe
Přístroje pro dílnu, dům a zahradu

Munkahelyek, létrák és állványok
Pracovní kozy a žebříky

Reklám eszközök
Reklamní prostředky



Super-Solid-Line

- Sehr stabil konstruierte Steckdosenleiste aus hochbruchfestem Polycarbonat.
- Sicherheitsschalter beleuchtet, zweipolig ein-/ausschaltbar.
- Schutzkontakt-Steckdosen in 45°-Anordnung, auch für Winkelstecker.
- Die Abstände ermöglichen den Betrieb von Netzgeräten.
- Mit Aufhänge-Vorrichtung; sehr gut anschraubbar durch Schraubführungen.
- Besonderheit: Kabeleingang gegenüber dem Schalter, dadurch praktische Bedienung z.B. unter dem Schreibtisch.
- GummifüÙe verhindern Wegrutschen.
- Steckdosen mit Kinderschutz.

Super-Solid-Line

- Igen stabil felépítésű csatlakozósor rendkívül törésálló polikarbonátból.
- Világító biztonsági kapcsoló, ami mindkét pólust be- és kikapcsolja.
- Védőérintkezős dugaszoló aljzatok 45 fokos elrendezésben, amelyek derékszögű csatlakozó dugaszokhoz is alkalmasak.
- A köztük lévő távolság lehetővé teszi tápegységek működtetését.
- A felfüggesztő segítségével falra is rögzíthető.
- Különlegesség: kábelbemenet a kapcsolóval szemben, így praktikusán kezelhető, pl. az íróasztal alatt.
- Gumilábak akadályozzák meg az elcsúszást.
- Gyermekvédelemmel ellátott dugaszoló aljzatok.

Super-Solid-Line

- Velmi stabilně konstruovaná zásuvková lišta z rázuvzdorného polykarbonátu.
- Prosvětlený bezpečnostní vypínač, který lze zapínat a vypínat dvoupólově.
- Zásuvky sochranným kontaktem pootočené o 45°, i pro úhlové vidlice.
- Rozestupy umožňují provoz síťových zdrojů (adaptérů).
- Díky praktickému závěsu lze připevnit také na stěnu.
- Zvláštnost: vstup kabelu je umístěn proti vypínači, díky tomu praktická obsluha např. pod psacím stolem.
- Pryžové nožky brání uklouznutí.
- Zásuvka s dětskou pojistkou.



Artikel-Nr. Cikkszám Položka č.	Barcode	VPE CE BJ	Verpackung Csomagolás Balení	Kabellänge Kábelhossz Délka kabelu	Kabelbezeichnung Kábel megnevezése Typ kabelu	Länge ca. Hossza kb. Délka cca.	Steckdosen Csatlakozóaljzatok Zásuvky	Farbe Színek Barva	Typ Típus Typ
---------------------------------------	---------	-----------------	------------------------------------	--	---	---------------------------------------	---	--------------------------	---------------------

5-fach, 2,5 m Kabel / 5-ös 2,5 m Kábel / 5 násobná 2,5 m kabelu

115334 0 115	4007123174102	20	Banderole / Zárjegy / Páska	2,5 m	H05VV-F 3G1,5	44,5 cm	5	Silber / Ezüst / Stříbrný	DE
115334 4 115	4007123174027	20	Banderole / Zárjegy / Páska	2,5 m	H05VV-F 3G1,5	44,5 cm	5	Silber / Ezüst / Stříbrný	CZ



8-fach, 2,5 m Kabel / 8-es 2,5 m Kábel / 8 násobná 2,5 m kabelu

115334 0 118	4007123174119	20	Banderole / Zárjegy / Páska	2,5 m	H05VV-F 3G1,5	63 cm	8	Silber / Ezüst / Stříbrný	DE
115334 4 118	4007123174034	20	Banderole / Zárjegy / Páska	2,5 m	H05VV-F 3G1,5	63 cm	8	Silber / Ezüst / Stříbrný	CZ



Design geschützt. / Mintaoltalom alatt. / Chráněný design.

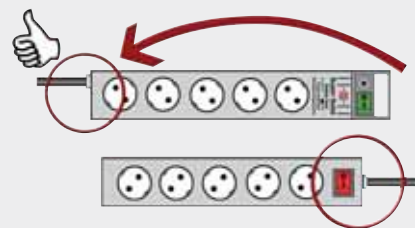

Überspannungs- & Blitzschutz

Steckdosenleisten

Stromverteilung

Leuchten & Leuchtmittel

Solar-Technik

Haus- & Sicherheitstechnik

Geräte für Werkstatt, Haus & Garten

Arbeitsböcke & Leitern

Werbemittel



Tűlfeszültségvédelem
Prépatórá óchra

Hálózati csatlakozósorok
Zásuvkóe lišty

Aramelosztás
Prodluzovací přívody

Lámpák, fénycvetők,
fényforrások
Svítládá, reflektory,
světelné zdroje

Náprény-Technika
Solární technika

Építélet- és bíztonsághetchnika
Domovní a bezpečnostní
technika

Készülékek műhelybe
Přístroje pro dílnu, dům a zahrádu

Munkahelyek, létrák és
álmányok
Pracovní kozy a žebříky

Reklam eszközök
Reklamní prostředky



Comfort-Line

- Formschönes Design.
- Sicherheitsschalter beleuchtet, zweipolig ein-/ausschaltbar.
- Steckdosen im Winkel von 90° angeordnet.
- Die Abstände ermöglichen den Betrieb von Netzgeräten.
- Bestens geeignet zum Anschluss von Winkelsteckern.
- Optimale Befestigungsmöglichkeit mit 3-Punkt Auflage zur Festmontage der Steckdosenleiste z.B. an der Wand.
- Steckdosen mit Kinderschutz.

Comfort-Line

- Esztétikus design.
- Világítós biztonsági kapcsoló, ami mindkét pólust be- és kikapcsolja.
- 90°-ban elrendezett dugaszoló aljzatok.
- A köztük lévő távolság lehetővé teszi tápegységek működtetését.
- Kiválóan alkalmas sarokcsatlakozók bekapcsolásához.
- Optimális rögzítési lehetőség 3-pontos rögzítéssel pl. állandó felszereléshez pl. falra.
- Gyermekevédelemmel ellátott dugaszoló aljzatok.

Comfort-Line

- Tvarově pěkný design.
- Prosvětlený bezpečnostní vypínač, který lze zapínat a vypínat dvoupólově.
- Zásuvky jsou uspořádány s pootočením o 90°.
- Rozestupy umožňují provoz síťových zdrojů (adaptérů).
- Nejlépe vhodné křpiojení úhlových vidlic.
- Optimální možnost připevnění pomocí 3bodové podložky pro pevnou montáž zásuvkové lišty, např. na stěnu.
- Zásuvka s dětskou pojistkou.



Artikel-Nr. Cikkszám Položka č.	Barcode	VPE CE BJ	Kabellänge Kábelhossz Délka kabelu	Kabelbezeichnung Kábel megnevezése Typ kabelu	Länge ca. Hossza kb. Délka cca.	Steckdosen Csatlakozóaljzatok Zásuvky	Farbe Szinek Barva	Typ Típus Typ
4-fach, 2 m Kabel / 4-es, 2 m Kábel / 4 násobná, 2 m kabelu								
1 15312 0	4007123091003	4/16	2 m	H05VV-F 3G1,5	32 cm	4	Weiß / Fehér / Bílá	DE
								
1 15310 0	4007123090990	4/16	2 m	H05VV-F 3G1,5	32 cm	4	Schwarz / Fekete / Černá	DE
								
6-fach, 2 m Kabel / 6-es, 2 m Kábel / 6 násobná, 2 m kabelu								
1 15332 0	4007123091102	4/16	2 m	H05VV-F 3G1,5	42 cm	6	Weiß / Fehér / Bílá	DE
								
1 15330 0	4007123091096	4/16	2 m	H05VV-F 3G1,5	42 cm	6	Schwarz / Fekete / Černá	DE
								

Design geschützt. / Mintaaltalom alatt. / Chráněný design.



Überspannungs- & Blitzschutz

Steckdosenleisten

Stromverteilung

Leuchten & Leuchtmittel

Solar-Technik

Haus- & Sicherheitstechnik

Geräte für Werkstatt, Haus & Garten

Arbeitsböcke & Leitern

Werbemittel



Eco-Line Energiekosten-Messgerät EM 235

Misst den Energieverbrauch von bis zu 5 Geräten gleichzeitig und berechnet die dadurch entstandene CO₂-Menge und Energiekosten.

- Messung von Spannung, Frequenz, Strom, Leistungsfaktor, Leistung und max. Leistung.
- Berechnung des gesamten Energieverbrauchs, der Energiekosten und der entsprechenden CO₂-Menge.
- Eingebauter Akku zur Speicherung der Daten bei Leistungsausfall.
- 1 Steckdose mit vergrößertem Abstand für Steckernetzteile.
- Steckdosen mit Kinderschutz.



Eco-Line energiaköltség-mérőberendezés EM 235

Akár 5 készülék energiafelhasználását mérí egyidőben és kiszámolja az ezalatt keletkezett CO₂-mennyiséget és az energiaköltséget.

- Feszültség, áramerősség, teljesítményfaktor, teljesítmény és max. teljesítmény mérése.



- A teljes energiafelhasználás, az energiafelhasználás, az energiaköltség és a megfelelő CO₂-mennyiség kiszámítása.
- Beépített akku az adatok áramszünet esetén történő tárolására.
- 1 dugalj megnövelt távolsággal a hálózati dugók számára.
- Gyermekevédelemmel ellátott dugaszoló aljzatok.

Měřič energie a nákladů Eco-Line EM 235

Měří spotřebu energie současně až 5 přístrojů a vypočítává tímto vzniklé množství CO₂ a náklady na spotřebovanou energii.

- Měření napětí, frekvence, proudu, účinnosti, výkonu a maximálního výkonu.
- Výpočet celkové spotřeby energie, spotřeby energie, nákladů na spotřebovanou energii a odpovídajícího vzniklého množství CO₂.
- Vestavěný akumulátor po uložení dat do paměti při výpadku.
- 1 zásuvka se zvětšeným odstupem pro zástrčky síťových adaptérů.
- Zásuvka s dětskou pojistkou.

Artikel-Nr. Cikkszám Položka č.	Barcode	VPE CE BJ	Verpackung Csomagolás Balení	Kabellänge Kábelhossz Délka kabelu	Kabelbezeichnung Kábel megnevezése Typ kabelu	Länge ca. Hossza kb. Délka cca.	Steckdosen Csatlakozóaljzatok Zásuvky	Farbe Színek Barva	Typ Típus Typ
1 15540 0 015	4007123563661	2/16	Blistér / Bliszter / Blistr	1,5 m	H05VV-F 3G1,5	36,4 cm	5	Weiß / Fehér / Bílá	DE
1 15540 1 015	3281854010156	2/16	Blistér / Bliszter / Blistr	1,5 m	H05VV-F 3G1,5	36,4 cm	5	Weiß / Fehér / Bílá	CZ



Eco-Line Comfort Switch Plus CSP 14

Steckdosenleiste mit komfortablem, externem Fußschalter und 1 Permanent-Steckdose.

- Robuster Fußschalter mit 1,5 m flexibler Steuerleitung.
- 1 Permanent-Steckdose mit vergrößertem Abstand für Steckernetzteile.
- 4 schaltbare Steckdosen.
- Schaltzustandsanzeige an Schalter und Steckdosenleiste.
- Steckdosen mit Kinderschutz.

- 1 állandó konnektor a hálózati dugókhoz megnövelt távolsággal.
- 4 kapcsolható dugalj.
- Kapcsoltsági állapot- kijelző a kapcsolón és az elosztón.
- Gyermekevédelemmel ellátott dugaszoló aljzatok.

Eco-Line Comfort Switch Plus CSP 14

zásuvková lišta s komfortním, externím nožním vypínačem a 1 permanentně aktivní zásuvkou.

- Robustní nožní vypínač s ohebným přívodním kabelem o délce 1,5 m.
- 1 permanentně aktivní zásuvka se zvětšeným odstupem pro síťové adaptéry.
- 4 zapínatelné zásuvky.
- Kontrolky zapnutí na vypínači a zásuvkové liště.
- Zásuvka s dětskou pojistkou.

Eco-Line Comfort Switch Plus CSP 14

Elosztó kényelmes, külső lábkapcsolóval és 1 állandó konnektorrall.

- Masszív láb-kapcsoló 1,5 m rugalmas vezérvezetékkal.



Artikel-Nr. Cikkszám Položka č.	Barcode	VPE CE BJ	Verpackung Csomagolás Balení	Kabellänge Kábelhossz Délka kabelu	Kabelbezeichnung Kábel megnevezése Typ kabelu	Länge ca. Hossza kb. Délka cca.	Steckdosen Csatlakozóaljzatok Zásuvky	Farbe Színek Barva	Typ Típus Typ
1 15980 0 015	4007123563692	2/16	Blistér / Bliszter / Blistr	1,5 m	H05VV-F 3G1,5	36,4 cm	1 permanent + 4 schaltbar 1 állandó + 4 kapcsolható 1 stáله připojené + 4 vypínací	Weiß / Fehér / Bílá	DE



Tűlfeszültségvédelem
Prépatórá óchra

Hálózati csatlakozások
Zásuvkóé listy

Aramelosztás
Prodluzovací přívody

Lámpák, fénnyetők,
fényforrások
Svítidla, reflektory,
světelné zdroje

Hápfény-Technika
Solární technika

Építélet- és bíztonágtechnika
Domovní a bezpečnostní
technika

Készülékek műhelybe
Přístroje pro dílnu, dům a zahradu

Munkahelyek, létrák és
álfványok
Pracovní kozy a žebříky

Reklám eszközök
Reklamní prostředky



Eco-Line Comfort Switch

Steckdosenleiste mit komfortablem, externem Hand/Fußschalter.

- Zum bequemen Ein- und Ausschalten elektrischer Geräte mit dem externen Fußschalter, während die Steckdosenleiste unsichtbar hinter dem Schreibtisch oder Schrank liegt.
- Robuster Fußschalter mit Kontroll-Leuchte.
- Sicher und Strom sparend durch 2-polige Abschaltung.
- 1,5 m flexible Steuerleitung zum externen Fußschalter.
- 2 m belastbare Netzversorgungsleitung.
- Belastbar bis 16 A/3680 W.
- Steckdosen mit Kinderschutz in praktischer 45°-Anordnung.

Eco-Line Comfort Switch

Hálózati csatlakozósor komfortos, külső lábkapcsolóval.

- Elektromos készülékek kényelmes be- és kikapcsolásához egy külső lábkapcsolóval, miközben maga a csatlakozósor láthatatlanul van elhelyezve az íróasztal vagy a szekrény mögött.
- Robusztus, jelzőlámpás lábkapcsoló.

- A 2-pólusú lekapcsolás biztonságos, és segítségével áram takarítható meg.
- 1,5 méteres flexibilis vezérlőkábel a külső lábkapcsolóhoz.
- 2 m terhelhető hálózati tápvezeték.
- Terhelhetőség: 16 A/3680 W.
- Dugalj gyermekvédelemmel, praktikus 45°-os elrendezésben.

Eco-Line Comfort Switch

Zásuvková lišta skomfortním, externím nožním spínačem.

- K pohodlnému zapínání a vypínání elektrických spotřebičů externím nožním spínačem, zatímco je zásuvková lišta neviditelně skryta za psacím stolem nebo za skříní.
- Robustní nožní spínač s kontrolkou.
- Bezpečné a energeticky úsporné 2pólové vypínání.
- Ohebný ovládací kabel 1,5 m k externímu nožnímu spínači.
- Zátěžový síťový napájecí kabel 2 m.
- Zatížitelné až do 16 A/3680 W.
- Zásuvek sdětskou pojistkou sprakticky pootočené o 45°.



Artikel-Nr. Cikkszám Položka č.	Barcode	VPE CE BJ	Verpackung Csomagolás Balení	Kabellänge Kábelhossz Délka kabelu	Kabelbezeichnung Kábel megnevezése Typ kabelu	Länge ca. Hossza kb. Délka cca.	Steckdosen Csatlakozóaljzatok Zásuvky	Farbe Szinek Barva	Typ Típus Typ
1 15945 0 516	4007123174492	2/8	Karton	2 m	H05VV-F 3G1,5	39 cm	6	Silber / Ezüst / Stříbrný	DE
1 15945 1 516	3281854515163	2/8	Karton	2 m	H05VV-F 3G1,5	39 cm	6	Silber / Ezüst / Stříbrný	CZ

Design geschützt. / Mintaoltalom alatt. / Chráněný design.





Eco-Line mit Schalter

- Standard-Steckdosenleiste in ansprechenden Farben und hervorragender Qualität.
- Schräg angeordnete Steckdosen zum bequemen Einstecken von Winkelsteckern.
- Sicherheitsschalter beleuchtet, zweipolig ein-/ausschaltbar.
- Steckdosen mit Kinderschutz.











Eco-Line kapcsolóval

- Standard soros elosztó vonzó színekben.
- A ferdén elrendezett dugaszoló aljzatok a derékszögű dugaszok kényelmes bedugaszolását is lehetővé teszik.
- Világítás biztonsági kapcsoló, ami mindkét pólust be- és kikapcsolja.
- Gyermekvédelemmel ellátott dugaszoló aljzatok.

Eco-Line se spínačem

- Standardní zásuvková lišta v příjemných barvách a vynikající kvalitě.
- Zešikma orientované zásuvky pro pohodlné zasunutí úhlových vidlic.
- Prosvětlený bezpečnostní vypínač, který lze zapínat a vypínat dvoupólově.
- Zásuvka s dětskou pojistkou.



Artikel-Nr. Cikkszám Polozka č.	Barcode	VPE CE BJ	Kabellänge Kábelhossz Délka kabelu	Kabelbezeichnung Kábel megnevezése Typ kabelu	Länge ca. Hossza kb. Délka cca.	Steckdosen Csatlakozóaljzatok Zásuvky	Farbe Színek Barva	Typ Tipus Typ
3-fach, 1,5 m Kabel / 3-es, 1,5 m Kábel / 3 násobná, 1,5 m kabelu								
1 15232 0	4007123057610	12/720	1,5 m	H05VV-F 3G1,0	20,5 cm	3	Weiß / Fehér / Bílá	DE
1 15232 1	4007123122172	12/720	1,5 m	H05VV-F 3G1,0	20,5 cm	3	Weiß / Fehér / Bílá	CZ
								
1 15230 0	4007123057603	12/720	1,5 m	H05VV-F 3G1,0	20,5 cm	3	Schwarz / Fekete / Černá	DE
1 15230 1	4007123122196	12/720	1,5 m	H05VV-F 3G1,0	20,5 cm	3	Schwarz / Fekete / Černá	CZ
								
1 15233 0	4007123059768	12/720	1,5 m	H05VV-F 3G1,0	20,5 cm	3	Silber / Ezüst / Stříbrný	DE
								
1 15237 0	4007123057641	12/720	1,5 m	H05VV-F 3G1,0	20,5 cm	3	Bordeaux / Bordó / Bordó	DE
								
3-fach, 3 m Kabel / 3-es, 3 m Kábel / 3 násobná, 3 m kabelu								
1 15232 0 400	4007123101290	10/540	3 m	H05VV-F 3G1,5	20,5 cm	3	Weiß / Fehér / Bílá	DE
								
1 15230 0 400	4007123101276	10/540	3 m	H05VV-F 3G1,5	20,5 cm	3	Schwarz / Fekete / Černá	DE
								
1 15233 0 400	4007123101313	10/540	3 m	H05VV-F 3G1,5	20,5 cm	3	Silbergrau / Ezüstsürke / Stříbrná	DE
								
3-fach, 5 m Kabel / 3-es, 5 m Kábel / 3 násobná, 5 m kabelu								
1 15292 0	4007123081578	10/480	5 m	H05VV-F 3G1,5	20,5 cm	3	Weiß / Fehér / Bílá	DE
								
1 15290 0	4007123081561	10/480	5 m	H05VV-F 3G1,5	20,5 cm	3	Schwarz / Fekete / Černá	DE
								
1 15293 0	4007123081585	10/480	5 m	H05VV-F 3G1,5	20,5 cm	3	Silbergrau / Ezüstsürke / Stříbrná	DE
								

Überspannungs- & Blitzschutz

Steckdosenleisten

Stromverteilung

Leuchten & Leuchtmittel

Solar-Technik

Haus- & Sicherheitstechnik

Geräte für Werkstatt, Haus & Garten

Arbeitsböcke & Leitern

Werbemittel

Tűlfeszültségvédelem
Prépatórá oclrana

Hálózati csatlakozások
Zásuvkové listy

Aramelosztás
Prodlužovací přívody

Lámpák, fénnyetők,
fényforrások
Svitidla, reflektory,
světelné zdroje

Naplány-Technika
Solární technika

Építélet- és biztonságtechnika
Domovní a bezpečnostní
technika

Készülékek műhelybe
Přístroje pro dílnu, dům a zahradu

Munkahelyek, létrák és
állványok
Pracovní kozy a žebříky

Reklám eszközök
Reklamní prostředky

Artikel-Nr. Cikkszám Položka č.	Barcode	VPE CE BJ	Kabellänge Kábelhossz Délka kabelu	Kabelbezeichnung Kábel megnevezése Typ kabelu	Länge ca. Hossza kb. Délka cca.	Steckdosen Csatlakozójzatok Zásuvky	Farbe Szinek Barva	Typ Típus Typ
---------------------------------------	---------	-----------------	--	---	---------------------------------------	---	--------------------------	---------------------

6-fach, 1,5 m Kabel / 6-es, 1,5 m Kábel / 6 násobná, 1,5 m kabelu

1 15952 0	4007123049011	8/528	1,5 m	H05VV-F 3G1,0	34 cm	6	Weiß / Fehér / Bílá	DE
-----------	---------------	-------	-------	---------------	-------	---	---------------------	----

1 15952 1	4007123122264	8/528	1,5 m	H05VV-F 3G1,0	34 cm	6	Weiß / Fehér / Bílá	CZ
-----------	---------------	-------	-------	---------------	-------	---	---------------------	----



1 15950 0	4007123049004	8/528	1,5 m	H05VV-F 3G1,0	34 cm	6	Schwarz / Fekete / Černá	DE
-----------	---------------	-------	-------	---------------	-------	---	--------------------------	----

1 15950 1	4007123122288	8/528	1,5 m	H05VV-F 3G1,0	34 cm	6	Schwarz / Fekete / Černá	CZ
-----------	---------------	-------	-------	---------------	-------	---	--------------------------	----



1 15954 0	4007123049028	8/528	1,5 m	H05VV-F 3G1,0	34 cm	6	Silbergrau / Ezüstszürke / Stříbrná	DE
-----------	---------------	-------	-------	---------------	-------	---	-------------------------------------	----



1 15955 0	4007123049035	8/528	1,5 m	H05VV-F 3G1,0	34 cm	6	Lichtgrau / Világosszürke / Světle šedá	DE
-----------	---------------	-------	-------	---------------	-------	---	---	----

1 15955 1	4007123122257	8/528	1,5 m	H05VV-F 3G1,0	34 cm	6	Lichtgrau / Világosszürke / Světle šedá	CZ
-----------	---------------	-------	-------	---------------	-------	---	---	----



8-fach, 1,5 m Kabel / 8-es, 1,5 m Kábel / 8 násobná, 1,5 m kabelu

1 15032 0	4007123058570	6/504	1,5 m	H05VV-F 3G1,0	34 cm	4 Schutzkontakt- und 4 Euro Steckdosen / 4 földelés és 4 Euro-konnektor / 4 zás. s ochranným kontaktem a 4 zás. Euro	Weiß / Fehér / Bílá	DE
-----------	---------------	-------	-------	---------------	-------	--	---------------------	----

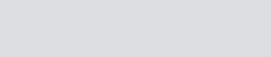

1 15030 0	4007123058563	6/504	1,5 m	H05VV-F 3G1,0	34 cm	4 Schutzkontakt- und 4 Euro Steckdosen / 4 földelés és 4 Euro-konnektor / 4 zás. s ochranným kontaktem a 4 zás. Euro	Schwarz / Fekete / Černá	DE
-----------	---------------	-------	-------	---------------	-------	--	--------------------------	----

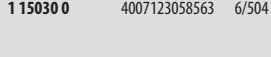

8-fach, 3 m Kabel / 8-es, 3 m Kábel / 8 násobná, 3 m kabelu

1 15932 0 018	4007123114405	6/504	3 m	H05VV-F 3G1,5	41 cm	8	Weiß / Fehér / Bílá	DE
---------------	---------------	-------	-----	---------------	-------	---	---------------------	----



1 15930 0 018	4007123114429	6/504	3 m	H05VV-F 3G1,5	41 cm	8	Schwarz / Fekete / Černá	DE
---------------	---------------	-------	-----	---------------	-------	---	--------------------------	----



1 15935 0 018	4007123114443	6/504	3 m	H05VV-F 3G1,5	41 cm	8	Lichtgrau / Világosszürke / Světle šedá	DE
---------------	---------------	-------	-----	---------------	-------	---	---	----



10-fach, 3 m Kabel / 10-es, 3 m Kábel / 10 násobná, 3 m kabelu

1 15930 0 010	4007123114504	4/288	3 m	H05VV-F 3G1,5	50 cm	10	Schwarz / Fekete / Černá	DE
---------------	---------------	-------	-----	---------------	-------	----	--------------------------	----



1 15935 0 010	4007123114528	4/288	3 m	H05VV-F 3G1,5	50 cm	10	Lichtgrau / Világosszürke / Světle šedá	DE
---------------	---------------	-------	-----	---------------	-------	----	---	----



Design geschützt. / Mintaoltalom alatt. / Chráněný design.



Eco-Line











- Standard-Steckdosenleiste in ansprechenden Farben und hervorragender Qualität.
- Schräg angeordnete Steckdosen zum bequemen Einstecken von Winkelsteckern.
- Steckdosen mit Kinderschutz.

Eco-Line

- Standard soros elosztó vonzó színekben.
- A ferdén elrendezett dugaszoló aljzatok a derékszögű dugaszok kényelmes bedugaszolását is lehetővé teszik.
- Gyermekvédelemmel ellátott dugaszoló aljzatok.

Eco-Line

- Standardní zásuvková lišta v příjemných barvách a vynikající kvalitě.
- Zešikma orientované zásuvky pro pohodlné zasunutí úhlových vidlic.
- Zásuvka s dětskou pojistkou.

Artikel-Nr. Cikkszám Položka č.	Barcode	VPE CE BJ	Kabellänge Kábelhossz Délka kabelu	Kabelbezeichnung Kábel megnevezése Typ kabelu	Länge ca. Hossza kb. Délka cca.	Steckdosen Csatlakozóaljzatok Zásuvky	Farbe Színek Barva	Typ Típus Typ
3-fach, 1,5 m Kabel / 3-es, 1,5 m Kábel / 3 násobná, 1,5 m kabelu								
1 15861 0	4007123011827	25/800	1,5 m	 H05VV-F 3G1,0	17 cm	3	Weiß / Fehér / Bílá	DE
1 15861 1	4007123122226	25/800	1,5 m	H05VV-F 3G1,0	17 cm	3	Weiß / Fehér / Bílá	CZ
								
1 15862 0	4007123011834	25/800	1,5 m	H05VV-F 3G1,0	17 cm	3	Schwarz / Fekete / Černá	DE
1 15862 1	4007123122240	25/800	1,5 m	H05VV-F 3G1,0	17 cm	3	Schwarz / Fekete / Černá	CZ
								
1 15745 0	4007123024162	25/800	1,5 m	H05VV-F 3G1,0	17 cm	3	Lichtgrau / Világosszürke / Světle šedá	DE
1 15745 1	4007123122202	25/800	1,5 m	H05VV-F 3G1,0	17 cm	3	Lichtgrau / Világosszürke / Světle šedá	CZ
								
1 15863 0	4007123011841	25/800	1,5 m	H05VV-F 3G1,0	17 cm	3	Silbergrau / Ezüstszürke / Stříbrná	DE
								
1 15747 0	4007123024179	25/800	1,5 m	H05VV-F 3G1,0	17 cm	3	Bordeaux / Bordó / Bordó	DE
								
6-fach, 1,5 m Kabel / 6-es, 1,5 m Kábel / 6 násobná, 1,5 m kabelu								
1 15942 0	4007123051908	12/408	1,5 m	 H05VV-F 3G1,0	33 cm	6	Weiß / Fehér / Bílá	DE
1 15942 1	4007123122301	12/408	1,5 m	H05VV-F 3G1,0	33 cm	6	Weiß / Fehér / Bílá	CZ
								
1 15940 0	4007123051892	12/408	1,5 m	H05VV-F 3G1,0	33 cm	6	Schwarz / Fekete / Černá	DE
1 15940 1	4007123122318	12/408	1,5 m	H05VV-F 3G1,0	33 cm	6	Schwarz / Fekete / Černá	CZ
								
1 15945 0	4007123051922	12/400	1,5 m	H05VV-F 3G1,0	33 cm	6	Lichtgrau / Világosszürke / Světle šedá	DE
1 15945 1	4007123122295	12/400	1,5 m	H05VV-F 3G1,0	33 cm	6	Lichtgrau / Világosszürke / Světle šedá	CZ
								

Design geschützt. / Mintaoltalom alatt. / Chráněný design.

Überspannungs- & Blitzschutz

Steckdosenleisten

Stromverteilung

Leuchten & Leuchtmittel

Solar-Technik

Haus- & Sicherheitstechnik

Geräte für Werkstatt, Haus & Garten

Arbeitsböcke & Leitern

Werbemittel



Eco-Line USB-Ladestation ULS 25

Speziell für Geräte mit USB Ladekabel wie MP3-Player, Navi, Handy usw.

- 2 USB Ladebuchsen (5 V/max. 1 A).
- Betriebsanzeige.
- 1 Steckdose mit vergrößertem Abstand für Steckernetzteile.
- Steckdosen mit Kinderschutz.

- Üzemjelző.
- 1 dugalj megnövelt távolsággal a hálózati dugók számára.
- Gyermekvédelemmel ellátott dugaszoló aljzatok.

Nabíjecí stanice s USB zásuvkami Eco-Line ULS 25

Speciálně pro přístroje s USB kabelem jako jsou přehrávač MP3, navigační přístroj, mobilní telefon atd.

- 2 USB nabíjecí zdiřky (5 V/maximálně 1 A).
- Kontrolka provozu.
- 1 zásuvka se zvětšeným odstupem pro zástrčky síťových adaptérů.
- Zásuvka s dětskou pojistkou.

Eco-Line USB-töltőállomás ULS 25

Speciálisan USB-töltőkábellel rendelkező készülékekhez mint MP3-lejátszó, GPS, mobil, stb.

- 2 USB töltődugalj (5 V/max. 1 A).



Artikel-Nr. Cikkszám Položka č.	Barcode	VPE CE BJ	Verpackung Csomagolás Balení	Kabellänge Kábelhossz Délka kabelu	Kabelbezeichnung Kábel megnevezése Typ kabelu	Länge ca. Hossza kb. Délka cca.	Steckdosen Csatlakozóaljzatok Zásuvky	Farbe Színek Barva	Typ Típus Typ
1 15959 0 515	4007123563685	2/16	Blister / Bliszter / Blistr	1,5 m	H05VV-F 3G1,5	36,4 cm	5	Weiß / Fehér / Bílá	DE



Desktop-Power mit Schalter und USB-Hub 2.0

Unverzichtbar auf jedem Computerschreibtisch. Ideal zum Anschluss z.B. eines Notebooks. Gleichzeitig 4 USB Anschlüsse bequem in Reichweite.

- 4 x 230 V Schutzkontakt-Steckdosen mit Kinderschutz.
- 4 USB Anschlüsse für z.B. Speicherstick, Bluetooth usw.
- Mit 1,8 m Anschlusskabel.
- Mit 1,0 m Anschlusskabel mit USB-Stecker.
- Ein/Aus Schalter.

- 4 x 230 V védőérintkezős csatlakozó aljzat gyermekvédelemmel.
- 4 USB csatlakozó pl. adathordozóhoz, bluetooth kulcshoz stb.
- 1,8 m hosszú csatlakozó kábellel.
- 1 m hosszú, USB-dugaszos csatlakozó kábellel.
- BE/KI kapcsolóval.

Power pro desktop s vypínačem a USB Hub 2.0

Nepostradatelný na každém psacím stole s počítačem. Ideální k připojení např. notebooku. Současně pohodlně v dosahu 4 přípojky USB.

- 4 x 230 V zásuvky s ochranným kontaktem a dětskou ochranou.
- 4 přípojky USB např. pro memory stick, bluetooth, apod.
- S přípojným kabelem 1,8 m.
- S připojovacím kabelem 1,0 m a USB konektorem.
- Vypínač.

Desktop-Power kapcsolóval és 2.0-ás USB-hubbal

Minden számítógép-asztal nélkülözhetetlen tartozéka. Ideális eszköz pl. a notebook csatlakoztatásához. Egyszerre kényelmesen 4 USB csatlakozó áll rendelkezésre.



Artikel-Nr. Cikkszám Položka č.	Barcode	VPE CE BJ	Kabellänge Kábelhossz Délka kabelu	Kabelbezeichnung Kábel megnevezése Typ kabelu	Länge ca. Hossza kb. Délka cca.	Steckdosen Csatlakozóaljzatok Zásuvky	Farbe Színek Barva	USB-Anschlüsse HUB csatlakozások Přípojky HUB	Typ Típus Typ
1 15354 0 134	4007123213917	2/8	1,8 m	H05VV-F 3G1,5	24,4 cm	4	Silber / Ezüst / Stříbrný	4	DE
1 15354 1 134	3281855411341	2/8	1,8 m	H05VV-F 3G1,5	24,4 cm	4	Silber / Ezüst / Stříbrný	4	CZ



Überspannungs- & Blitzschutz

Steckdosenleisten

Stromverteilung

Leuchten & Leuchtmittel

Solar-Technik

Haus- & Sicherheitstechnik

Geräte für Werkstatt, Haus & Garten

Arbeitsböcke & Leitern

Werbemittel



Desktop-Power-Plus mit USB-2.0-Hub

Unverzichtbar auf jedem Computerschreibtisch. Ideal zum Anschluss z.B. eines Notebooks. Gleichzeitig 4 USB Anschlüsse bequem in Reichweite.

- 2 x 230 V Schutzkontakt-Steckdosen mit Kinderschutz.
- Mit 1,8 m Anschlusskabel.
- Mit 1,0 m Anschlusskabel mit USB-Stecker.
- 4 USB Buchsen (Bus-Powered) zum Anschluss externer Geräte wie Speicherstick, Maus, Drucker.
- Erweiterbar durch Anschluss eines externen Steckernetzteiles (nicht enthalten) auf Self-Powered Hub.



Desktop-Power-Plus USB 2.0 elosztóval

Minden számítógép-asztal nélkülözhetetlen tartozéka. Ideális eszköz pl. a notebook csatlakoztatásához. Egyszerre kényelmesen 4 USB csatlakozó áll rendelkezésre.

- 2 x 230 V védőérintkezős csatlakozó aljzat gyermekvédelemmel.

- 1,8 m hosszú csatlakozó kábellel.
- 1 m hosszú, USB-dugaszos csatlakozó kábellel.
- 4 USB dugalj (Bus-powered) külső készülék csatlakoztatásához, mint Pen-Drive, egér, nyomtató.
- Bővíthető egy külső hálózati dugóval (nem tartozék) Self-Powered Hub-ra.

Desktop-Power-Plus s USB hubem

Nepostradatelny na každém psacím stole s počítačem. Ideální k připojení např. notebooku. Současně pohodlně v dosahu 4 přípojky USB.

- 2 x 230 V zásuvky s ochranným kontaktem a dětskou ochranou.
- S přípojním kabelem 1,8 m.
- S připojovacím kabelem 1,0 m a USB konektorem.
- 4 USB zdířky (Bus Powered) pro připojení externích přístrojů jako jsou externí paměť, myš, tiskárna.
- Rozšiřitelné připojením externí zástrčky síťového adaptéru (není v obsahu) na Self Powered Hub.



Artikel-Nr. Cikkszám Položka č.	Barcode	VPE CE BJ	Kabellänge Kábelhossz Délka kabelu	Kabelbezeichnung Kábel megnevezése Typ kabelu	Steckdosen Csatlakozóaljzatok Zásuvky	USB-Anschlüsse HUB csatlakozások Přípojky HUB	Farbe Színek Barva	Typ Típus Typ
1 15354 0 124	4007123211104	2/16	1,8 m	H05VV-F 3G1,5	2	4	Silber / Ezüst / Stříbrný	DE
1 15354 1 124	3281855411242	2/16	1,8 m	H05VV-F 3G1,5	2	4	Silber / Ezüst / Stříbrný	CZ



Desktop-Power

Formschöne, praktische Stromversorgung für den Einsatz z.B. am Schreibtisch für das Notebook oder für das Hobby.

- 2 x 230 V Schutzkontakt-Steckdosen mit Kinderschutz.
- Bequem zum Einstecken auf dem Tisch.
- Sicher im Gebrauch, praktisch in der Form.

- Kényelmesen, az asztalon bedugaszolható.
- Biztonságosan használható, praktikus formatervezésű.

Desktop-Power

Tvarově pěkné, praktické napájení proudem pro použití např. na psacím stole pro notebook nebo pro zájmovou činnost.

- 2 x 230 V zásuvky s ochranným kontaktem a dětskou ochranou.
- Pohodlně k použití na stole.
- Bezpečné použití, praktický tvar.

Desktop-Power

Tetszetős kialakítású, praktikus áramellátó eszköz például az íróasztalon a notebook számítógép táplálására vagy egyéb célra.

- 2 x 230 V védőérintkezős csatlakozó aljzat gyermekvédelemmel.

Artikel-Nr. Cikkszám Položka č.	Barcode	VPE CE BJ	Kabellänge Kábelhossz Délka kabelu	Kabelbezeichnung Kábel megnevezése Typ kabelu	Steckdosen Csatlakozóaljzatok Zásuvky	Farbe Színek Barva	Typ Típus Typ
1 15354 0	4007123174263	2/16	1,8 m	H05VV-F 3G1,5	2	Silber / Ezüst / Stříbrný	DE
1 15354 4	4007123192182	2/16	1,8 m	H05VV-F 3G1,5	2	Silber / Ezüst / Stříbrný	CZ



Tűzfeszültségvédelem
Přepětová ochrana

Hálózati csatlakozások
Zásuvkové lišty

Aramelosztás
Prodlužovací přívody

Lámpák, fénycső, fénycsőcsatlakozók
Svitidla, reflektory, světelné zdroje

Naplófény-Technika
Solární technika

Építési- és biztonságtechnika
Domyšní a bezpečnostní technika

Készülékek műhelybe
Přístroje pro dílnu, dům a zahradu

Munkahelyi, irodai és alvókamrák
Pracovní kozy a Zábítky

Reklám eszközök
Reklamní prostředky





Primera-Line Adapter

Primera-Line Adapter
Primera-Line Adapter

54

Überspannungs- & Blitzschutz



Energiekostenmessgerät

Energiaköltség-mérő készülék
Měřič spotřeby energie

56

Steckdosenleisten



Funkschalter-Set

Rádiójel-vezérlésű kapcsoló szett
Rádiová spínací sada

57

Stromverteilung



Comfort-Switch Adapter

Comfort-Switch Adapter
Adaptér Comfort-Switch

59

Leuchten & Leuchtmittel



Zeitschaltuhren

Kapcsolóórák
Časové spínací hodiny

59

Solar-Technik



Adapterstecker

Adapter-dugaszsz
Zásuvkový adaptér

61

Haus- & Sicherheitstechnik



Reisestecker

Utaó adapter-dugasz
Cestovní vidlice

63

Geräte für Werkstatt, Haus & Garten



Kabelorganisation

Kábelrendezés
Organizace kabelů

68

Arbeitsböcke & Leitern

Werbemittel



Primera-Line Digitale Wochenzeitschaltuhr DT

- Extra großes Display für Wochentage, Stunden im 12 und 24 Stunden-Format, Minuten und Sekunden, sowie für die Betriebsart.
- 20 Ein-/Aus-Programme mit Wochentag-, Stunden- und Minuten-Einstellung.
- Einfache 4-Knopf Bedienung.
- Kürzeste Schaltzeit 1 Minute.
- Countdown-Funktion.
- Zufallsfunktion.
- Sommer-/Winterzeit umschaltbar.
- Manuelle Ein-/Aus-Funktion.
- Unterbrechen laufender Programme möglich.
- Datenspeicher bei Stromausfall.
- Steckdose mit Kinderschutz.
- Inklusive NiMH-Akku.

- A legrövidebb kapcsolási idő 1 perc.
- Visszaszámláló funkció.
- Véletlen funkció.
- Nyári/téli időszámítás átkapcsolható.
- Manuális be- és kikapcsolási funkció.
- Lehetséges az éppen végrehajtott programok megszakítása.
- Adattároló áramkimaradás esetére.
- Gyermekevédelemmel ellátott dugaszoló aljzat.
- NiMH- akkuval.

Týdenní spínací hodiny DT Primera-Line

- Extra velký displej pro dny v týdnu, hodiny ve 12 a 24hodinovém formátu, minuty a sekundy, i pro provozní režim.
- 20 programů zapnuto/vypnuto s nastavením dnů, hodin a minut.
- Jednoduché ovládání pomocí 4 tlačítek.
- Nejkratší spínací čas 1 minuta.
- Funkce odpočítávání.
- Funkce náhodného zapínání.
- Přepínání na letní a zimní čas.
- Ruční funkce zapnutí/vypnutí.
- Je možné přerušit běžících programů.
- Zálohování dat při výpadku proudu.
- Zásuvka s dětskou pojistkou.
- Včetně NiMH akumulátoru.

Primera-Line digitális kapcsolóóra heti programzási lehetőséggel, DT

- Extra nagy kijelző a hét napjaihoz, az órákhoz 12 vagy 24 órás formátumban, a percekhez és másodpercekhez, valamint az üzemmódhoz.
- 20 be- és kikapcsolási program, nap-, óra- és perc-beállítással.
- Egyszerű 4-gombos kezelés.



Artikel-Nr. Cikkszám Položka č.	Barcode	VPE CE BJ	Verpackung Csomagolás Balení	Nennspannung Névleges feszültség Jmenovitě napětí	Nennstrom Névleges áram Jmenovitý proud	Typ Típus Typ
1 50750 0	4007123192038	2/36	Bliстер / Bliszter / Blistr	230 V	16 A	DE
1 50750 1	3281855075017	2/36	Bliстер / Bliszter / Blistr	230 V	16 A	CZ



Primera-Line Digitale Wochenzeitschaltuhr DT IP 44

- Technische Daten wie oben.
- Steckdose mit Deckel für Spritzwasserschutz.

Týdenní spínací hodiny DT IP 44 Primera-Line

- Technická data jako nahoře
- Zásuvka s víčkem pro ochranu proti stříkající vodě

Primera-Line kapcsolóóra heti programozási lehetőséggel, DT IP 44

- Műszaki adatok a fentiekkel megegyeznek
- Aljzat fröccsenő vízzel szemben védett IP44



Artikel-Nr. Cikkszám Položka č.	Barcode	VPE CE BJ	Verpackung Csomagolás Balení	Nennspannung Névleges feszültség Jmenovitě napětí	Nennstrom Névleges áram Jmenovitý proud	Typ Típus Typ
1 50749 0	4007123192021	2/36	Bliстер / Bliszter / Blistr	230 V	16 A	DE
1 50749 1	3281855074911	2/36	Bliстер / Bliszter / Blistr	230 V	16 A	CZ

Tűfeszültségvédelem
Přepětová ochrana

Hálózati csatlakozások
Zásuvkové lišty

Arámelosztás
Prodlužovací přívody

Lámpák, fényvetők,
fényforrások
Svítidla, reflektory,
světelné zdroje

Napfény-Technika
Solární technika

Épület- és biztonságtechnika
Domovní a bezpečnostní
technika

Készülékek műhelybe
Přístroje pro dílnu, dům a zahradu

Munkahelyek, létrák és
álmányok
Pracovní kozy a žebříky

Reklám eszközök
Reklamní prostředky



Primera-Line Mechanischer Timer MT 20

- 96 Ein-/Aus-Schaltzeiten pro Tag.
- Kürzeste Schaltzeit 15 Minuten.
- Umschaltbar auf Dauerbetrieb.
- Mit LED-Funktionsanzeige.
- Steckdose mit Kinderschutz.

Primera-Line mechanikus kapcsolóra MT 20

- 96 be- és kikapcsolási idő naponta.
- Legrövidebb kapcsolási idő 15 perc.



- Átkapcsolható folyamatos üzemmódra.
- LED funkciókijelzővel.
- Gyermekvédelemmel ellátott dugaszoló aljzat.

Primera-Line mechanické spinací hodiny MT 20

- 96 časových údajů pro zapnutí/vypnutí v jednom dni.
- Nejkratší doba zapnutí 15 min.
- Možno přepnout na trvalý provoz.
- S indikací funkce pomocí LED.
- Zásuvka s dětskou pojistkou.

Artikel-Nr. Cikkszám Položka č.	Barcode	VPE CE BJ	Verpackung Csomagolás Balení	Nennspannung Névleges feszültség Jmenovité napětí	Nennstrom Névleges áram Jmenovitý proud	Typ Típus Typ
1 50653 0	4007123247806	2/72	Bliстер / Bliszer / Blistr	230 V	16 A	DE
1 50653 1	4007123249626	2/72	Bliстер / Bliszer / Blistr	230 V	16 A	CZ



Primera-Line Nachtlit NL LED mit Infrarot-Bewegungsmelder und Dämmerungsschalter

- Blendfreie Nachtleuchte mit 8 starken LEDs, die zum Fußboden strahlen.
- Einschaltbereitschaft nach Dämmerung. Licht schaltet bei Betreten des Erfassungsbereichs automatisch ein.
- Automatisches „Aus“, 1 Minute nachdem die letzte Bewegung erfasst wurde.
- Erfassungsbereich bis 90° und bis zu 5 m Entfernung.

Primera-Line éjszakai lámpa NL LED mozgásérzékelővel és alkonykapcsolóval.

- Nem vakító éjszakai lámpa 8 erős LED-el, amelyek a padló felé sugároznak.



- Bekapcsolási hajlandóság sötétedés után. A lámpa a hatótávolságba- lépést követően automatikusan bekapcsol.
- Automatikus kikapcsolás 1 perccel az utolsó mozgás érzékelése után.
- Érzékelési tartomány max 90° és max. 5 m távolság.

Noční světlo NL LED Primera-Line s pohybovým hlásičem a soumrakovým spínačem

- Neoslepující noční světlo s 8 silnými LED, které svítí směrem k podlaze.
- Aktivní po setmění. Světlo se automaticky zapíná při pohybu v prostoru dosahu přístroje.
- Automatické vypnutí 1 minutu poté, co byl zaregistrován poslední pohyb.
- Sledovaný prostor do 90° a do vzdálenosti 5 m.

Artikel-Nr. Cikkszám Položka č.	Barcode	VPE CE BJ	Verpackung Csomagolás Balení	LEDs LEDs LED	Typ Típus Typ
1 50748 0	4007123192014	2/24	Bliстер / Bliszer / Blistr	8	DE

Überspannungs- & Blitzschutz

Steckdosenleisten

Stromverteilung

Leuchten & Leuchtmittel

Solar-Technik

Haus- & Sicherheitstechnik

Geräte für Werkstatt, Haus & Garten

Arbeitsböcke & Leitern

Werbemittel



Primera-Line Energiemessgerät PM 231 E

Hilft Kosten und Energie zu sparen.

- Messung von Spannung, Frequenz, Strom, Leistungsfaktor und Leistung.
- Berechnung des gesamten Energieverbrauchs und der Energiekosten.
- Anzeige der Messzeit in Stunden und Minuten.
- 2 individuell einstellbare Stromtarife (Tag + Nacht).
- Steckdose mit Kinderschutz.
- Inklusive 3 Batterien LR44 zur Datenspeicherung bei Stromausfall.

Primera-Line energiamérő készülék PM 231 E

Segítségével jelentős költség és energia takarítható meg.

- Feszültség, áramerősség, teljesítményfaktor, teljesítmény mérése.
- A teljes energiafelhasználás és az energia-költség kiszámítása.



- Mérési idő kijelzés percben és másodpercben.
- 2 egyénileg beállítható áramtarifa (nappal + éjjel).
- Gyermekvédelemmel ellátott dugaszoló aljzat.
- 3 LR44 elemmel az adattároláshoz áramszünet esetén.

Měřič spotřeby energie PM 231 E Primera-Line

Pomáhá šetřit náklady a energii.

- Měření napětí, frekvence, proudu, faktoru výkonu a výkonu.
- Výpočet kompletní úspory energie a energetických nákladů.
- Indikace času měření v hodinách a minutách.
- 2 individuálně nastavitelné tarify proudu (denní + noční).
- Zásuvka s dětskou pojistkou.
- Včet. 3 baterií LR44 k uložení dat do paměti při výpadku proudu.

Artikel-Nr. Cikkszám Položka č.	Barcode	VPE CE BJ	Verpackung Csomagolás Balení	Nennspannung Névleges feszültség Jmenovité napětí	Nennstrom Névleges áram Jmenovitý proud	Typ Típus Typ
1 50660 0	4007123598083	6/24	Blister / Bliszter / Blistr	230 V	16 A	DE
1 50660 1	3281855066015	6/24	Blister / Bliszter / Blistr	230 V	16 A	CZ



Energiekostenmessgerät EM 240

Zur optimalen Kostenkontrolle.

- Ideal zur Ermittlung des Stromverbrauchs von elektrischen Geräten im eingeschalteten Zustand und Standby-Modus.
- Gut lesbares Display für die Anzeige von Spannung (V), aktueller Verbrauch (W), Stromverbrauch in kWh, Kosten und Zeit.
- 2 individuell einstellbare Stromtarife (Tag + Nacht).
- Steckdose mit Kinderschutz.
- Inklusive 2 LR 44-Alkali-Batterien (1,5V).

EM 240 fogyasztást mérő készülék

Az optimális költségfelügyelethez.

- Ideális a bekapcsolt és készenlét módban lévő elektromos készülékek áramfelhasználásának kiszámításához.
- Jól olvasható kijelző a feszültség (V), az aktuális fogyasztás (W), áramfogy-



asztás kWh-ban, a költségek és az időkijelzéséhez.

- 2 egyénileg beállítható áramtarifa (nappal + éjjel).
- Gyermekvédelemmel ellátott dugaszoló aljzat.
- 2 LR 44-es alkáli-elemmel (1,5 V).

Měřič nákladů spotřebované energie EM 240

Pro optimální kontrolu nákladů.

- Ideální na měření spotřeby zapnutých elektrických přístrojů a přístrojů v režimu stand by.
- Dobře čitelný displej se zobrazením napětí (V), aktuální spotřeby (W) spotřeby proudu v kWh, nákladů a času.
- 2 individuálně nastavitelné tarify proudu (denní + noční).
- Zásuvka s dětskou pojistkou.
- Včetně 2 alkalických baterií LR 44 (1,5V).

Artikel-Nr. Cikkszám Položka č.	Barcode	VPE CE BJ	Verpackung Csomagolás Balení	Nennspannung Névleges feszültség Jmenovité napětí	Nennstrom Névleges áram Jmenovitý proud	Typ Típus Typ
1 50971 0	4007123596713	6/24	Blister / Bliszter / Blistr	230 V	16 A	DE
1 50971 4	4007123602551	6/24	Blister / Bliszter / Blistr	230 V	16 A	CZ

Tűlfeszültségvédelem
Přepětíová ochrana

Hálózati csatlakozások
Zásuvkové lišty

Áramelosztás
Prodlužovací přívody

Lámpák, fénycső, fénycsőcsatlakozók
Svítládá, reflektory, svételné zdroje

Naplány-Technika
Solární technika

Építési- és biztonságtechnika
Domovní a bezpečnostní technika

Készülékek műhelybe
Přístroje pro dílnu, dům a zahradu

Munkahelyi, létrák és állványok
Pracovní kozy a žebříky

Reklamní prostředky



Primera-Line Funkschalt-Set RC 3600

Komfortabel und sicher per Funk, bis zu 3 elektrische Geräte ein- und ausschalten.

- Einfach zu bedienender 4-Kanal Handsender zum Fernschalten und Ein-/Ausschalten aller Kanäle gleichzeitig.
- Handsender und Schaltempfänger beliebig zu kombinieren.
- Schaltsteckdose auch manuell bedienbar.
- Selbstlernende Codierung. Dauerhafte Speicherung.
- Hohe Schaltleistung 230V/16 A (3600W).
- Reichweite bis zu 25 Meter (Frequenz 433,92 MHz).
- Inklusive 12 V Batterie (Typ A 23) für den Handsender.
- Steckdosen mit Kinderschutz.

Primera-Line rádió távkapcsolós dugaszoló aljzat szett RC 3600

Kényelmesen és biztonságosan akár 3 elektromos készülék távirányítóval történő be- és kikapcsolása.

- Egyszerűen kezelhető 4- csatornás kézi adó minden csatorna egyidejű távirányításához és ki-/bekapcsolásához.
- Tetszés szerint kombinálható kézi adó és jelfogó.
- A kapcsolható dugaszoló aljzat kézzel is kezelhető.

- Öntanuló kódolás. Tartós rögzítés a memóriában.
- Nagy kapcsolási teljesítmény 230 V/16 A (3600 W).
- Hatótávolság: max. 25 m (frekvencia: 433,92 MHz).
- 12 V-os elemmel (A 23 típus) a távkapcsolóhoz.
- Gyermekvédelemmel ellátott dugaszoló aljzatok.

Rádióvá spínací sada RC 3600 Primera-Line

Komfortně a bezpečně pomocí rádia, zapínání a vypínání až 3 elektrických přístrojů (spotřebičů).

- Jednoduše obsluhovatelný, 4-kanálový ruční vysílač na dálkové ovládání připojených spotřebičů a současně vypínání a zapínání všech kanálů.
- Mobilní vysílač a přijímače libovolně kombinovatelné.
- Spínací zásuvku lze ovládat i ručně.
- Samoučící kódování. Trvalé uložení parametrů.
- Vysoký spínací výkon 230 V / 16 A (3600 wattů).
- Dosah až 25 metrů (frekvence 433,92 MHz).
- Včetně baterie 12 V (typu A 23) pro ruční vysílač.
- Zásuvka s dětskou pojistkou.



Artikel-Nr. Cikkszám Položka č.	Barcode	VPE CE BJ	Verpackung Csomagolás Balení	Batterie Typ Elem típus Baterie typ	Lieferumfang Szállítási terjedelem Rozsah dodávky	Bezeichnung Megnevezés Název	Typ Típus Typ
1 50747 0	4007123192007	6/12	Blistér / Bliszter / Blistr	1 x A 23	1 x 4-Kanal Handsender, 3 x Funk-Schaltempfänger RCR 3600 / 1 db 4-csatornás távkapcsoló, 3 db rádió távkapcsolós dugaszoló aljzat RCR 3600 / 1x 4kanalový ruční vysílač, 3x rádióvá spínací přijímač RCR 3600	Primera-Line Funkschalt-Set RC 3600 / Primera-Line rádió távkapcsolós dugaszoló aljzat szett RC 3600 / Rádióvá spínací sada RC 3600 Primera-Line	DE
1 50747 1	3281855074713	6/12	Blistér / Bliszter / Blistr	1 x A 23	1 x 4-Kanal Handsender, 3 x Funk-Schaltempfänger RCR 3600 / 1 db 4-csatornás távkapcsoló, 3 db rádió távkapcsolós dugaszoló aljzat RCR 3600 / 1x 4kanalový ruční vysílač, 3x rádióvá spínací přijímač RCR 3600	Primera-Line Funkschalt-Set RC 3600 / Primera-Line rádió távkapcsolós dugaszoló aljzat szett RC 3600 / Rádióvá spínací sada RC 3600 Primera-Line	CZ
1 50763 0	4007123283262	1	Blistér / Bliszter / Blistr	1 x A 23	1 x Handsender / 1 x távkapcsoló / 1 x ruční vysílač		DE



Überspannungs- & Blitzschutz

Steckdosenleisten

Stromverteilung

Leuchten & Leuchtmittel

Solar-Technik

Haus- & Sicherheitstechnik

Geräte für Werkstatt, Haus & Garten

Arbeitsböcke & Leitern

Werbemittel



Tűlfeszültségvédelem
Prépatóráv óchra

Hálózati csatlakozások
Zásuvkóre listy

Arámelosztás
Prodluzovací přívody

Lámpák, fényvetők,
fényforrások
Svítidla, reflektory,
světelné zdroje

Naplány-Technika
Solární technika

Építélet- és biztonságtechnika
Domovní a bezpečnostní
technika

Készülékek műhelybe
Přístroje pro dílnu, dům a zahradu

Munkahelyek, létrák és
állványok
Pracovní kozy a žebříky

Reklam eszközök
Reklamní prostředky



Funkschalt-Set RCS 1000 N

Comfort

Zum komfortablen Ein- und Ausschalten von Elektrogeräten und Lampen bis 1000 W.

- Die sichere und komfortable Lösung zum Schalten elektrischer Geräte, bequem per Funk auf Knopfdruck.
- Schaltleistung 1.000 Watt.
- Reichweite bis zu 25 m.
- Frequenz 433,92 MHz.
- Inklusive 12 V Batterie (Typ A 23) für den Handsender.
- Steckdosen mit Kinderschutz.

Rádió távkapcsolós dugaszoló aljzat szett RCS 1000 N

Comfort

Max. 1000 W teljesítményű elektromos készülékek és lámpák kényelmes be- és kikapcsolásához.



- Biztonságos és komfortos megoldás elektromos készülékek távirányítóval történő kényelmes kapcsolásához.
- Kapcsolási teljesítmény: 1.000 W.
- Hatótávolság max. 25 m.
- Frekvencia: 433,92 MHz.
- 12 V-os elemmel (A 23 típus) a távkapcsolóhoz.
- Gyermekvédelemmel ellátott dugaszoló aljzatok.

Rádiová spínací sada RCS 1000 N Comfort

Ke komfortnímu zapínání a vypínání elektrických přístrojů a svítidel až do 1000 W.

- Bezpečné a komfortní řešení ke spínání elektrických přístrojů (spotřebičů) pohodlně rádiem, jen stisknutím knoflíku.
- Spínací výkon 1 000 wattů.
- Délka až 25 m.
- Frekvence 433,92 MHz.
- Včetně baterie 12 V (typu A 23) pro ruční vysílač.
- Zásuvka s dětskou pojistkou.

Artikel-Nr. Cikkszám Položka č.	Barcode	VPE CE BJ	Verpackung Csomagolás Balení	Batterie Typ Elem típus Baterie typ	Lieferumfang Szállítási terjedelem Rozsah dodávky	Typ Típus Typ
1507450	4007123191161	4/16	Blister / Bliszer / Blistr	1 x A 23	1 x 4-Kanal-Handsender, 3 x Funk-Schaltempfänger, 1 x 12 V Batterie Typ A 23 / 1 db 4-csatornás kézi adókészülék, 3 db rádióhullámmal működő kapcsoló vevőkészülék, 1 db 12 V-os A 23 típusú elem. / 1 x čtyřkanalový ruční vysílač, 3 x radiový přepínací přijímač, 1 x 12 V baterie typu A 23	DE
1507451	3281855074515	4/16	Blister / Bliszer / Blistr	1 x A 23	1 x 4-Kanal-Handsender, 3 x Funk-Schaltempfänger, 1 x 12 V Batterie Typ A 23 / 1 db 4-csatornás kézi adókészülék, 3 db rádióhullámmal működő kapcsoló vevőkészülék, 1 db 12 V-os A 23 típusú elem. / 1 x čtyřkanalový ruční vysílač, 3 x radiový přepínací přijímač, 1 x 12 V baterie typu A 23	CZ



Funkschalt-Set RCS 1044 N

Comfort IP 44

- Technische Daten wie oben.
- 2 Empfänger Schutzart IP 44 zur Verwendung im Freien z.B. für Balkon-, Garten-, oder Dekobeleuchtung.

Távirányítható hálózati aljzat szett RCS 1044 N Comfort IP 44

- Műszaki adatok a fentiekkel megegyeznek
- 2 vevő IP 44 védelmi típussal a szabad-



ban történő használatához, pl. teraszon, kertben, vagy dekor-megvilágításhoz.

Rádiová spínací sada RCS 1044 N Comfort IP 44

- Technická data jako nahoře
- 2 přijímače s krytím IP44 pro použití ve venkovních prostorech, např. balkon, zahrada atd.

Artikel-Nr. Cikkszám Položka č.	Barcode	VPE CE BJ	Verpackung Csomagolás Balení	Batterie Typ Elem típus Baterie typ	Lieferumfang Szállítási terjedelem Rozsah dodávky	Typ Típus Typ
1507590	4007123250356	4/16	Blister / Bliszer / Blistr	1 x A 23	1 x 4-Kanal-Handsender, 2 x Funk-Schaltempfänger IP 44, 1 x 12 V Batterie Typ A 23 / 1 db 4-csatornás kézi adó, 2 db rádió-vevő IP 44, 1 db A 23-as típusú 12 V-os elem / 1 x 4-kanalový ruční vysílač, 2 x radiový přijímač IP 44, 1 x baterie 12 V, typu A 23	DE
1507591	3281855075918	4/16	Blister / Bliszer / Blistr	1 x A 23	1 x 4-Kanal-Handsender, 2 x Funk-Schaltempfänger IP 44, 1 x 12 V Batterie Typ A 23 / 1 db 4-csatornás kézi adó, 2 db rádió-vevő IP 44, 1 db A 23-as típusú 12 V-os elem / 1 x 4-kanalový ruční vysílač, 2 x radiový přijímač IP 44, 1 x baterie 12 V, typu A 23	CZ



Eco-Line Comfort Switch Adapter CSA 1

Adapter mit komfortablem, externem Fußschalter.

- Robuster Fußschalter mit 1,5 m flexibler Steuerleitung.
- Schaltbare Steckdose mit Kinderschutz.
- Schaltzustandsanzeige an Schalter und Adapter.

Eco-Line Comfort Switch Adapter CSA 1

Adapter kényelmes külső lábkapcsolóval.

- Masszív láb-kapcsoló 1,5 m rugalmas vezérvetéssel.
- Kapcsolható Konnektor gyermekvédelemmel.
- Kapcsoltsági állapot kijelző a kapcsolón és az adapteren.



Artikel-Nr. Cikkszám Položka č.	Barcode	VPE CE BJ	Verpackung Csomagolás Balení	Nennspannung Névleges feszültség Jmenovité napětí	Nennstrom Névleges áram Jmenovitý proud	Typ Típus Typ
1 50812 0	4007123563715	2/36	Blister / Bliszter / Blistr	230 V	16 A	DE



Mechanischer Countdown Timer MC 120

Bis zu 120 min Countdown-Einstellung.

- Zeitschaltuhr schaltet nach einer einstellbaren Zeit (1 - 120 min) aus.
- Sehr einfache Bedienung.
- Steckdose mit Kinderschutz.

Mechanikus időzítő óra MC 120

Max. 120 perces visszaszámlálásra állítható be.

- Az időkapcsoló óra egy beállítható idő (1 - 120 perc) elteltével kikapcsol.
- Igen egyszerűen kezelhető.
- Gyermekvédelemmel ellátott dugaszoló aljzat.



Artikel-Nr. Cikkszám Položka č.	Barcode	VPE CE BJ	Verpackung Csomagolás Balení	Nennstrom Névleges áram Jmenovitý proud	Typ Típus Typ
1 50659 0	4007123566068	6/48	Blister / Bliszter / Blistr	16 A	DE
1 50659 1	3281855065919	6/48	Blister / Bliszter / Blistr	16 A	CZ

Adapter Eco-Line Comfort Switch CSA 1

Adapter s komfortním, externím nožním spínačem.

- Robustní nožní vypínač s ohebným přívodním kabelem o délce 1,5 m.
- Přepínací zásuvka s dětskou pojistkou.
- Zobrazování spínacího stavu na vypínači a adaptéru.

Mechanický časovač s odpočítáváním MC 120

Nastavení odpočítávání až do 120 minut.

- Časový spínač se po uplynutí nastavené doby (1 - 120 min) vypne.
- Velmi jednoduchá obsluha.
- Zásuvka s dětskou pojistkou.

Überspannungs- & Blitzschutz

Steckdosenleisten

Stromverteilung

Leuchten & Leuchtmittel

Solar-Technik

Haus- & Sicherheitstechnik

Geräte für Werkstatt, Haus & Garten

Arbeitsböcke & Leitern

Werbemittel



Mechanische Zeitschaltuhr MZ 44 IP 44

Für den Einsatz im Freien. Spritzwassergeschützt, IP 44.

- Tageszeitschaltuhr mit 24 Stunden-Programm.
- Mit großer, transparenter Schutzabdeckung.
- 96 Ein-/Aus-Schaltzeiten pro Tag.
- Minimaler Schaltabstand: 15 Minuten.
- Sehr einfache Bedienung.
- Steckdose mit Kinderschutz.

MZ 44 IP 44 mechanikus időkapcsoló óra

A szabadban történő használatra. Fröccsenő vízellen védett, IP 44.

- 24 órás kapcsolóóra.
- Nagy, átlátszó védőfedéllel.

- 96 be- és kikapcsolási idő naponta.
- Minimális kapcsolási időköz: 15 perc.
- Igen egyszerűen kezelhető.
- Gyermekevédelemmel ellátott dugaszoló aljzat.

Mechanický časový spínač MZ 44 IP 44

Pro použití ve venkovním prostředí. Chráněná proti střikající vodě IP 44.

- Spínací hodiny denního času s 24hodinovým programem.
- S velkým průhledným ochranným krytem.
- 96 časových údajů pro zapnutí/vypnutí v jednom dni.
- Minimální časový spínací interval: 15 minut.
- Velmi jednoduchá obsluha.
- Zásuvka s dětskou pojistkou.



Artikel-Nr. Cikkszám Položka č.	Barcode	VPE CE BJ	Verpackung Csomagolás Balení	Nennspannung Névleges feszültség Jmenovité napětí	Nennstrom Névleges áram Jmenovitý proud	Typ Típus Typ
1 50646 0	4007123104543	6/48	Blister / Bliszter / Blistr	230 V	16 A	DE
1 50646 4	4007123164615	6/48	Blister / Bliszter / Blistr	230 V	16 A	CZ



Mechanische Zeitschaltuhr MZ 20

Preiswerte Tageszeitschaltuhr mit 24 Stunden-Programm.

- 96 Ein-/Aus-Schaltzeiten pro Tag.
- Minimaler Schaltabstand: 15 Minuten.
- Mit LED-Funktionsanzeige.
- Sehr einfache Bedienung.
- Steckdose mit Kinderschutz.

MZ 20 mechanikus időkapcsoló óra

Kedvező árú 24 órás kapcsolóóra.

- 96 be- és kikapcsolási idő naponta.
- Minimális kapcsolási időköz: 15 perc.
- LED funkciókijelzővel.

- Igen egyszerűen kezelhető.
- Gyermekevédelemmel ellátott dugaszoló aljzat.

Mechanický časový spínač MZ 20

Cenově příznivé časové spínací hodiny s 24hodinovým programem.

- 96 časových údajů pro zapnutí/vypnutí v jednom dni.
- Minimální časový spínací interval: 15 minut.
- S indikací funkce pomocí LED.
- Velmi jednoduchá obsluha.
- Zásuvka s dětskou pojistkou.



Artikel-Nr. Cikkszám Položka č.	Barcode	VPE CE BJ	Verpackung Csomagolás Balení	Nennspannung Névleges feszültség Jmenovité napětí	Nennstrom Névleges áram Jmenovitý proud	Typ Típus Typ
1 50645 0	4007123104529	6/48	Blister / Bliszter / Blistr	230 V	16 A	DE
1 50645 4	4007123116751	6/48	Blister / Bliszter / Blistr	230 V	16 A	CZ

Tűbiztonságvédelem
Prépatória ochrana

Hálózati csatlakozások
Zásuvkové lišty

Aramelosztás
Prodlužovací přívody

Lámpák, fénnyetők,
fényforrások
Svítládá, reflektory,
světelné zdroje

Építési-Technika
Solární technika

Építési- és biztonságtechnika
Domovní a bezpečnostní
technika

Készülékek műhelybe
Přístroje pro dílnu, dům a zahradu

Munkahelyek, létrák és
álmányok
Pracovní kozy a žebříky

Reklam eszközök
Reklamní prostředky



Adapterstecker Euro 2 + Schutzkontakt 1 mit Schalter

- Auf 2 Euro-Steckdosen und 1 Schutzkontakt-Steckdose.
- Mit Ein-/Aus-Schalter und Kinderschutz.

2 euró + 1 földelt kapcsolós aljzat

- 2 euro-dugalj és 1 földelt dugalj.
- Be-/kikapcsolóval és gyerekvédelemmel ellátva.



Průchozí adaptér Euro 2 s 1 ochranným kontaktem a vypínačem

- Pro 2 Euro zástrčky a 1 uzemněnou zástrčku.
- Se spínačem pro zapínání a vypínání a s dětskou pojistkou.

Artikel-Nr. Cikkszám Položka č.	Barcode	VPE CE BJ	Verpackung Csomagolás Balení	Farbe Színek Barva	Typ Típus Typ
1 50810 0	4007123248186	10/500	Blister / Bliszter / Blistr	Weiß / Fehér / Bílá	DE
1 50810 1	4007123293667	10/500	Blister / Bliszter / Blistr	Weiß / Fehér / Bílá	CZ



Adapterstecker Schutzkontakt mit Schalter

- Auf 1 Schutzkontakt-Steckdose.
- Mit Ein-/Aus-Schalter und Kinderschutz.

Adapter-dugasz, védőérintkezős, kapcsolóval

- 1 védőérintkezős dugaszoló aljzatra.
- Be-/kikapcsolóval és gyerekvédelemmel ellátva.



Vidlice adaptéru, ochranný kontakt, s vypínačem

- Na 1 zásuvku s ochranným kontaktem.
- Se spínačem pro zapínání a vypínání a s dětskou pojistkou.



Artikel-Nr. Cikkszám Položka č.	Barcode	VPE CE BJ	Verpackung Csomagolás Balení	Farbe Színek Barva	Typ Típus Typ
1 50807 0	4007123117314	25/500	Blister / Bliszter / Blistr	Weiß / Fehér / Bílá	DE
1 50807 1	4007123293674	25/500	Blister / Bliszter / Blistr	Weiß / Fehér / Bílá	CZ

Überspannungs- & Blitzschutz

Steckdosenleisten

Stromverteilung

Leuchten & Leuchtmittel

Solar-Technik

Haus- & Sicherheitstechnik

Geräte für Werkstatt, Haus & Garten

Arbeitsböcke & Leitern

Werbemittel



Tűzfeszültségvédelem
Prépatórá ochrana

Hálózati csatlakozások
Zásuvkové lišty

Aramelosztás
Prodlužovací přívody

Lámpák, fényvetők,
fényforrások
Svítidlá, reflektory,
světelné zdroje

Napfény-Technika
Solární technika

Építélet- és bíztonságtchnika
Domovní a bezpečnostní
technika

Készülékek műhelybe
Přístroje pro dílnu, dům a zahradu

Munkahelyek, létrák és
álmányok
Pracovní kozy a žebříky

Reklám eszközök
Reklamní prostredky



Adapterstecker Euro 2

- Auf 2 Euro-Steckdosen.
- Steckdosen mit Kinderschutz.

Vidlice adaptéru Euro 2

- Na 2 euro zásuvky.
- Zásuvka s dětskou pojistkou.

Adapter-dugasz Euro 2

- 2 C típusú (európai szabvány) dugaszoló aljzatra.
- Gyermekevédelemmel ellátott dugaszoló aljzatok.

Artikel-Nr. Cikkszám Položka č.	Barcode	VPE CE BJ	Farbe Színek Barva	STyp Típus Typ
1 50803 0	4007123115785	25/500	Weiß / Fehér / Bílá	DE



Adapterstecker Euro 4

- Auf 4 Euro-Steckdosen.
- Steckdosen mit Kinderschutz.

Vidlice adaptéru Euro 4

- Na 4 euro zásuvky.
- Zásuvka s dětskou pojistkou.

Adapter-dugasz Euro 4

- 4 C típusú (európai szabvány) dugaszoló aljzatra.
- Gyermekevédelemmel ellátott dugaszoló aljzatok.

Artikel-Nr. Cikkszám Položka č.	Barcode	VPE CE BJ	Farbe Színek Barva	Typ Típus Typ
1 50804 0	4007123115808	25/500	Weiß / Fehér / Bílá	DE



Adapterstecker Euro 2 + Schutzkontakt 1

- Auf 1 Schutzkontakt-Steckdose + 2 Euro-Steckdosen.
- Steckdosen mit Kinderschutz.

Vidlice adaptéru Euro 2 + ochranný kontakt 1

- Na 1 zásuvku s ochranným kontaktem + 2 euro zásuvky.
- Zásuvka s dětskou pojistkou.

2 euró + 1 földelt elosztó aljzat

- 1 védőérintkezős dugaszoló aljzatra + 2 C típusú (európai szabvány) dugaszoló aljzatra.
- Gyermekevédelemmel ellátott dugaszoló aljzatok.

Artikel-Nr. Cikkszám Položka č.	Barcode	VPE CE BJ	Farbe Színek Barva	Typ Típus Typ
1 50805 0	4007123115822	25/500	Weiß / Fehér / Bílá	DE



Reisestecker-Set

7 Stecker für mehr als 150 Länder weltweit. Der sichere und universelle Netzadapter zum Anschluss elektrischer Geräte mit deutschem Stecksystem an Steckdosen im Ausland mit anderen Stecksystemen.

- Sehr einfach zu bedienen, sicher im Gebrauch.
- Mit Schutzkontakt-Steckdose.
- 7 Steckereinsätze.
- Inklusive Stoffbeutel.
- Der Reisestecker ist kein Spannungs- und Frequenzwandler.
- Steckdose mit Kinderschutz.

Csatlakozókészlet utazóknak

Hét csatlakozó a világ több, mint 150 országában, való használatra. A biztonságos és univerzális hálózati adapter európai dugókkal rendelkező elektromos készülékek más rendszertől országokban való csatlakoztatására.

- Igen könnyen kezelhető és biztonságosan használható.

- Földelt dugalj.
- 7 db dugóbetét.
- Szövetzsákkal.
- Az úti csatlakozó nem feszültség- és frekvenciaváltó.
- Gyermekvédelemmel ellátott dugaszoló aljzat.

Sada cestovních vidlic

7 vidlic pro více než 150 zemí na celém světě. Bezpečná a univerzální síťová redukce pro připojování elektrických spotřebičů s německým systémem zásuvek do zásuvek v zahraničí s jiným systémem.

- Velmi snadná obsluha, bezpečné použití.
- S uzemněnou zásuvkou.
- 7 zásuvných vložek.
- S textilním sáčkem.
- Cestovní zásuvka není měnič napětí a frekvence.
- Zásuvka s dětskou pojistkou.

Artikel-Nr. Cikkszám Položka č.	Barcode	VPE CE BJ	Verpackung Csomagolás Balení	Max. Belastbarkeit Max. terhelhetőség Max. zatížení	Absicherung Biztosíték Jištění	Typ Típus Typ
1 50806 0	4007123117192	5/30	Blister / Bliszer / Blistr	16 A/250 V je nach nationalen Bestimmungen / 16 A/250 V a nemzeti szabályozások szerint 16 A/250 V podle národních předpisů	10 A	DE
1 50806 4	4007123151509	5/30	Blister / Bliszer / Blistr	16 A/250 V je nach nationalen Bestimmungen / 16 A/250 V a nemzeti szabályozások szerint 16 A/250 V podle národních předpisů	10 A	CZ
1 50816 0	4007123610235	5/30	Blister / Bliszer / Blistr	16 A/250 V je nach nationalen Bestimmungen / 16 A/250 V a nemzeti szabályozások szerint 16 A/250 V podle národních předpisů	10 A	DE

Design geschützt. / Mintaoltalom alatt. / Chráněný design.



Travel Adapter Schutzkontakt/GB

Adapter zum Anschluss elektrischer Geräte mit Schutzkontakt Stecksystem in Länder mit Britischem Stecksystem.

- Der Steckadapter ist kein Spannungs- und Frequenzwandler.
- Zusätzliche 13 A-Sicherung.
- Steckdose mit Kinderschutz.

Utazó adapter védőérintkezős/GB

Adapter földelt védőérintkezős dugaszrendszerű villamos készülékek csatlakoztatására brit dugaszrendszerrel használat országokban.

- Az adapter nem feszültség- vagy frekvencia-átalakító.
- 13A-es biztosíték tartozéka.
- Gyermekvédelemmel ellátott dugaszoló aljzat.

Cestovní adaptér ochranný kontakt/GB

Adaptér k připojení elektrických přístrojů s uzemněným systémem zástrček a zásuvek s ochranným kontaktem v zemích s britským systémem zástrček a zásuvek.

- Zástrčkový adaptér není měnič napětí ani frekvence.
- Příkladná pojistka 13 A.
- Zásuvka s dětskou pojistkou.

Artikel-Nr. Cikkszám Položka č.	Barcode	VPE CE BJ	Verpackung Csomagolás Balení	Max. Belastbarkeit Max. terhelhetőség Max. zatížení
1 50853 3	4007123189717	5/40	Blister / Bliszer / Blistr	13 A/250 V

Überspannungs- & Blitzschutz

Steckdosenleisten

Stromverteilung

Leuchten & Leuchtmittel

Solar-Technik

Haus- & Sicherheitstechnik

Geräte für Werkstatt, Haus & Garten

Arbeitsböcke & Leitern

Werbemittel



Tűfeszültségvédelem
Prépatóv óchra

Hálózati csatlakozások
Zásuvkore lástý

Aramelosztás
Prodlužovací přívody

Lámpák, fénycetők,
fénycsövek
Svítidla, reflektory,
světelné zdroje

Nápravy-Technika
Solární technika

Építési-és biztonságtechnika
Domovní a bezpečnostní
technika

Készülékek műhelybe
Přístroje pro dílnu, dům a zahradu

Munkahely, létra és
állványok
Pracovní kozy a žebříky

Reklam eszközök
Reklamní prostředky



Travel Adapter Schutzkontakt/USA, Japan

Adapter zum Anschluss elektrischer Geräte mit geerdetem Schutzkontakt-Stecksystem in Länder mit USA bzw. Japan-Stecksystem.

- Der Steckadapter ist kein Spannungs- und Frequenzwandler.
- Steckdose mit Kinderschutz.

- Az adapter nem feszültség- vagy frekvencia-átalakító.
- Gyermekevédelemmel ellátott dugaszoló aljzat.

Travel adaptér s ochranným kontaktem/USA, Japonsko

Adaptér k připojení elektrických přístrojů s uzemněným ochranným kontaktem zásuvek v zemích se systémy zásuvek, jak je USA nebo Japonsko.

- Zástrčkový adaptér není měničem napětí ani frekvence.
- Zásuvka s dětskou pojistkou.

Utazó adapter védőérintkezős USA, Japán

Adapter földelt elektromos készülékek csatlakoztatására védőérintkezős dugaszrendszerekhez olyan országokban, ahol amerikai vagy japáni dugaszrendszerrel használnak.

Artikel-Nr. Cikkszám Položka č.	Barcode	VPE CE BJ	Verpackung Csomagolás Balení	Max. Belastbarkeit Max. terhelhetőség Max. zatížení
1 50855 0	4007123561452	5/40	Blister / Bliszer / Blistr	15 A/250 V



Travel Adapter Schutzkontakt/Italien

Adapter zum Anschluss elektrischer Geräte mit Schutzkontakt-Stecksysteme wie z.B. DE, NL, ES, PT, SE, FI, NO, GR, TR, AT ... in Länder mit italienischem Stecksystem.

- Der Steckadapter ist kein Spannungs- und Frequenzwandler.

GR, TR, AT ... olasz dugaljrendszerrel rendelkező országokban.

- Az adapter nem feszültség- vagy frekvencia-átalakító.

Travel adaptér s uzemněním/Itálie

Adaptér pro připojení elektrických spotřebičů s uzemněnými zástrčkovými systémy jako např. DE, NL, ES, PT, SE, FI, NO, GR, TR, AT ... v zemích s italským zástrčkovým systémem.

- Zástrčkový adaptér není měničem napětí ani frekvence.

Utazó adapter védőérintkezős/Olaszország

Adapter földelt elektromos készülékek csatlakoztatására mint pl. DE, NL, ES, PT, SE, FI, NO,

Artikel-Nr. Cikkszám Položka č.	Barcode	VPE CE BJ	Verpackung Csomagolás Balení	Max. Belastbarkeit Max. terhelhetőség Max. zatížení
1 50847 0	4007123600915	5/40	Blister / Bliszer / Blistr	10 A/250 V



Travel Adapter Schutzkontakt/Südafrika, Indien

Adapter zum Anschluss elektrischer Geräte mit Schutzkontakt-Stecksystem in Länder mit Stecksystem Südafrika bzw. Indien.

- Der Steckadapter ist kein Spannungs- und Frequenzwandler.
- Steckdose mit Kinderschutz.

hez olyan országokban, ahol délafrikai vagy India dugaszrendszerrel használnak.

- Az adapter nem feszültség- vagy frekvencia-átalakító.
- Gyermekevédelemmel ellátott dugaszoló aljzat.

Travel adaptér s ochranným kontaktem/Jižní Afrika, Indie

Adaptér k připojení elektrických přístrojů s ochranným systémem zásuvek v zemích se systémy zásuvek, jako je Jižní Afrika nebo Indie.

- Zástrčkový adaptér není měničem napětí ani frekvence.
- Zásuvka s dětskou pojistkou.

Utazó adapter védőérintkezős Délafrikai Köztársaság, India

Adapter földelt elektromos készülékek csatlakoztatására védőérintkezős dugaszrendszerek-

Artikel-Nr. Cikkszám Položka č.	Barcode	VPE CE BJ	Verpackung Csomagolás Balení	Max. Belastbarkeit Max. terhelhetőség Max. zatížení
1 50846 0	4007123566334	5/40	Blister / Bliszer / Blistr	16 A/250 V



Travel Adapter Schutzkontakt/CH

Adapter zum Anschluss elektrischer Geräte mit geerdetem Schutzkontakt Stecksystem in Länder mit CH Stecksystem.

- Der Steckadapter ist kein Spannungs- und Frequenzwandler.
- Steckdose mit Kinderschutz.

Védőérintkezős utazó adapter / CH

Adapter földelt védőérintkezős dugaszoló rendszerrel rendelkező villamos készülékek svájci dugaszoló rendszerű országokban

törtéző csatlakoztatásához.

- Az adapter nem feszültség- vagy frekvencia-átalakító.
- Gyermekvédelemmel ellátott dugaszoló aljzat.

Cestovní adaptér ochranný kontakt / Švýcarsko

Adaptér k připojení elektrických spotřebičů se systémem zástrček a zásuvek s uzemněným ochranným kontaktem v zemích se švýcarským systémem zástrček a zásuvek

- Zástrčkový adaptér není měničem napětí ani frekvence.
- Zásuvka s dětskou pojistkou.

Artikel-Nr. Cikkszám Položka č.	Barcode	VPE CE BJ	Verpackung Csomagolás Balení	Max. Belastbarkeit Max. terhelhetőség Max. zatížení
1 50854 2	4007123214266	5/40	Blister / Blisster / Blistr	10 A/250 V



Travel Adapter GB/Schutzkontakt

Adapter zum Anschluss elektrischer Geräte mit britischem Stecksystem in Ländern mit Schutzkontakt-Stecksystemen wie z.B. DE, FR, BE, PL, NL, ES, PT, SE, FI, NO, GR, TR, AT ...

- Der Steckadapter ist kein Spannungs- und Frequenzwandler.
- Steckdose mit Kinderschutz.

Utazó adapter GB/védőérintkezős

Adapter brit dugaszrendszerű villamos készülékek csatlakoztatására a védőérintkezős dugaszrendszerrel szerelt országokban, mint pl. DE, FR,

BE, PL, NL, ES, PT, SE, FI, NO, GR, TR, AT stb.

- Az adapter nem feszültség- vagy frekvencia-átalakító.
- Gyermekvédelemmel ellátott dugaszoló aljzat.

Cestovní adaptér GB/ ochranný kontakt

Adaptér k připojení elektrických přístrojů s britským systémem zástrček a zásuvek v zemích se systémem zástrček a zásuvek s ochranným kontaktem jako např. Německo, Francie, Belgie, Polsko, Nizozemí, Španělsko, Portugalsko, Švédsko, Finsko, Norsko, Řecko, Turecko, Rakousko, ...

- Zástrčkový adaptér není měničem napětí ani frekvence.
- Zásuvka s dětskou pojistkou.

Artikel-Nr. Cikkszám Položka č.	Barcode	VPE CE BJ	Verpackung Csomagolás Balení	Max. Belastbarkeit Max. terhelhetőség Max. zatížení
1 50853 0	4007123170739	5/40	Blister / Blisster / Blistr	13 A/250 V



Travel Adapter Italien/Schutzkontakt

Adapter zum Anschluss elektrischer Geräte mit italienischem Stecksystem in Länder mit Schutzkontakt-Stecksystemen wie z.B. DE, FR, BE, CZ, PL, NL, ES, PT, SE, FI, NO, GR, TR, AT ...

- Der Steckadapter ist kein Spannungs- und Frequenzwandler.
- Steckdose mit Kinderschutz.

Utazó adapter védőérintkezős Olaszországba

Adapter földelt elektromos készülékek csatlakoztatására védőérintkezős dugaszrendszerekhez olyan országokban,

ahol olasz dugaszrendszerrel használnak, mint pl. DE, FR, BE, CZ, PL, NL, ES, PL, SE, FI, NO, GR, TR, AT ...

- Az adapter nem feszültség- vagy frekvencia-átalakító.
- Gyermekvédelemmel ellátott dugaszoló aljzat.

Travel adaptér Itálie/Ochranný kontakt

Adaptér k připojení elektrických přístrojů s italským systémem zásuvek v zemích se systémem zásuvek s ochranným kontaktem, jako např. DE, FR, BE, CZ, PL, NL, ES, PL, SE, FI, NO, GR, TR, AT ...

- Zástrčkový adaptér není měničem napětí ani frekvence.
- Zásuvka s dětskou pojistkou.

Artikel-Nr. Cikkszám Položka č.	Barcode	VPE CE BJ	Verpackung Csomagolás Balení	Max. Belastbarkeit Max. terhelhetőség Max. zatížení
1 50859 0	4007123566303	5/40	Blister / Blisster / Blistr	16 A/250 V

Überspannungs- & Blitzschutz

Steckdosenleisten

Stromverteilung

Leuchten & Leuchtmittel

Solar-Technik

Haus- & Sicherheitstechnik

Geräte für Werkstatt, Haus & Garten

Arbeitsböcke & Leitern

Werbemittel



Tűfeszültségvédelem
Přepětová ochrana

Hálózati csatlakozószorok
Zásuvkové lišty

Aramelosztás
Produkčovací přívody

Lámpák, fénycső, fénycsővezetők
Svítidla, reflektory, světelné zdroje

Napfény-Technika
Solární technika

Építélet- és bíztonságtécnika
Domovní a bezpečnostní technika

Készülékek műhelybe
Přístroje pro dílnu, dům a zahradu

Munkabakok, létrák és állványok
Pracovní kozy a žebříky

Reklám eszközök
Reklamní prostředky



Travel Adapter CH/ Schutzkontakt

Adapter zum Anschluss elektrischer Geräte mit geerdetem Stecksystem von CH in Ländern mit Schutzkontakt-Stecksystem wie DE, FR, BE, PL, NL, ES, PT, SE, FI, NO, GR, TR, AT ...

- Der Steckadapter ist kein Spannungs- und Frequenzwandler.
- Steckdose mit Kinderschutz.

Utazó adapter védőérintkezős CH

Adapter svájci rendszerű földelt dugaszoló aljzattal ellátott villamos készülékek csatlakoztatásához védőérintkezős dugaszrendszerrel rendelkező országokban, mint pl. DE, FR, BE, PL, NL, ES, PT, SE, FI, NO, GR, TR, AT stb.

- Az adapter nem feszültség- vagy frekvencia-átalakító.
- Gyermekvédelemmel ellátott dugaszoló aljzat.

Artikel-Nr. Cikkszám Položka č.	Barcode	VPE CE BJ	Verpackung Csomagolás Balení	Max. Belastbarkeit Max. terhelhetőség Max. zatížení
1 50848 0	4007123600922	5/40	Blister / Blisster / Blistr	10 A/250 V



Travel Adapter USA, Japan/ Schutzkontakt

Adapter zum Anschluss elektrischer Geräte mit geerdetem Stecksystem von USA bzw. Japan in Ländern mit Schutzkontakt-Stecksystemen wie z.B. DE, FR, BE, PL, NL, ES, PT, SE, FI, NO, GR, TR, AT ...

- Der Steckadapter ist kein Spannungs- und Frequenzwandler.

Utazó adapter USA, Japán/ védőérintkezős

Adapter az USA-ban ill. Japánban rendszeresített földelt dugaszrendszerű villamos készülékek csatlakoztatására a védőérintkezős dugaszrendszerrel szabványosított országokban, mint pl. DE, FR, BE, PL, NL, ES, PT, SE, FI, NO, GR, TR, AT stb.

- Az adapter nem feszültség- vagy frekvencia-átalakító.

Artikel-Nr. Cikkszám Položka č.	Barcode	VPE CE BJ	Verpackung Csomagolás Balení	Max. Belastbarkeit Max. terhelhetőség Max. zatížení
1 50852 0	4007123170722	5/40	Blister / Blisster / Blistr	15 A/250 V

Travel Adapter CH/ ochranný kontakt

Adaptér k připojení elektrických spotřebičů s uzemněným systémem vidlic a zásuvek používaným ve Švýcarsku do systému vidlic a zásuvek s ochranným kontaktem v zemích jako např. Německo, Francie, Belgie, Polsko, Nizozemí, Španělsko, Portugalsko, Švédsko, Finsko, Norsko, Řecko, Turecko, Rakousko, ...

- Zástrčkový adaptér není měničem napětí ani frekvence.
- Zásuvka s dětskou pojistkou.

Cestovní adaptér USA, Japonsko/ ochranný kontakt

Adaptér k připojení elektrických přístrojů s uzemněným systémem zástrček a zásuvek USA příp. Japonsko v zemích se systémem zástrček a zásuvek s ochranným kontaktem jako např. Německo, Francie, Belgie, Polsko, Nizozemí, Španělsko, Portugalsko, Švédsko, Finsko, Norsko, Řecko, Turecko, Rakousko, ...

- Zástrčkový adaptér není měničem napětí ani frekvence.



Travel Adapter USA/Euro

Adapter zum Anschluss elektrischer Geräte mit 2-poligem Stecksystem von USA in Ländern mit Euro-Stecksystem, für alle europäischen Länder außer England.

- Der Steckadapter ist kein Spannungs- und Frequenzwandler.

Travel Adapter USA/Euro

Adaptér k připojení elektrických spotřebičů s 2pólovým systémem vidlic a zásuvek používaným v USA do systému euro vidlic a zásuvek s ochranným kontaktem, pro všechny evropské země kromě Velké Británie.

- Zástrčkový adaptér není měničem napětí ani frekvence.



Utazó adapter USA/Euro

Adapter 2-pólusú, az USA-ban használatos dugaszrendszerű villamos készülékek csatlakoztatására az euró dugaszrendszert használó országokban. Anglia kivételével valamennyi európai országban használható.

- Az adapter nem feszültség- vagy frekvencia-átalakító.

Artikel-Nr. Cikkszám Položka č.	Barcode	VPE CE BJ	Verpackung Csomagolás Balení	Max. Belastbarkeit Max. terhelhetőség Max. zatížení
1 50850 0	4007123170708	5/40	Blister / Bliszter / Blistr	2,5 A/250 V



Travel Adapter Australien, China/Schutzkontakt

Adapter zum Anschluss elektrischer Geräte mit geerdetem Stecksystem von Australien bzw. China, in Ländern mit Schutzkontakt-Stecksystemen wie z.B. DE, FR, BE, PL, NL, ES, PT, SE, FI, NO, GR, TR, AT ...

- Der Steckadapter ist kein Spannungs- und Frequenzwandler.

Cestovní adaptér Austrálie, Čína/ochranný kontakt

Adaptér k připojení elektrických přístrojů s uzemněným systémem zástrček a zásuvek Austrálie příp. Čína v zemích se systémem zástrček a zásuvek s ochranným kontaktem jako např. Německo, Francie, Belgie, Polsko, Nizozemí, Španělsko, Portugalsko, Švédsko, Finsko, Norsko, Řecko, Turecko, Rakousko, ...

- Zástrčkový adaptér není měničem napětí ani frekvence.



Utazó adapter Ausztrália, Kína/védőérintkezős

Adapter Ausztráliában ill. Kínában rendszeresített földelt dugaszrendszerű villamos készülékek csatlakoztatására a védőérintkezős dugaszrendszer szabványosító országokban, mint pl. DE, FR, BE, PL, NL, ES, PT, SE, FI, NO, GR, TR, AT stb.

- Az adapter nem feszültség- vagy frekvencia-átalakító.

Artikel-Nr. Cikkszám Položka č.	Barcode	VPE CE BJ	Verpackung Csomagolás Balení	Max. Belastbarkeit Max. terhelhetőség Max. zatížení
1 50851 0	4007123170715	5/40	Blister / Bliszter / Blistr	10 A/250 V

Überspannungs- & Blitzschutz

Steckdosenleisten

Stromverteilung

Leuchten & Leuchtmittel

Solar-Technik

Haus- & Sicherheitstechnik

Geräte für Werkstatt, Haus & Garten

Arbeitsböcke & Leitern

Werbemittel



Tűlfeszültségvédelem
Prépatórá óchra

Hálózati csatlakozások
Zásuvkóv lišta

Aramelosztás
Prodlužovací přírady

Lámpák, fényvetők,
fényforrások
Svítidák, reflektory,
svételné zdroje

Hálózati Technika
Solární technika

Építési- és biztonságtechnika
Domovní a bezpečnostní
technika

Készülékek műhelybe
Přístroje pro dílnu, dílnu a zahrada

Munkahelyi, létrák és
állványok
Pracovní kozy a žebříky

Reklam eszközök
Reklamní prostředky



Kabelkanal

- Stabiler, trittfester PVC-Kanal.
- Unterteil mit drei Kammern.
- Zwei vorgestanzte Bohrungen zum Anschrauben des Kanals.
- Beliebig verlängerbar.

Kábelcsatorna

- Stabil, lépésálló PVC-csatorna.
- Az alsó rész háromkamrás.

- Hét, előre kialakított furat a csatorna felcsavarozásához.
- Tetszés szerint meghosszabbítható.

Kabelová lišta

- Stabilní pochozí lišta z PVC.
- Spodní díl se třemi komorami.
- Dva připravené otvory k přišroubování lišty.
- Lze libovolně prodloužit.

Artikel-Nr. Cikkszám Položka č.	Barcode	VPE CE BJ	Verpackung Csomagolás Balení	Abmessungen Méretek Rozměry	Für Alkalmazható Pro	Farbe Színek Barva
1 16055 0	4007123172849	5	Polybeutel / műanyag zacskó / plastic zak	100 x 5 x 1,2 cm	Eine Leitung Ø 8 mm bzw. 2 mit Ø 7 mm / Egy vezeték 8 mm ill. 2 vezeték 7 mm / kabel 8 mm příp. 2 se 7 mm	Grau / Szürke / Šedá
1 16065 0	4007123172832	5	Polybeutel / műanyag zacskó / plastic zak	100 x 7,5 x 1,7 cm	Eine Leitung bis 13 mm bzw. 2 mit 10 mm / Egy vezeték 13 mm ill. 2 vezeték 10 mm / kabel do 13 mm příp. 2 se 10 mm	Grau / Szürke / Šedá



Kabel-Set

Ordnert- sammelt - schützt Kabel

- Nur wenige Sekunden genügen, um Ordnung zu schaffen - wieder verwendbar für zu Hause und im Büro TV/VIDEO/HiFi/Computer usw.
- Die Kabel von Computer, Drucker, Telefon usw. sind normalerweise ein verstaubter Knoten hinter dem Schreibtisch, gefährlich für Personen und die Sicherheit von Daten.
- Diese Schläuche sammeln und verstauben die Kabel ordentlich.
- Auch Saubermachen wird dadurch einfacher.

egyveleget jelentenek az íróasztal mögött, ami veszélyes úgy a testi épségre, mint az adatbiztonságra is.

- Ezek a tömlők összefogják és rendezik a kábeleket.
- Ezzel a takarítás is jelentősen könnyebbé válik.

Sada ochranné hadice pro kabely

Uspořádá - sdruží - ochrání kabely

- Pouze několik sekund stačí, aby byl pořádek - kdykoliv použitelné pro domácnost a kancelář TV/VIDEO/Hi-Fi/počítač atd.
- Kabely od počítače, tiskárny, telefonu atd. tvoří většinou zaprášenou změť kabelů vzadu pod stolem, nebezpečné osobám i bezpečnosti dat.
- Tyto hadice (husí krky) kabely řádně sdruží a uschovají.
- I uklízení je pak jednodušší.

Kábelkészlet

Rendezi, gyűjti és védi a kábeleket.

- Néhány másodperc alatt rend teremthető - tetszőleges gyakorisággal használható a háztartásban, az irodában, TV/VIDEO/Hi-Fi készülékekhez, számítógépekhez stb.
- Számítógépek, nyomtatók, telefonok stb. kábeli általában porosodó



Artikel-Nr. Cikkszám Položka č.	Barcode	VPE CE BJ	Verpackung Csomagolás Balení	Abmessungen Méretek Rozměry	Farbe Színek Barva
1 08159 0 601	4007123181506	24	Polybeutel / műanyag zacskó / plastic zak	3 m + CLIP / NW20	Weiß / Fehér / Bílá
1 08159 0 602	4007123181513	24	Polybeutel / műanyag zacskó / plastic zak	3 m + CLIP / NW20	Grau / Szürke / Šedá



Klett-Kabelbinder

Für die Innen- und Außenanwendung.

- Kunststoffstreifen nach dem Prinzip des Klettverschlusses.
- Ideal zum Fixieren und Bündeln von Kabeln.
- Beliebig oft wiederverwendbar.
- Weiche und flexible Materialstruktur.

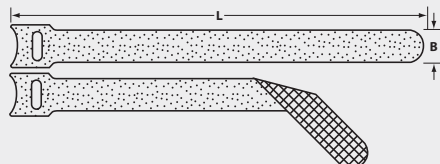

Tépzárás kábelkötegelő

Bel- és kültéri használatra.

- Tépzár-elven működő műanyag-csíkok.
- Ideális kábelek rögzítésére vagy kötegelésére.
- Tetszőlegesen sokszor lehet újra felhasználni.
- Lágú és hajlékony anyagszerkezet.

20
stk/pcs

12x125
mm

12x200
mm

Artikel-Nr. Cikkszám Položka č.	Barcode	VPE CE BJ	Verpackung Csomagolás Balení	Inhalt Tartalom Obsah	Farbe Színek Barva	Abmessungen Méretek Rozměry
1 16435 0 100	4007123285525	50	Polybeutel / Műanyag zacskó / Plastic zak	20	Weiß / Fehér / Bílá	B = 12 mm x L = 125 mm
1 16434 0 100	4007123285518	50	Polybeutel / Műanyag zacskó / Plastic zak	20	Schwarz / Fekete / Černá	B = 12 mm x L = 125 mm
1 16433 0 100	4007123285501	50	Polybeutel / Műanyag zacskó / Plastic zak	20	Weiß / Fehér / Bílá	B = 12 mm x L = 200 mm
1 16432 0 100	4007123285495	50	Polybeutel / Műanyag zacskó / Plastic zak	20	Schwarz / Fekete / Černá	B = 12 mm x L = 200 mm



Kabelbinder Wiederschließbar

- Ideal zum Fixieren gebündelter Ware.
- Beliebig oft wiederverwendbar.
- Witterungsbeständig!

Znovu použitelný vazač kabelů

- Ideální k upevnění svázaného zboží.
- Lze je vícekrát použít.
- Odolný povětrnostním vlivům!

Kábelkötegelő visszazárható.

Ideális a kötegelt áru rögzítéséhez.

- Tetszőlegesen sokszor lehet újra felhasználni.
- Időjárásálló!

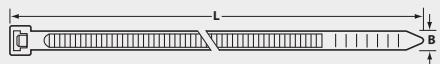

150
stk/pcs

3,6x100
mm

4,8x200
mm

4,8x300
mm

Artikel-Nr. Cikkszám Položka č.	Barcode	VPE CE BJ	Verpackung Csomagolás Balení	Inhalt Tartalom Obsah	Farbe Színek Barva	Abmessungen Méretek Rozměry
1 16430 0 100	4007123285471	50	Polybeutel / Műanyag zacskó / Plastic zak	150	Weiß / Fehér / Bílá	50 x B = 3,6 mm x L = 100 mm 50 x B = 4,8 mm x L = 200 mm 50 x B = 4,8 mm x L = 300 mm
1 16431 0 100	4007123285488	50	Polybeutel / Műanyag zacskó / Plastic zak	150	Schwarz / Fekete / Černá	50 x B = 3,6 mm x L = 100 mm 50 x B = 4,8 mm x L = 200 mm 50 x B = 4,8 mm x L = 300 mm



Tűfeszültségvédelem
Préparátív óvhatóság

Hálózati csatlakozások
Zásuvkóre lástya

Aramelosztás
Produktív áram

Lámpák, fényvetők,
fényforrások
Svítőlámpák, reflektork,
svételnélzók

Napló-Technika
Solárni technika

Építélet-és biztonságtechnika
Domovni a bezpečnostni
technika

Készülékek műhelybe
Pristroje pro dílnu, dílna a zahrada

Munkahelyek, létrák és
állványok
Pracovní kozy a žebříky

Reklám eszközök
Reklamní prostředky

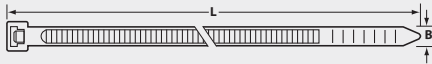

Kabelbinder

- Schnell anwendbar und 100 % reifest.
- Ideal zum Fixieren gebündelter Ware.
- Innenverzahnte Verschlussbänder zum einmaligen Gebrauch.
- Wärmebeständig (kurzfristig) bis ca. + 85 °C, Kältebeständig bis ca. - 40 °C.

Kábelkötegelő

- Gyorsan felszerelhető és 100%-osan szakadásálló.
- Ideális a kötegelt áru rögzítéséhez.

- Egyszer használatos belső fogazású zárószalag.
- Hőálló (rövid ideig) kb. + 85° C-ig, hidegtűró kb. -40° C-ig.

Kabelové spojky

- Rychlá aplikace se 100 % odolnost proti roztržení.
- Ideální k upevnění svázaného zboží.
- Upevňovací pásy s vnitřními vroubky k jednorázovému použití.
- Odolné proti teple (krátkodobě) až do cca + 85° C, odolné proti chladu až do cca - 40° C.



Artikel-Nr. Cikkszám Położka č.	Barcode	VPE CE BJ	Verpackung Csomagolás Balení	Inhalt Tartalom Obsah	Farbe Színek Barva	Abmessungen Méretek Rozměry
1 16420 0 100	4007123285372	50	Polybeutel / Műanyag zacskó / Plastic zak	100	Weiß / Fehér / Bílá	B = 2,5 mm x L = 100 mm
1 16421 0 100	4007123285389	50	Polybeutel / Műanyag zacskó / Plastic zak	100	Schwarz / Fekete / Černá	B = 2,5 mm x L = 100 mm
1 16422 0 100	4007123285396	50	Polybeutel / Műanyag zacskó / Plastic zak	100	Weiß / Fehér / Bílá	B = 3,6 mm x L = 100 mm
1 16423 0 100	4007123285402	50	Polybeutel / Műanyag zacskó / Plastic zak	100	Schwarz / Fekete / Černá	B = 3,6 mm x L = 100 mm
1 16424 0 100	4007123285419	50	Polybeutel / Műanyag zacskó / Plastic zak	100	Weiß / Fehér / Bílá	B = 4,8 mm x L = 200 mm
1 16425 0 100	4007123285426	50	Polybeutel / Műanyag zacskó / Plastic zak	100	Schwarz / Fekete / Černá	B = 4,8 mm x L = 200 mm
1 16426 0 100	4007123285433	50	Polybeutel / Műanyag zacskó / Plastic zak	100	Weiß / Fehér / Bílá	B = 4,8 mm x L = 300 mm
1 16427 0 100	4007123285440	50	Polybeutel / Műanyag zacskó / Plastic zak	100	Schwarz / Fekete / Černá	B = 4,8 mm x L = 300 mm

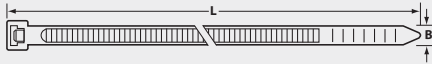

Kabelbinder

- Schnell anwendbar und 100 % reifest.
- Ideal zum Fixieren gebündelter Ware.
- Innenverzahnte Verschlussbänder zum einmaligen Gebrauch.
- Wärmebeständig (kurzfristig) bis ca. + 85 °C, Kältebeständig bis ca. - 40 °C.

Kábelkötegelő

- Gyorsan felszerelhető és 100%-osan szakadásálló.
- Ideális a kötegelt áru rögzítéséhez.

- Egyszer használatos belső fogazású zárószalag.
- Hőálló (rövid ideig) kb. + 85° C-ig, hidegtűró kb. -40° C-ig.

Kabelové spojky

- Rychlá aplikace se 100 % odolnost proti roztržení.
- Ideální k upevnění svázaného zboží.
- Upevňovací pásy s vnitřními vroubky k jednorázovému použití.
- Odolné proti teple (krátkodobě) až do cca + 85° C, odolné proti chladu až do cca - 40° C.



Artikel-Nr. Cikkszám Położka č.	Barcode	VPE CE BJ	Verpackung Csomagolás Balení	Inhalt Tartalom Obsah	Farbe Színek Barva	Abmessungen Méretek Rozměry
1 16428 0 100	4007123285457	50	Polybeutel / Műanyag zacskó / Plastic zak	200	50 x Blau / Kék / Modrá 50 x Grün / Zöld / Zelená 50 x Gelb / Sárga / Žlutá 50 x Rot / Piros / Červená	B = 2,5 mm x L = 100 mm
1 16429 0 100	4007123285464	50	Polybeutel / Műanyag zacskó / Plastic zak	250	50 x Blau / Kék / Modrá 50 x Grün / Zöld / Zelená 50 x Gelb / Sárga / Žlutá 50 x Rot / Piros / Červená 50 x Weiß / Fehér / Bílá	B = 2,5 mm x L = 150 mm



Kabelbinder

Kabelbinder ist resistent gegen UV-Strahlen.

- Schnell anwendbar und 100 % reißfest.
- Ideal zum Fixieren gebündelter Ware.
- Innenverzahnte Verschlussbänder zum einmaligen Gebrauch.
- Wärmebeständig (kurzfristig) bis ca. + 85 °C, Kältebeständig bis ca. - 40 °C.

Kábelkötegelő

A kábelkötő UV- sugarakkal szemben ellenálló.

- Gyorsan felszerelhető és 100%-osan szakadásálló.
- Ideális a kötegelt áru rögzítéséhez.
- Egyszer használatos belső fogazású zárószalag.
- Hőálló (rövid ideig) kb. + 85° C-ig, hidegtűrő kb. -40° C-ig.

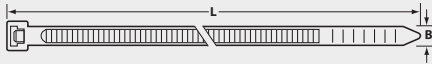

Artikel-Nr. Cikkszám Položka č.	Barcode	VPE CE BJ	Verpackung Csomagolás Balení	Inhalt Tartalom Obsah	Farbe Színek Barva	Abmessungen Méretek Rozměry
1 16448 0 100	4007123285648	50	Polybeutel / Műanyag zacskó / Plastic zak	100	Schwarz / Fekete / Cerná	3,6 mm x 150 mm
1 16449 0 100	4007123285655	50	Polybeutel / Műanyag zacskó / Plastic zak	100	Schwarz / Fekete / Cerná	4,8 mm x 300 mm
1 16450 0 100	4007123285662	50	Polybeutel / Műanyag zacskó / Plastic zak	100	Schwarz / Fekete / Cerná	4,8 mm x 370 mm



Gewebe-Isolierklebeband

Für die Innen- und Außenanwendung.

- Wetterfest.
- Reißfest.
- Beschreibbar.

Szövet szigetelőszalag

Bel- és kültéri használatra.

- Időjárásálló.
- Szakításálló.
- Írható.



Artikel-Nr. Cikkszám Položka č.	Barcode	VPE CE BJ	Verpackung Csomagolás Balení	Inhalt Tartalom Obsah	Farbe Színek Barva	Bandlänge Szalaghossz Délka pásky	Abmessungen Méretek Rozměry
1 16444 0 100	4007123285600	50	Polybeutel / Műanyag zacskó / Plastic zak	2	Schwarz / Fekete / Cerná	10 m	0,2 mm x 20 mm

Kabelové spojky

Kabelový vazač je odolný proti ultrafialovému záření.

- Rychlá aplikace se 100 % odolnost proti roztržení.
- Ideální k upevnění svázaného zboží.
- Upevňovací pásy s vnitřními vroubky k jednorázovému použití.
- Odolné proti teplu (krátkodobě) až do cca + 85° C, odolné proti chladu až do cca - 40° C.

Izolační textilní lepicí páska

K používání v exteriéru a interiéru.

- Odolná proti vlivům počasí.
- Odolná proti roztržení.
- Lze na ní psát.

Überspannungs- & Blitzschutz

Steckdosenleisten

Stromverteilung

Leuchten & Leuchtmittel

Solar-Technik

Haus- & Sicherheitstechnik

Geräte für Werkstatt, Haus & Garten

Arbeitsböcke & Leitern

Werbemittel



Tűlfeszültségvédelem
Préparátív óvkorona

Hálózati csatlakozások
Zásuvkóré listy

Aramelosztás
Prodluzovací prvky

Lámpák, fényvetők,
fényforrások
Svítidla, reflektory,
světelné zdroje

Illetéchnika
Solární technika

Építési- és biztonságtechnika
Domovní a bezpečnostní
technika

Készülékek műhelybe
Přístroje pro dílnu, dům a zahradu

Munkabakok, létrák és
állványok
Pracovní kozy a žebříky

Reklám eszközök
Reklamní prostředky



Isolierklebeband

- Selbstklebend.
- Schwer entflammbar.
- Alterungsbeständig.

Szigetelőszalag

- Öntapadó.
- Nehezen gyulladó.
- Öregedésálló.

2 stk./pcs 20m

Artikel-Nr. Cikkszám Položka č.	Barcode	VPE CE BJ	Verpackung Csomagolás Balení	Inhalt Tartalom Obsah	Farbe Színek Barva	Bandlänge Szalaghossz Délka pásky	Abmessungen Méreték Rozměry
1 16445 0 100	4007123285617	50	Polybeutel / Műanyag zacskó / Plastic zak	2	Weiß / Fehér / Bílá	20 m	0,15 mm x 20 mm
1 16446 0 100	4007123285624	50	Polybeutel / Műanyag zacskó / Plastic zak	2	Schwarz / Fekete / Černá	20 m	0,15 mm x 20 mm



Befestigungssockel für Kabelbinder

- Selbstklebend.
- Universell einsetzbar.
- Zur Aufnahme von Kabelbinder.

Rögzítőfoglat kábelkötegelőkhöz

20 stk./pcs 19 x 19 mm 28 x 28 mm

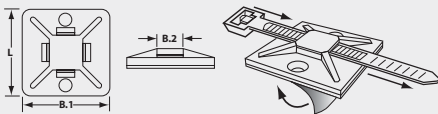

- Öntapadó.
- Sok célra használható.
- Kábelkötegelők befogására.

Upevňovací patky pro kabelové spojky

- Samolepicí.
- Univerzálně použitelné.
- K upevnění kabelových spojek.

Artikel-Nr. Cikkszám Položka č.	Barcode	VPE CE BJ	Verpackung Csomagolás Balení	Inhalt Tartalom Obsah	Farbe Színek Barva	Abmessungen Méreték Rozměry	Für Alkalmazható Pro
1 16437 0 100	4007123285532	50	Polybeutel / Műanyag zacskó / Plastic zak	20	Weiß / Fehér / Bílá	B.1 = 20 mm x L = 20 mm; B.2 = 4,8 mm	max. 4,8 mm
1 16438 0 100	4007123285549	50	Polybeutel / Műanyag zacskó / Plastic zak	20	Weiß / Fehér / Bílá	B.1 = 30 mm x L = 30 mm; B.2 = 8 mm	max. 8 mm



Kabel-Clip

- Selbstklebend.
- Zur Fixierung von Rundkabeln, Leitungen, Schläuchen usw.
- Durchmesser bis max. 8 mm.

Kabelová svorka

- Samolepicí.
- K upevnění kulatých kabelů, vedení, trubek atd.
- Průměr až do max. 8 mm.

Kábelszorító

- Öntapadó.
- Kerek kábelek, vezetékek, csövek, stb. rögzítésére.
- Átmérő max. 8 mm.

20 stk./pcs 19 x 21 mm

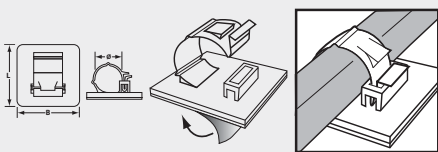

Artikel-Nr. Cikkszám Položka č.	Barcode	VPE CE BJ	Verpackung Csomagolás Balení	Inhalt Tartalom Obsah	Farbe Színek Barva	Abmessungen Méreték Rozměry
1 16439 0 100	4007123285556	50	Polybeutel / Műanyag zacskó / Plastic zak	20	Weiß / Fehér / Bílá	B = 20 mm x L = 20 mm; Ø = 8 mm



Nagelschellen

- Mit eingestecktem Nagel.
- Nagellänge ca 25 mm.
- Schnelle Befestigung von Leitungen in nahezu allen Bereichen.

Kabelové svorky s hřebíky

- S nasunutým hřebíkem.
- Délka hřebíků cca 25 mm.
- Rychlé upevnění rozvodů téměř ve všech prostorech.

Szegelhető kábelszorító

- Szeggel együtt.
- Szeghosszúság kb. 25 mm.
- Vezetékek gyors rögzítésére szinte minden területen.

50
stk/pcs

7-10
mm

10-14
mm

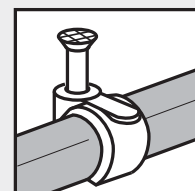
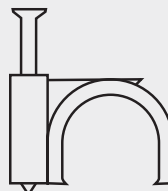

Artikel-Nr. Cikkszám Položka č.	Barcode	VPE CE BJ	Verpackung Csomagolás Balení	Inhalt Tartalom Obsah	Farbe Színek Barva	Für Alkalmazható Pro
1 16440 0 100	4007123285563	50	Polybeutel / Műanyag zacskó / Plastic zak	50	Grau / Szürke / Šedá	7 - 10 mm Leitungen / 7 - 10 mm-es vezetékhez / 7 - 10 mm rozvody
1 16441 0 100	4007123285570	50	Polybeutel / Műanyag zacskó / Plastic zak	50	Grau / Szürke / Šedá	10 - 14 mm Leitungen / 10 - 14 mm-es vezetékhez / 10 - 14 mm rozvody



Lüsterklemme

- Abschneidbar.
- Neutrale Farbe.

Svítidlová svorka

- S možností odřezání.
- Neutrální barva.

Csillár-sorkapocs

- Méretre vágható.
- Semleges színű.

2
stk/pcs

1,5
mm²

4
mm²

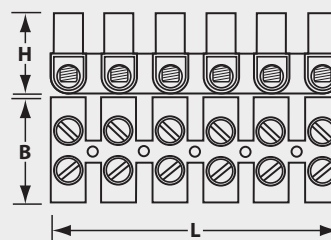

Artikel-Nr. Cikkszám Položka č.	Barcode	VPE CE BJ	Verpackung Csomagolás Balení	Inhalt Tartalom Obsah	Max. Belastung Max. terhelhetőség Max. zátížení	Für Alkalmazható Pro	Abmessungen Méretek Rozměry
1 16442 0 100	4007123285587	50	Polybeutel / Műanyag zacskó / Plastic zak	2	16 A	1,5 mm ² Litzen / zsinór / svorkovnice	B = 17 mm x L = 96 mm x H = 15 mm
1 16443 0 100	4007123285594	50	Polybeutel / Műanyag zacskó / Plastic zak	2	32 A	4 mm ² Litzen / zsinór / svorkovnice	B = 21 mm x L = 119 mm x H = 15 mm



Steckdosen-Kinderschutz

- Wird mit dem Stecker aus der Steckdose gezogen.

Dětská pojistka do zásuvky

- Vytahuje se ze zásuvky zástrčkou.

Dugalj- gyermekvédelem

- A dugóval együtt húzza ki a konnektorból.

6
stk/pcs



Artikel-Nr. Cikkszám Položka č.	Barcode	VPE CE BJ	Inhalt Tartalom Obsah	Verpackung Csomagolás Balení	Farbe Színek Barva
1 16448 0	4007123590766	12	288	Blister / Bliszter / Blistr	Transparent / Átlászó / Průhledný

Überspannungs- & Blitzschutz

Steckdosenleisten

Stromverteilung

Leuchten & Leuchtmittel

Solar-Technik

Haus- & Sicherheitstechnik

Geräte für Werkstatt, Haus & Garten

Arbeitsböcke & Leitern

Werbemittel



Tűlfeszültségvédelem
Prépatív óvkorona

Hálózati csatlakozások
Zásuvkovek listy

Aramelosztás
Prodávňovací prvody

Lámpák, fényvetők,
fényforrások
Svitlá, reflektory,
svetelné zdroje

Impulz-Technika
Solárni technika

Építész- és biztonságtechnika
Domovní a bezpečnostní
technika

Készülékek műhelybe
Přístroje pro dílnu, dům a zahradu

Munkabakok, létrák és
állványok
Pracovní kozy a žebříky

Reklam eszközök
Reklamní prostredky





Kabelboxen
Kábelbox
Kabelové boxy

76

Überspannungs- & Blitzschutz



Brobusta® Kabeltrommeln
Brobusta® kábeldobok
Kabelové bubny Brobusta®

80

Steckdosenleisten



Super-Solid Kabeltrommeln
Super Solid kábeldobok
Kabelové bubny Super-Solid

84

Stromverteilung



Garant® Kabeltrommeln
Garant® kábeldobok
Kabelové bubny Garant®

88

Leuchten & Leuchtmittel



Garant® Gartenkabeltrommeln
Garant® kerti kábeldobok
Zahradní kabelové bubny Garant®

97

Solar-Technik



Automatic-Box Electric EFM
Automatic Box Electric EFM
Automatický box Electric EFM

100

Haus- & Sicherheitstechnik



Verlängerungsleitungen
Hosszabbító kábelek
Prodlužovací vedení

101

Geräte für Werkstatt, Haus & Garten



Stromverteiler
Áramelosztók
Elektrické rozvaděče

115

Arbeitsböcke & Leitern



Stecker & Kupplungen
Dugaszok és csatlakozók
Zástrčky a spojky

128

Werbemittel

Tűlfeszültségvédelem
Přepětová ochrana

Hálózati csatlakozások
Zásuvkové lišty

Aramélosztás
Prodlužovací přívody

Lámpák, fényvetők,
fényforrások
Svítidla, reflektory,
světelné zdroje

Építési-Technika
Solární technika

Építési- és biztonságtechnika
Domovní a bezpečnostní
technika

Készülékek műhelybe
Přístroje pro dílnu, dům a zahradu

Munkahelyek, létrák és
állványok
Pracovní kozy a žebříky

Reklám eszközök
Reklamní prostředky



Primera-Line Box-S

- Kompaktes Design, für komfortables Handling.
- Ergonomisch geformter Tragegriff.
- Variabel, stehend oder liegend, einsetzbar.
- Robuste, verbindungssteife Bauform.
- 4 Schutzkontakt-Steckdosen mit selbst-schließenden Deckeln.
- Steckdosen mit Kinderschutz.
- Mit beleuchtetem Ein/Aus Schalter und Überhitzungsschutz.

Primera-Line Box-S

- Kompakt dizájn a kényelmes kezelésért.
- Ergonómiai szempontok alapján kialakított hordozó fogantyúval.
- Variálható állítva vagy fektetve bevethető.
- Masszív, mereven összekötött forma.
- 4 földelt dugaljjal önzáró fedelekkel.

- Gyermekevédelemmel ellátott dugaszoló aljzatok.
- Világító be/ki kapcsolóval és túlterhelés védelemmel.

Primera-Line Box-S

- Kompaktní design, pro komfortní manipulaci.
- Ergonomicky tvarované transportní madlo.
- Variabilně použitelný jako ležící nebo stojící box.
- Robustní, pevné, neohebné provedení.
- 4 zásuvky s ochranným kontaktem, se samozavíracími ochrannými víčky.
- Zásuvka s dětskou pojistkou.
- S podsvíceným spínačem vyp/zap a tepelnou pojistkou.



Artikel-Nr. Cikkszám Položka č.	Barcode	VPE CE BJ	Kabellänge Kábelhossz Délka kabelu	Kabelbezeichnung Kábel megnevezése Typ kabelu	Farbe Színek Barva	Typ Típus Typ
1 09555 8	4007123294329	2/120	10 m	H05VV-F 3G1,5	Schwarz/Lichtgrau / Fekete/Világosszürke / Černá/Světle šedá	DE



Primera-Line Box

- Kompaktes Design, für komfortables Handling.
- Ergonomisch geformter Tragegriff.
- Variabel, stehend oder liegend, einsetzbar.
- Robuste, verbindungssteife Bauform.
- 4 Schutzkontakt-Steckdosen mit Überhitzungsschutz.
- Steckdosen mit Kinderschutz.

Primera-Line Box

- Kompakt dizájn a kényelmes kezelésért.
- Ergonómiai szempontok alapján kialakított hordozó fogantyúval.
- Variálható állítva vagy fektetve bevethető.
- Masszív, mereven összekötött forma.
- 4 földelt dugaljjal túlmelegedés- védelemmel.
- Gyermekevédelemmel ellátott dugaszoló aljzatok.

Primera-Line Box

- Kompaktní design, pro komfortní manipulaci.
- Ergonomicky tvarované transportní madlo.
- Variabilně použitelný jako ležící nebo stojící box.
- Robustní, pevné, neohebné provedení.
- 4 uzemněné zásuvky s ochranou proti přehřátí.
- 3 let záruka (ustanovení o záruce).
- Zásuvka s dětskou pojistkou.



Artikel-Nr. Cikkszám Položka č.	Barcode	VPE CE BJ	Kabellänge Kábelhossz Délka kabelu	Kabelbezeichnung Kábel megnevezése Typ kabelu	Steckdosen Csatlakozóaljzatok Zásuvky	Farbe Színek Barva	Typ Típus Typ
1 09535 8	4007123294305	5/160	5 m	H05VV-F 3G1,5	4	Schwarz/Lichtgrau / Fekete/Világosszürke / Černá/Světle šedá	DE
1 09535 1	4007123291397	5/160	5 m	H05VV-F 3G1,5	4	Schwarz/Lichtgrau / Fekete/Világosszürke / Černá/Světle šedá	CZ
1 09545 8	4007123294312	2/120	10 m	H05VV-F 3G1,5	4	Schwarz/Lichtgrau / Fekete/Világosszürke / Černá/Světle šedá	DE
1 09545 1	4007123291458	2/120	10 m	H05VV-F 3G1,5	4	Schwarz/Lichtgrau / Fekete/Világosszürke / Černá/Světle šedá	CZ



Design-Kabelbox

- 4 Schutzkontakt-Steckdosen mit Überhitzungsschutz.
- Superflach, nur 6 cm, Ø 18 cm.

Formatervezett kábeldob

- 4 földelt dugaljjal túlmelegedés-védelemmel.
- Rendkívül lapos, csupán 6 cm, átmérője 18 cm.

Kabelový naviják

- 4 let zárúka (ustanovení o zárúce).
- Superplochý - jen 6 cm. Korpus Ø = 18 cm.

MADE IN AUSTRIA

	Artikel-Nr. Cikkszám Položka č.	Barcode	VPE CE BJ	Kabellänge Kábelhossz Délka kabelu	Kabelbezeichnung Kábel megnevezése Typ kabelu	Farbe Színek Barva	Typ Típus Typ
	1 10050 8	4007123036233	4/192	3 m	H05VV-F 3G1,5	Schwarz/Schwarz / Fekete/Fekete / Černá/Černá	DE
	1 10050 1	4007123050284	4/192	3 m	H05VV-F 3G1,5	Schwarz/Schwarz / Fekete/Fekete / Černá/Černá	CZ
	1 10053 8	4007123055784	4/192	3 m	H05VV-F 3G1,5	Schwarz/Blau / Fekete/Kék / Černá/Modrá	DE
	1 10053 1	4007123057542	4/192	3 m	H05VV-F 3G1,5	Schwarz/Blau / Fekete/Kék / Černá/Modrá	CZ
	1 10054 8	4007123055791	4/192	3 m	H05VV-F 3G1,5	Schwarz/Karminrot / Fekete/Kármínvörös / Černá/Karminová	DE
	1 10054 1	4007123057559	4/192	3 m	H05VV-F 3G1,5	Schwarz/Karminrot / Fekete/Kármínvörös / Černá/Karminová	CZ
	1 10056 8	4007123055807	4/192	3 m	H05VV-F 3G1,5	Schwarz/Gelb / Fekete/Sárga / Černá/Žlutá	DE
	1 10056 1	4007123057566	4/192	3 m	H05VV-F 3G1,5	Schwarz/Gelb / Fekete/Sárga / Černá/Žlutá	CZ

Vario Line

- Schlagfestes Gehäuse aus Spezial-Kunststoff.
- Ergonomisch geformter Tragegriff.
- Gute Standfestigkeit durch stabilen Doppelfuß.
- 4 Schutzkontakt-Steckdosen.
- Mit Überhitzungsschutz.



Vario Line

- Kiváló minőségű műanyagból készült, ütésálló ház.
- Ergonómiai szempontok alapján kialakított hordozó fogantyúval.
- A stabil kettős láb kiváló állásszilárdságot biztosít.
- 4 dugaszoló aljzat.
- Túlhevülés-védelemmel ellátva.

Vario Line

- Rázuvzdorný korpus z kvalitního plastu.
- Ergonomicky tvarované transportní madlo.
- Dobrá stabilita díky podstavci se dvěma nožkami.
- 4 zásuvky.
- S tepelnou pojistkou.

MADE IN AUSTRIA

	Artikel-Nr. Cikkszám Položka č.	Barcode	VPE CE BJ	Kabellänge Kábelhossz Délka kabelu	Kabelbezeichnung Kábel megnevezése Typ kabelu	Nennstrom Névleges áram Jmenovitý proud	Farbe Színek Barva	Typ Típus Typ
5 m Kabel / 5 m Kábel / 5 m kabelu								
	1 09220 8	4007123055760	10/180	5 m	H05VV-F 3G1,0	10 A	Schwarz/Lichtgrau / Fekete/Világosszürke / Černá/Světle šedá	DE
	1 09220 1	4007123060115	10/180	5 m	H05VV-F 3G1,0	10 A	Schwarz/Lichtgrau / Fekete/Világosszürke / Černá/Světle šedá	CZ
	1 09223 8	4007123119837	10/180	5 m	H05VV-F 3G1,5	16 A	Blau/Lichtgrau / Kék/Világosszürke / Modrá/Světle šedá	DE
	1 09223 1	4007123121236	10/180	5 m	H05VV-F 3G1,5	16 A	Blau/Lichtgrau / Kék/Világosszürke / Modrá/Světle šedá	CZ
	1 09275 8	4007123119851	10/180	5 m	H05VV-F 3G1,5	16 A	Lichtgrau/Schwarz / Világosszürke / Fekete /	DE
	1 09275 1	4007123121243	10/180	5 m	H05VV-F 3G1,5	16 A	Lichtgrau/Schwarz / Világosszürke / Fekete /	CZ

Überspannungs- & Blitzschutz

Steckdosenleisten

Stromverteilung

Leuchten & Leuchtmittel

Solar-Technik

Haus- & Sicherheitstechnik

Geräte für Werkstatt, Haus & Garten

Arbeitsböcke & Leitern

Werbemittel

Tűlfeszültségvédelem
Prépatóvá ochrana

Hálózati csatlakozások
Zásuvkové lišty

Aramelosztás
Prodávňovací prvody

Lámpák, fénycső, fénycsövek, reflektork, svételné zdroje









Naplány-Technika
Solární technika

Építési- és biztonságtechnika
Domovní a bezpečnostní technika

Készülékek műhelybe
Přístroje pro dílnu, dům a zahradu

Munkabakok, létrák és állványok
Pracovní kozy a žebříky

Reklám eszközök
Reklamní prostředky

Artikel-Nr. Cikkszám Položka č.	Barcode	VPE CE BJ	Kabellänge Kábelhossz Délka kabelu	Kabelbezeichnung Kábel megnevezése Typ kabelu	Nennstrom Névleges áram Jmenovitý proud	Farbe Színek Barva	Typ Típus Typ
10 m Kabel / 10 m Kábel / 10 m kabelu							
	1 09320 8	4007123055746 5/135	10 m	H05VV-F 3G1,0	10 A	Schwarz/Lichtgrau / Fekete/Világosszürke / Černá/Světle šedá	DE
	1 09320 1	4007123059379 5/135	10 m	H05VV-F 3G1,0	10 A	Schwarz/Lichtgrau / Fekete/Világosszürke / Černá/Světle šedá	CZ
	1 09323 8	4007123119875 5/135	10m	H05VV-F 3G1,5	16 A	Blau/Lichtgrau / Kék/Világosszürke / Modrá/Světle šedá	DE
	1 09323 1	4007123121250 5/135	10 m	H05VV-F 3G1,5	16 A	Blau/Lichtgrau / Kék/Világosszürke / Modrá/Světle šedá	CZ
	1 09365 8	4007123119899 5/135	10 m	H05VV-F 3G1,5	16 A	Lichtgrau/Schwarz / Világosszürke/Fekete / Světle šedá/Černá	DE
	1 09365 1	4007123121267 5/135	10 m	H05VV-F 3G1,5	16 A	Lichtgrau/Schwarz / Világosszürke/Fekete / Světle šedá/Černá	CZ
15 m Kabel / 15 m Kábel / 15 m kabelu							
	1 09423 8	4007123119912 5/135	15 m	H05VV-F 3G1,5	16 A	Blau/Lichtgrau / Kék/Világosszürke / Modrá/Světle šedá	DE
	1 09423 1	4007123121274 5/135	15 m	H05VV-F 3G1,5	16 A	Blau/Lichtgrau / Kék/Világosszürke / Modrá/Světle šedá	CZ
	1 09473 8	4007123119936 5/135	15 m	H05VV-F 3G1,5	16 A	Lichtgrau/Schwarz / Világosszürke/Fekete / Světle šedá/Černá	DE
	1 09473 1	4007123121281 5/135	15 m	H05VV-F 3G1,5	16 A	Lichtgrau/Schwarz / Világosszürke/Fekete / Světle šedá/Černá	CZ
20 m Kabel / 20 m Kábel / 20 m kabelu							
	1 09420 8	4007123055722 5/90	20 m	H05VV-F 3G1,0	10 A	Schwarz/Lichtgrau / Fekete/Világosszürke / Černá/Světle šedá	DE
	1 09420 1	4007123059294 5/90	20 m	H05VV-F 3G1,0	10 A	Schwarz/Lichtgrau / Fekete/Világosszürke / Černá/Světle šedá	CZ

Design geschützt. / Mintaoltalom alatt. / Chráněný design.



Trommelwirbel für intelligente Kabelösungen

Dobcsévék intelligens kábelmegoldásokhoz

Víření bubnů pro inteligentní řešení kabelů

Überspannungs- & Blitzschutz

Steckdosenleisten

Stromverteilung

Leuchten & Leuchtmittel

Solar-Technik

Haus- & Sicherheitstechnik

Geräte für Werkstatt, Haus & Garten

Arbeitsböcke & Leitern

Werbemittel

Innovatives Produktdesign

Mit den Kabeltrommeln von brennenstuhl® können Sie Ihren Kunden einzigartige Produktvorteile bieten. Sowohl das Bretec®-System, als auch das Rol'Up-System überzeugen durch eine intelligente Umsetzung im Produktdesign. Und mit der neuen Produktkennzeichnung kommt nun beim Thema Kabel Ihr Umsatz ins Rollen.

- ✓ Mehr Komfort mit Bretec® und Rol'Up
- ✓ Verbesserte Produktkennzeichnung
- ✓ Schnelle Information Ihrer Kunden

Problemlös abrollen ohne Kabelsalat

Mit der Bretec® Drehkontakt-Technik dreht sich die Kabeltrommel, ohne dass sich der Steckdoseneinsatz mitdreht. So lässt sich das Kabel auch bei angeschlossenen Elektrogeräten abrollen, ohne dass sich deren Kabel verdrehen oder verdrillen.



Innovatív termék-dizájn

A brennenstuhl® kábeldobokkal páratlan előnyöket nyújthat a vevőinek. Úgy a Bretec® rendszer, mint a Rol'Up rendszer intelligens megoldásaival tűnik ki a termék-dizájn vonatkozásában. Az új termékjelölésekkel pedig nem csupán a kábel a dobon, hanem az üzleti forgalma is gyorsabban tekerődik fel!

- ✓ a kábel a dobon, hanem az üzleti forgalma is pörögni kezd.
- ✓ a Bretec® és a Rol'Up nagyobb komfortot biztosít
- ✓ jobb termékjelölés a vevők gyorsabb tájékoztatása

Problémamentes lecsévézés kábelsaláta nélkül

A Bretec® csúszóérintkezős rendszerrel a kábeldob úgy forog, hogy közben a dugaszoló aljzatok állva maradnak. A kábel ezáltal a dobra csatlakoztatott villamos fogyasztók mellett is csévévelhető anélkül, hogy a kábel megcsavarodna vagy összesodródna.



ohne BRETEC®
Bretec® nélkül
bez Bretec®

mit BRETEC®
Bretec®-kel
s Bretec®

Inovační design výrobků

S kabelovými bubny od firmy brennenstuhl® můžete svým zákazníkům nabídnout jedinečné výhody. Jak systém Bretec®, tak i Rol'Up přesvědčí inteligentním použitím v designu produktů. A díky novému značení produktů se nyní dostane Váš obrát v otázce kabelů do obrátek.

- ✓ Více komfortu s Bretec® a Rol'Up
- ✓ Vylepšené značení produktu
- ✓ Rychlejší informovanost Vašich zákazníků

Přehlednost na prodejním místě – pro lepší prodej

Díky novému etiketování sortimentu kabelových bubnů přináší brennenstuhl® na prodejní místo větší přehled. Nové nálepky na kabelových bubnech zajistí rychlejší informovanost o oblastech použití a charakteristice vybavení bubnů. Tak podporuje brennenstuhl® aktivně specializované prodejny: chytřejší produkty a optimální servis.





Brobusta® CEE 2 FI IP 44 Industrie/Baustellentrommel mit Wagen

Für den Baustelleneinsatz und den Einsatz im Freien, IP 44.

- CEE-Version, spritzwassergeschützt.
- CEE-Stecker 400 V/32 A 5-polig,
mit Phasenwender
1 CEE-Steckdose 400 V/32 A 5-polig,
1 CEE-Steckdose 400 V/16 A 5-polig,
3 spritzwassergeschützte Schutzkontakt-
Steckdosen 230 V.
- Mit 4-poliger Sicherheitsabschaltung und
Überhitzungsschutz.
- FI-Personenschutz-Schalter 30 mA,
1 Sicherheits-Automat 400 V/16 A,
1 Sicherheits-Automat 230 V/16 A.
- Fahrbar auf besonders stabilem, pulverbe-
schichtetem Stahlrohrgestell. Trommel-
körper aus hochbruchfestem Breflex-
Spezialgummi.

CEE-dugó 400 V/32 A 5-pólusú,
CEE-dugó 400 V/16 A 5-pólusú,
3 fröccsenő víztől védett földelt dugalj 230 V.

- 4-pólusú biztonsági lekapcsolással és
túlhevülés elleni védelemmel.
- FI hibaáram-védőkapcsoló 30 mA,
1 biztosító automata 400 V/16 A,
1 biztosító automata 230 V/16 A.
- Rendkívül stabil, porszórással eljárásal
bevont acélcső-állványon, kerekeken
mozgatható. A dobtest igen törésszálló
Breflex különleges gumból készül.

Brobusta® CEE 2 FI IP 44 s vozíkem

Pro použití na staveništích a v terénu, IP 44.

- Verze CEE, chráněně proti stříkající vodě.
- 5-pólová CEE zástrčka 400 V/32 A,
přehazovač fází.
1 CEE 5-pólová zásuvka 400 V/32 A,
1 CEE 5-pólová zásuvka 400 V/16 A,
4 uzemněné zásuvky na 230 V, chráněně
proti stříkající vodě.
- S 4pólovým bezpečnostním vypínáním a s
ochranou proti přehřátí.
- FI proudový chránič 30 mA,
1 pojistkový automat 400 V/16 A,
1 pojistkový automat 230 V/16 A.
- Pojistdný na mimořádně stabilním
stojanu, zhotoveném z ocelové trubky s
práškovaným povrchem. Korpus bubnu ze
speciální rázuvzdorné pryže Breflex.

Brobusta® CEE 2 FI IP 44 kocsival

Építkezéseken és szabadban történő használat-
ra, IP 44 védelem.

- CEE-változat, fröccsenővíz ellen védett.
- CEE-dugó 400 V/32 A 5-pólusú,
fázisfordító.

**MADE IN
AUSTRIA**



Artikel-Nr. Cikkszám Položka č.	Barcode	VPE CE BJ	Kabellänge Kábelhossz Délka kabelu	Kabelbezeichnung Kábel megnevezése Typ kabelu	Kabelqualität Kábelminőség Kvalita kabelu	Kabelfarbe Kabelszín Barva kabelu	Trommel-Ø Dob Ø Buben Ø	Typ Típus Typ
1 31920 8	4007123074495	4	30 m	H07RN-F 5G4,0	Baustelle / Építkezés / Staveniště	Schwarz / Fekete / Černá	380 mm	DE
1 31920 1	4007123120512	4	30 m	H07RN-F 5G4,0	Baustelle / Építkezés / Staveniště	Schwarz / Fekete / Černá	380 mm	CZ



Brobusta® CEE 1 6/230 V IP 44

Für den Einsatz im Freien, IP 44.

- Trommelkörper aus Brefflex Spezial-Kunststoff.
- Stecker CEE 5-polig, 400 V/16 A,
mit Phasenwender.
- 6 Steckdosen 230 V, mit selbstschließen-
den Deckeln, IP 44.
- 1 CEE-Steckdose 5-polig, 400 V/16 A.
- Mit 3-poliger Sicherheitsabschaltung und
Überhitzungsschutz.

- CEE 5-pólusú dugasz, 400 V/16 A,
fázisfordító.
- 6 dugaszoló aljzat 230 V, önzáró fedéllel,
IP 44 védelemmel.
- 1 CEE 5-pólusú dugaszoló aljzat, 400 V/16 A.
- 3-pólusú biztonsági lekapcsolással és
túlhevülés elleni védelemmel.

Brobusta® CEE 1 6/230 V IP 44

Pro použití ve venkovním prostředí, IP 44.

- Korpus bubnu ze speciálního plastu
Brefflex.
- CEE vidlice, 5pólová 400 V/16 A,
přehazovač fází.
- 8 zásuvky 230 V se samozavíracími
ochrannými víčky IP 44.
- 1 zásuvka CEE 5pólová, 400 V/16 A.
- S 3pólovým bezpečnostním vypínáním a s
ochranou proti přehřátí.

Brobusta® CEE 1 6/230 V IP 44

A szabadban történő használatra, IP 44

- A dobtest Brefflex különleges műanyagból
készül.



**MADE IN
AUSTRIA**

Artikel-Nr. Cikkszám Položka č.	Barcode	VPE CE BJ	Kabellänge Kábelhossz Délka kabelu	Kabelbezeichnung Kábel megnevezése Typ kabelu	Kabelqualität Kábelminőség Kvalita kabelu	Kabelfarbe Kabelszín Barva kabelu	Trommel-Ø Dob Ø Buben Ø	Typ Típus Typ
1 31910 8	4007123077410	8	40 m	AT-N07V3V3-F 5G2,5	K 35	Orange / Narancsszínű / Oranzová	380 mm	DE
1 31910 1	4007123122479	8	40 m	AT-N07V3V3-F 5G2,5	K 35	Orange / Narancsszínű / Oranzová	380 mm	CZ

Tűlfeszültségvédelem
Prépatóv ochrana

Hálózati csatlakozások
Zásuvkové lišty

Aramelosztás
Prodávňovací prvody

Lámpák, fénnyetők,
fénnyorrások
Svítidla, reflektory,
svetelné zdroje

Naplány-Technika
Solarni tehnika

Építész- és biztonságtechnika
Domovní a bezpečnostní
technika

Készülékek műhelybe
Přístroje pro dílnu, dílna a zahrada

Munkahelyek, létrák és
állványok
Pracovní kozy a žebříky

Reklám eszközök
Reklamní prostředky



Brobusta® CEE 2 IP 44

Für den Baustelleneinsatz und den Einsatz im Freien, IP 44.

- CEE-Version, spritzwassergeschützt.
- Trommelkörper aus Stahlblech, rostgeschützt verzinkt, auf besonders stabilem Tragegestell.
- Stecker CEE 5-polig, 400 V/16 A, **mit Phasenwender.**
- 1 Steckdose 230 V, mit selbstschließendem Deckel, IP 44.
- 2 CEE-Steckdosen 5-polig, 400 V/16 A.
- Mit 3-poliger Sicherheitsabschaltung und Überhitzungsschutz.

- CEE 5-pólusú dugasz, 400 V/16 A, **fázisfordító.**
- 1 dugaszoló aljzat 230 V, önzáró fedéllel, IP 44 védelemmel.
- 2 CEE 5-pólusú dugaszoló aljzat, 400 V/16 A.
- 3-pólusú biztonsági lekapcsolással és túlhevülés elleni védelemmel.

Brobusta® CEE 2 IP 44

Pro použití na staveništích a v terénu, IP 44.

- Verze CEE, chráněné proti stříkající vodě.
- Korpus bubnu z ocelového plechu, pozinkované proti korozi, na mimořádně stabilním přenosném stojanu.
- CEE vidlice, 5pólová 400 V/16 A, **přehazovač fázi.**
- 1 zásuvky 230 V se samozavíracími ochrannými víčky IP 44.
- 2 zásuvky CEE 5pólová, 400 V/16 A.
- S 3pólovým bezpečnostním vypínáním a ochranou proti přehřátí.

Brobusta® CEE 2 IP 44

Építkezéseken és szabadban történő használatra, IP 44 védelem.

- CEE-változat, fröccsenővíz ellen védett.
- Acéllemezből készült dobtest, rozsdavédelem céljából horganyozva, különösen stabil állványon.



MADE IN AUSTRIA

Artikel-Nr. Cikkszám Položka č.	Barcode	VPE CE BJ	Kabellänge Kábelhossz Délka kabelu	Kabelbezeichnung Kábel megnevezése Typ kabelu	Kabelqualität Kábelminőség Kvalita kabelu	Kabelfarbe Kabelszin Barva kabelu	Trommel-Ø Dob Ø Buben Ø	Typ Típus Typ
1 31550 8	4007123077465	20	25 m	AT-N07V3V3-F 5G2,5	K 35	Orange / Narancsszínű / Oranzová	320 mm	DE
1 31550 1	4007123122417	20	25 m	AT-N07V3V3-F 5G2,5	K 35	Orange / Narancsszínű / Oranzová	320 mm	CZ



Brobusta® CEE 1 IP 44

Für den Baustelleneinsatz und den Einsatz im Freien, IP 44.

- CEE-Version, spritzwassergeschützt.
- Trommelkörper aus Stahlblech, rostgeschützt verzinkt, auf besonders stabilem Tragegestell.
- Stecker CEE 5-polig, 400 V/16 A, mit **Phasenwender.**
- 2 Steckdosen 230 V, mit selbstschließenden Deckeln, IP 44.
- 1 CEE-Steckdose 5-polig, 400 V/16 A.
- Mit 3-poliger Sicherheitsabschaltung und Überhitzungsschutz.

- CEE 5-pólusú dugasz, 400 V/16 A, **fázisfordító.**
- 2 dugaszoló aljzat 230 V, önzáró fedéllel, IP 44 védelemmel.
- 1 CEE 5-pólusú dugaszoló aljzat, 400 V/16 A.
- 3-pólusú biztonsági lekapcsolással és túlhevülés elleni védelemmel.

Brobusta® CEE 1 IP 44

Pro použití na staveništích a v terénu, IP 44.

- Verze CEE, chráněné proti stříkající vodě.
- Korpus bubnu z ocelového plechu, pozinkované proti korozi, na mimořádně stabilním přenosném stojanu.
- CEE vidlice, 5pólová 400 V/16 A, **přehazovač fázi.**
- 2 zásuvky 230 V se samozavíracími ochrannými víčky IP 44.
- 1 zásuvka CEE 5pólová, 400 V/16 A.
- S 3pólovým bezpečnostním vypínáním a ochranou proti přehřátí.

Brobusta® CEE 1 IP 44

Építkezéseken és szabadban történő használatra, IP 44 védelem.

- CEE-változat, fröccsenővíz ellen védett.
- Acéllemezből készült dobtest, rozsdavédelem céljából horganyozva, különösen stabil állványon.



MADE IN AUSTRIA

Artikel-Nr. Cikkszám Položka č.	Barcode	VPE CE BJ	Kabellänge Kábelhossz Délka kabelu	Kabelbezeichnung Kábel megnevezése Typ kabelu	Kabelqualität Kábelminőség Kvalita kabelu	Kabelfarbe Kabelszin Barva kabelu	Trommel-Ø Dob Ø Buben Ø	Typ Típus Typ
1 31480 8	4007123121175	20	30 m	AT-N07V3V3-F 5G2,5	K 35	Orange / Narancsszínű / Oranzová	320 mm	DE
1 31480 1	4007123122394	20	30 m	AT-N07V3V3-F 5G2,5	K 35	Orange / Narancsszínű / Oranzová	320 mm	CZ

Tűlfeszültségvédelem
Prépatóv óchra

Hálózati csatlakozások
Zásuvkove listy

Aramelosztás
Prodúzovací přívody

Lámpák, fényvetők,
fényforrások
Svítidla, reflektory,
světelné zdroje

Hálózati Technika
Solární technika

Építési- és biztonságtechnika
Domovní a bezpečnostní
technika

Készülékek műhelybe
Přístroje pro dílnu, dům a zahradu

Munkahelyek, létrák és
állványok
Pracovní kozy a žebříky

Reklám eszközök
Reklamní prostředky



Brobusta® CEE 1 IP 44 Industrie/Baustellentrommel

Für den Baustelleneinsatz und den Einsatz im Freien, IP 44.

- CEE-Version, spritzwassergeschützt.
- Besonders stabiles, pulverbeschichtetes Tragegestell. Trommelkörper aus hochbruchfestem Breflex-Spezialgummi.
- Stecker CEE 5-polig, 400 V/16 A, mit Phasenswender.
- 2 Steckdosen 230 V, mit selbstschließenden Deckeln, IP 44.
- 1 CEE-Steckdose 5-polig, 400 V/16 A.
- Mit 3-poliger Sicherheitsabschaltung und Überhitzungsschutz.

Brobusta® CEE 1 IP 44

Építkezéseken és szabadban történő használatra, IP 44 védelem.

- CEE-változat, fröccsenővíz ellen védett.
- Rendkívül stabil, porszórásos eljárással bevont acélső állvány, igen törésálló Breflex különleges gumiból készült dobtest.



Artikel-Nr. Cikkszám Položka č.	Barcode	VPE CE BJ	Kabellänge Kábelhossz Délka kabelu	Kabelbezeichnung Kábel megnevezése Typ kabelu	Kabelqualität Kábelminőség Kvalita kabelu	Kabelfarbe Kabelszín Barva kabelu	Trommel-Ø Dob Ø Buben Ø	Typ Tipus Typ
1 31630 8	4007123077380	20	30 m	AT-N07V3V3-F 5G2,5	K 35	Orange / Narancsszínű / Oranzová	320 mm	DE
1 31630 1	4007123122455	20	30 m	AT-N07V3V3-F 5G2,5	K 35	Orange / Narancsszínű / Oranzová	320 mm	CZ



Brobusta® ST IP 44

Für den Baustelleneinsatz und den Einsatz im Freien, IP 44.

- Besonders stabiles, pulverbeschichtetes Tragegestell. Trommelkörper aus hochbruchfestem Breflex-Spezialgummi.
- Gummistecker, 3 Steckdosen mit selbstschließenden Deckeln.
- Überhitzungsschutz, Kontroll-Leuchte bei Überhitzung und Überlastung.

Brobusta® ST IP 44

Építkezéseken és szabadban történő használatra, IP 44 védelem.

- Rendkívül stabil, porszórásos eljárással be-

- CEE 5-pólusú dugasz, 400 V/16 A, fázisfordító.
- 2 dugaszoló aljzat 230 V, önzáró fedéllel, IP 44 védelemmel.
- 1 CEE 5-pólusú dugaszoló aljzat, 400 V/16 A.
- 3-pólusú biztonsági lekapcsolással és túlhevülés elleni védelemmel.

Brobusta® CEE 1 IP 44

Pro použití na staveništích a v terénu, IP 44.

- Verze CEE, chráněné proti stříkající vodě.
- Mimořádně stabilní přenosný stojan s práškovým povrchem. Korpus bubnu ze speciální rázuvzdorné pryže Breflex.
- CEE vidlice, 5pólová 400 V/16 A, přehazovač fází.
- 2 zásuvky 230 V se samozavíracími ochrannými víčky IP 44.
- 1 zásuvka CEE 5pólová, 400 V/16 A.
- S 3pólovým bezpečnostním vypínáním a s ochranou proti přehřátí.

• vont acélső állvány, igen törésálló Breflex különleges gumiból készült dobtest.

- Gumidugasz, 3 dugaszoló aljzat önzáró fedéllel.
- Túlhevülés elleni védelem, ellenőrző lámpa túlhevülés vagy túlterhelés esetén.

Brobusta® ST IP 44

Pro použití na staveništích a v terénu, IP 44.

- Mimořádně stabilní přenosný stojan s práškovým povrchem. Korpus bubnu ze speciální rázuvzdorné pryže Breflex.
- Pryžová vidlice, 4 zásuvky se samozavíracími ochrannými víčky.
- Ochrana proti přehřátí, kontrolka při přehřátí a při přetížení.



Artikel-Nr. Cikkszám Položka č.	Barcode	VPE CE BJ	Kabellänge Kábelhossz Délka kabelu	Kabelbezeichnung Kábel megnevezése Typ kabelu	Kabelqualität Kábelminőség Kvalita kabelu	Kabelfarbe Kabelszín Barva kabelu	Trommel-Ø Dob Ø Buben Ø	Typ Tipus Typ
1 31891 8	4007123103188	54	25 m	AT-N07V3V3-F 3G1,5	K 35	Orange / Narancsszínű / Oranzová	240 mm	DE
1 31891 1	4007123120574	54	25 m	AT-N07V3V3-F 3G1,5	K 35	Orange / Narancsszínű / Oranzová	240 mm	CZ
1 31901 8	4007123077342	8	50 m	AT-N07V3V3-F 3G2,5	K 35	Orange / Narancsszínű / Oranzová	380 mm	DE
1 31901 1	4007123144259	8	50 m	AT-N07V3V3-F 3G2,5	K 35	Orange / Narancsszínű / Oranzová	380 mm	CZ



MADE IN AUSTRIA

Brobusta® ST + Bretec® IP 44

Für den Baustelleneinsatz und den Einsatz im Freien, IP 44.

- Mit Bretec® Drehkontakt-Komfort für rationelles Arbeiten.
- Besonders stabiles, pulverbeschichtetes Tragegestell. Trommelkörper aus hochbruchfestem Breflex-Spezialgummi.
- Gummistecker, 3 Steckdosen mit selbstschließenden Deckeln.
- Überhitzungsschutz, Kontroll-Leuchte bei Überhitzung und Überlastung.

Brobusta® ST + Bretec® IP 44

Építkezéseken és szabadban történő használatra, IP 44 védelem.

- A Bretec® komfortos csúszóérintkezéssel racionális a munkavégzés.



Artikel-Nr. Cikkszám Položka č.	Barcode	VPE CE BJ	Kabellänge Kábelhossz Délka kabelu	Kabelbezeichnung Kábel megnevezése Typ kabelu	Kabelqualität Kábelminőség Kvalita kabelu	Kabelfarbe Kabelszin Barva kabelu	Trommel-Ø Dob Ø Buben Ø	Typ Típus Typ
1 31342 8	4007123077250	54	25 m	AT-N07V3V3-F 3G1,5	K 35	Orange / Narancsszínű / Oranzová	240 mm	DE
1 31342 1	4007123146260	54	25 m	AT-N07V3V3-F 3G1,5	K 35	Orange / Narancsszínű / Oranzová	240 mm	CZ
1 31250 8	4007123077267	36	40 m	AT-N07V3V3-F 3G1,5	K 35	Orange / Narancsszínű / Oranzová	290 mm	DE
1 31250 1	4007123146277	36	40 m	AT-N07V3V3-F 3G1,5	K 35	Orange / Narancsszínű / Oranzová	290 mm	CZ
1 31760 8	4007123077274	20	50 m	AT-N07V3V3-F 3G1,5	K 35	Orange / Narancsszínű / Oranzová	320 mm	DE
1 31760 1	4007123144211	20	50 m	AT-N07V3V3-F 3G1,5	K 35	Orange / Narancsszínű / Oranzová	320 mm	CZ
1 31260 8	4007123077281	36	25 m	AT-N07V3V3-F 3G2,5	K 35	Orange / Narancsszínű / Oranzová	290 mm	DE
1 31260 1	4007123144228	36	25 m	AT-N07V3V3-F 3G2,5	K 35	Orange / Narancsszínű / Oranzová	290 mm	CZ



MADE IN AUSTRIA

Brobusta® SK + Bretec® IP 44

Für den Baustelleneinsatz und den Einsatz im Freien, IP 44.

- Mit Bretec® Drehkontakt-Komfort für rationelles Arbeiten.
- Trommelkörper aus Stahlblech, rostgeschützt verzinkt, auf besonders stabilem Tragegestell.
- Elektrische Anschlüsse im Kunststoffkörper gekapselt.
- Gummistecker, 3 Steckdosen mit selbstschließenden Deckeln.
- Überhitzungsschutz, Kontroll-Leuchte bei Überhitzung und Überlastung.

Brobusta® SK + Bretec® IP 44

Építkezéseken és szabadban történő használatra, IP 44 védelem.

- A Bretec® komfortos csúszóérintkezéssel racionális a munkavégzés.



Artikel-Nr. Cikkszám Položka č.	Barcode	VPE CE BJ	Kabellänge Kábelhossz Délka kabelu	Kabelbezeichnung Kábel megnevezése Typ kabelu	Kabelqualität Kábelminőség Kvalita kabelu	Kabelfarbe Kabelszin Barva kabelu	Trommel-Ø Dob Ø Buben Ø	Typ Típus Typ
1 31440 8	4007123077328	36	40 m	AT-N07V3V3-F 3G1,5	K 35	Orange / Narancsszínű / Oranzová	290 mm	DE
1 31440 1	4007123122424	36	40 m	AT-N07V3V3-F 3G1,5	K 35	Orange / Narancsszínű / Oranzová	290 mm	CZ

- Rendkívül stabil, porszórásos eljárással bevont acélső állvány, igen törésálló Breflex különleges gumiból készült dobtest.
- Gum dugasz, 3 dugaszoló aljzat önzáró fedéllel.
- Túlhevülés elleni védelem, ellenőrző lámpa túlhevülés vagy túlterhelés esetén.

Brobusta® ST + Bretec® IP 44

Pro použití na staveništích a v terénu, IP 44.

- S komfortem otočného kontaktu Bretec® pro racionální práci.
- Mimořádně stabilní přenosný stojan s práškovým povrchem. Korpus bubny ze speciální rázuvzdorné pryže Breflex.
- Pryžová vidlice, 4 zásuvky se samozavíracími ochrannými víčky.
- Ochrana proti přehřátí, kontrolka při přehřátí a při přetížení.

- Acéllemezéből készült dobtest, rozsdavédelem céljából horganyozva, különösen stabil állványon.
- A villamos csatlakozások a műanyagtestben vannak.
- Gum dugasz, 3 dugaszoló aljzat önzáró fedéllel.
- Túlhevülés elleni védelem, ellenőrző lámpa túlhevülés vagy túlterhelés esetén.

Brobusta® SK + Bretec® IP 44

Pro použití na staveništích a v terénu, IP 44.

- S komfortem otočného kontaktu Bretec® pro racionální práci.
- Korpus bubny z ocelového plechu, pozinkované proti korozi, na mimořádně stabilním přenosném stojanu.
- Elektrické příводы zapouzdřené v plastu.
- Pryžová vidlice, 4 zásuvky se samozavíracími ochrannými víčky.
- Ochrana proti přehřátí, kontrolka při přehřátí a při přetížení.

Überspannungs- & Blitzschutz

Steckdosenleisten

Stromverteilung

Leuchten & Leuchtmittel

Solar-Technik

Haus- & Sicherheitstechnik

Geräte für Werkstatt, Haus & Garten

Arbeitsböcke & Leitern

Werbemittel

Hart im Nehmen - Die Super-Solid!

Bírja a gyűrődést - A Super-Solid! Odolný – Super-Solid!

Ein Kraftpaket – in jedem Detail

Die Super-Solid ist das Kraftpaket für den rauen Einsatz auf der Baustelle. Die wirft so schnell nichts um, denn dafür sorgt das extrem robuste Stahlrohrgestell mit breiter Standfläche.

Egy erőcsomag – minden részletében

A Super-Solid az építkezéseken történő durva bevetések erőcsomagja. Semmi sem boríthatja fel, erről gondoskodik a különösen robosztus, széles talapatú acélcső-állványvas.

Silný balíček – v každém detailu

Super-Solid je silný balíček pro hrubé podmínky na stavbách. Nepřevrátitelný, zásluhou extrémně pevného podstavce z ocelových trubek se širokou základnou.

**Komfortables Tragen/
Sicheres Aufrollen**
durch sehr robusten Tragegriff
mit praktischer Kabelführung

**Kényelmes hordozás/
biztos feltekerés**
a robosztus hordozókarral és
a praktikus kábelvezetéssel

**Komfortní nošení a
bezpečné odvinování**
zásluhou robustního
držadla a praktického
vedení kabelu

Erhöhte Stabilität
durch neue Gestellform
mit breiter Standfläche

Megnövelt stabilitás
a széles talapatú új
állványforma révén

Zvýšená stabilita
zásluhou tvaru podstavce
a široké základny

Unverwechselbares Profi-Design
durch eigene Farbe des Trommelkörpers

Összetéveszthetetlen profi-dizájn
a dobttest egyedi színe révén

Nezaměnitelný, profesionální design
zásluhou charakteristických barev tělesa bubnu

Komfortables Aufrollen
durch neuen Drehgriff am Trommelkörper

Kényelmes feltekerés
a dobttest új forgatómarkolata révén

Komfortní navinování
díky nové otočné úchytce na tělesu bubnu

Sicher
Schutzkontakt-Steckdosen
mit Überhitzungsschutz IP 44

Biztos
Érintésvédett konnektorok
IP 44 túlmelegedés
elleni védelemmel

Bezpečný
zásluhou chráněných
zásuvek s ochranou IP 44
proti přehřátí

**Super robuster
Trommelkörper**
durch Breflex-Spezialkunststoff
Szuper robosztus dobttest
A Breflex-speciális műanyagtól
Vysoce pevné těleso bubnu
díky speciální umělé hmotě
Breflex



Tűlfeszültségvédelem
Prépatóv ochrana

Hálózati csatlakozások
Zásuvkové lišty

Aramelosztás
Prodávňozvaci pívody

Lámpák, fénnyetők,
fénnyorrások
Svítlidla, reflektory,
světelné zdroje

Naplány-Technika
Solárni technika

Építélet- és bíztonságtechnika
Domovní a bezpečnostní
technika

Készülékek műhelybe
Přístroje pro dílnu, dům a zahradu

Munkabakok, létrák és
állványok
Pracovní kozy a žebříky

Reklám eszközök
Reklamní prostředky



Ein unschlagbares Gespann!

Die Super Solid Kabeltrommel mit dem extrem robusten BQ-Kabel.

Egy verhetetlen fogat!

A Super Solid Kábeldob a robosztus AT-N07V3V3 építkezési kábellel.

Bezkonkurenční spřežení!

Kabelový buben Super Solid s odolným stavebním kabelem AT-N07V3V3.



Super-Solid Bretec® IP 44

Für den Baustelleneinsatz und den Einsatz im Freien, IP 44.

- Extra stabiles Stahlrohrgestell mit neuer, exklusiver Standfestigkeit.
- Außergewöhnlich robuster Tragegriff mit komfortabler Kabelführung.
- Trommelkörper aus Breflex-Spezialkunststoff.
- 3 Schutzkontakt-Steckdosen, spritzwassergeschützt, mit selbstschließenden Deckeln.
- Überhitzungsschutz, Kontroll-Leuchte bei Überhitzung und Überlastung.

- 3 db freccsenő víz ellen védett, védőérintkezős csatlakozóaljzat, önzáró fedelekkel.
- Túlhevülés elleni védelem, ellenőrző lámpa túlhevülés vagy túlterhelés esetén.

Super-Solid Bretec® IP 44

Pro použití na staveništích a v terénu, IP 44.

- Extra stabilní podstavec z ocelových trubek s novou, exkluzivně zajištěnou stabilitou.
- Neobyčejně robustní držadlo na nošení s komfortním vedením kabelu.
- Těleso bubny ze speciální umělé hmoty Breflex.
- 4 zásuvky s ochranným kontaktem chráněné proti stříkající vodě, se samozavíracími ochrannými víčky.
- Ochrana proti přehřátí, kontrolka při přehřátí a při přetížení.

Super-Solid Bretec® IP 44

Építkezéseken és szabadban történő használatra, IP 44 védelem.

- Extra stabil acélállvány új, különleges stabilitással.
- Különlegesen masszív hordozómarkolat kényelmes kábelvezetéssel.
- Dobtest Breflex speciális műanyagból.

MADE IN AUSTRIA



Artikel-Nr. Cikkszám Položka č.	Barcode	VPE CE BJ	Kabellänge Kábelhossz Délka kabelu	Kabelbezeichnung Kábel megnevezése Typ kabelu	Kabelqualität Kábelminőség Kvalita kabelu	Kabelfarbe Kabelszín Barva kabelu	Trommel-Ø Dob Ø Buben Ø	Typ Típus Typ
1 30890 8 120	4007123290413	36	25 m	AT-N07V3V3-F 3G1,5	K 35	Orange / Narancsszínű / Oranzová	290 mm	DE
1 30890 1 120	4007123293049	36	25 m	H07RN-F 3G1,5	Baustelle / Építkezés / Staveniště	Schwarz / Fekete / Černá	290 mm	CZ
1 30890 8	4007123286492	36	40 m	AT-N07V3V3-F 3G1,5	K 35	Orange / Narancsszínű / Oranzová	290 mm	DE
1 30890 1	4007123293056	36	33 m	H07RN-F 3G1,5	Baustelle / Építkezés / Staveniště	Schwarz / Fekete / Černá	290 mm	CZ
1 30891 8	4007123286690	36	25 m	AT-N07V3V3-F 3G2,5	K 35	Orange / Narancsszínű / Oranzová	290 mm	DE
1 30891 1	4007123286805	36	25 m	H07RN-F 3G2,5	Baustelle / Építkezés / Staveniště	Schwarz / Fekete / Černá	290 mm	CZ

Tűlfeszültségvédelem
Préparatív óvhatóság

Hálózati csatlakozások
Zásuvkóre láty

Aramelosztás
Prodúktívációny

Lámpák, fényvetők,
fényforrások
Svítidák, reflektory,
svételné zdrojé

Mapény-Technika
Solární technika

Építélet- és biztonságtechnika
Domovní a bezpečnostní
technika

Készülékek műhelybe
Přístroje pro dílnu, dílna a zahrada

Munkahelyek, létrák és
állványok
Pracovní kozy a žebříky

Reklám eszközök
Reklamní prostředky



Super-Solid S Bretec® IP 44 Gewerbe-/Baustellentrommel

- Mit Bretec® Drehkontakt-Komfort für rationelles Arbeiten.
- Extra stabiles Stahlrohrgestell mit neuer, exklusiver Standfestigkeit.
- Außergewöhnlich robuster Tragegriff mit komfortabler Kabelführung.
- Trommelkörper aus Stahlblech, rostgeschützt verzinkt, auf besonders stabilem Tragegestell.
- 3 Schutzkontakt-Steckdosen, spritzwassergeschützt, mit selbstschließenden Deckeln.
- Überhitzungsschutz, Kontroll-Leuchte bei Überhitzung und Überlastung.

Super-Solid S Bretec® IP 44 Ipari/Építőipari dob

- A Bretec® komfortos csúszóérintkezővel racionális a munkavégzés.
- Extra stabil acélállvány új, különleges stabilitással.
- Különlegesen masszív hordozómakolat kényelmes kábelvezetéssel.



Artikel-Nr. Cikkszám Polozka č.	Barcode	VPE CE BJ	Kabellänge Kábelhossz Délka kabele	Kabelbezeichnung Kábel megnevezése Typ kabele	Kabelqualität Kábelminőség Kvalita kabele	Kabelfarbe Kabelszin Barva kabele	Trommel-Ø Dob Ø Buben Ø	Typ Típus Typ
1 30950 8 120	4007123286881	36	25 m	AT-N07V3V3-F 3G1,5	Baustelle / Építkezés / Staveniště	Orange / Narancsszínű / Oranzová	290 mm	DE
1 30950 1 120	4007123293063	36	25 m	H07RN-F 3G1,5	Baustelle / Építkezés / Staveniště	Schwarz / Fekete / Cerná	290 mm	CZ
1 30950 8 121	4007123286898	36	40 m	AT-N07V3V3-F 3G1,5	Baustelle / Építkezés / Staveniště	Orange / Narancsszínű / Oranzová	290 mm	DE
1 30950 1 121	4007123286812	36	33 m	H07RN-F 3G1,5	Baustelle / Építkezés / Staveniště	Schwarz / Fekete / Cerná	290 mm	CZ
1 30950 8 122	4007123286904	36	25 m	AT-N07V3V3-F 3G2,5	Baustelle / Építkezés / Staveniště	Orange / Narancsszínű / Oranzová	290 mm	DE
1 30950 1 122	4007123293070	36	25 m	H07RN-F 3G2,5	Baustelle / Építkezés / Staveniště	Schwarz / Fekete / Cerná	290 mm	CZ



Super-Solid IP 44

- Extra stabiles Stahlrohrgestell mit neuer, exklusiver Standfestigkeit.
- Außergewöhnlich robuster Tragegriff mit komfortabler Kabelführung.
- 3 Schutzkontakt-Steckdosen, spritzwassergeschützt, mit selbstschließenden Deckeln.
- Überhitzungsschutz, Kontroll-Leuchte bei Überhitzung und Überlastung.
- Das SUPER-SOLID Kabel ist extrem stabil, hochflexibel bis -35 °C, UV- und ölbeständig und extrem abriebfest.

Super-Solid IP 44

- Extra stabil acélállvány új, különleges stabilitással.
- Különlegesen masszív hordozómakolat kényelmes kábelvezetéssel.
- 3 db freccsenő víz ellen védett, védőérintkezős csatlakozóaljzat, önzáró fedelekkel.



Artikel-Nr. Cikkszám Polozka č.	Barcode	VPE CE BJ	Kabellänge Kábelhossz Délka kabele	Kabelbezeichnung Kábel megnevezése Typ kabele	Kabelqualität Kábelminőség Kvalita kabele	Kabelfarbe Kabelszin Barva kabele	Trommel-Ø Dob Ø Buben Ø	Typ Típus Typ
1 30825 8 221	4007123293087	36	33 m	AT-N05V3V3-F 3G1,5	Super-Solid	Blau / Kék / Modrá	290 mm	DE
1 30825 8 222	4007123293094	36	50 m	AT-N05V3V3-F 3G1,5	Super-Solid	Blau / Kék / Modrá	290 mm	DE

- Acéllemezből készült dobtest, rozsdavédelem céljából horganyozva, különösen stabil állványon.
- 3 db freccsenő víz ellen védett, védőérintkezős csatlakozóaljzat, önzáró fedelekkel.
- Túlhevülés elleni védelem, ellenőrző lámpa túlhevülés vagy túlterhelés esetén.

Super-Solid S Bretec® IP 44 Buben na stavbu a pro řemeslnické práce

- S komfortem otočného kontaktu Bretec® pro racionální práci.
- Extra stabilní podstavec z ocelových trubek s novou, exkluzivně zajištěnou stabilitou.
- Neobyčejně robustní držadlo na nošení s komfortním vedením kabelu.
- Korpus bubnu z ocelového plechu, pozinkované proti korozí, na mimořádně stabilním přenosném stojanu.
- 4 zásuvky s ochranným kontaktem chráněné proti stříkající vodě, se samozavíracími ochrannými víčky.
- Ochrana proti přehřátí, kontrolka při přehřátí a při přetížení.

- Túlhevülés elleni védelem, ellenőrző lámpa túlhevülés vagy túlterhelés esetén.
- A SUPER-SOLID kábel különlegesen stabil, rendkívül rugalmas -35 °C-ig, UV- és olajálló és különösen kopásálló.

Super-Solid IP 44

- Extra stabilní podstavec z ocelových trubek s novou, exkluzivně zajištěnou stabilitou.
- Neobyčejně robustní držadlo na nošení s komfortním vedením kabelu.
- 4 zásuvky s ochranným kontaktem chráněné proti stříkající vodě, se samozavíracími ochrannými víčky.
- Ochrana proti přehřátí, kontrolka při přehřátí a při přetížení.
- Kabel SUPER-SOLID je extrémně stabilní, vysoce pružný až do teploty -35 °C, odolný proti ultrafialovému záření a oleji i extrémně proti oděru.



Super-Solid S IP 44

- Außergewöhnlich robuster Tragegriff mit komfortabler Kabelführung.
- Trommelkörper aus Stahlblech, rostgeschützt verzinkt, auf besonders stabilem Tragegestell.
- 3 Schutzkontakt-Steckdosen, spritzwassergeschützt, mit selbstschließenden Deckeln.
- Das SUPER-SOLID Kabel ist extrem stabil, hochflexibel bis -35 °C, UV- und ölbeständig und extrem abriebfest.

Super-Solid S IP 44

- Különlegesen masszív hordozómarkolat kényelmes kábelvezetéssel.
- Acéllemezből készült dobtest, rozsdavédelem céljából horganyozva, különösen stabil állványon.

MADE IN AUSTRIA



Artikel-Nr. Cikkszám Položka č.	Barcode	VPE CE BJ	Kabellänge Kábelhossz Délka kabele	Kabelbezeichnung Kábel megnevezése Typ kabele	Kabelqualität Kábelminőség Kvalita kabele	Kabelfarbe Kabelszín Barva kabele	Trommel-Ø Dob Ø Buben Ø	Typ Típus Typ
1 30950 8 220	4007123293605	36	25 m	AT-N05V3V3-F 3G1,5	Super-Solid	Blau / Kék / Modrá	290 mm	DE
1 30950 8 221	4007123293612	36	50 m	AT-N05V3V3-F 3G1,5	Super-Solid	Blau / Kék / Modrá	290 mm	DE



Garant® G Bretec® IP 44 Super-Solid Gartenkabeltrommel

Für den Einsatz im Freien, IP 44.

- Mit Bretec® Drehkontakt-Komfort für rationelles Arbeiten.
- Trommelkörper aus Breflex-Spezialkunststoff auf verzinktem Tragegestell.
- Ergonomischer Handgriff mit Achse für perfekte Kabelführung beim Auf- und Abrollen.
- Ideal zum Rasenmähen, Heckenschneiden usw.
- Überhitzungsschutz, Kontroll-Leuchte bei Überhitzung und Überlastung.
- Das SUPER-SOLID Kabel ist extrem stabil, hochflexibel bis -35 °C, UV- und ölbeständig und extrem abriebfest.

Garant® G Bretec® IP 44 Super-Solid kerti kábeldob

Rövid idejű kültéri használatra, IP44

- A Bretec® komfortos csúszóérintkezővel racionális a munkavégzés.
- A dobtest Breflex különleges gumiból készül, és horganyzott állványra van rögzítve.
- Ergonómiai szempontok szerint tervezett tengelyes fogantyú a tökéletes kábelmegvezetéshez a le- és a feltekercselés során.

MADE IN AUSTRIA



Artikel-Nr. Cikkszám Položka č.	Barcode	VPE CE BJ	Kabellänge Kábelhossz Délka kabele	Kabelbezeichnung Kábel megnevezése Typ kabele	Kabelqualität Kábelminőség Kvalita kabele	Kabelfarbe Kabelszín Barva kabele	Trommel-Ø Dob Ø Buben Ø	Typ Típus Typ
1 30830 8 221	4007123293629	36	33 m	AT-N05V3V3-F 3G1,5	Super-Solid	Blau / Kék / Modrá	290 mm	DE

- 3 db freccsenő víz ellen védett, védőérintkezős csatlakozóaljzat, önzáró fedelekkel.
- A SUPER-SOLID kábel különlegesen stabil, rendkívül rugalmas -35 °C-ig, UV- és olajálló és különösen kopásálló

Buben Super-Solid S IP 44

- Neobychejně robustní držadlo na nošení s komfortním vedením kabelu.
- Korpus bubnu z ocelového plechu, pozinkované proti korozi, na mimořádně stabilním přenosném stojanu.
- 4 zásuvky s ochranným kontaktem chráněné proti střikající vodě, se samozavíracími ochrannými víčky.
- Kabel SUPER-SOLID je extrémně stabilní, vysoce pružný až do teploty -35 °C, odolný proti ultrafialovému záření a oleji i extrémně proti oděru.

- Ideális fűnyíráshoz, sövény-nyíráshoz, stb.
- Túlhevülés elleni védelem, ellenőrző lámpa túlhevülés vagy túlterhelés esetén.
- A SUPER-SOLID kábel különlegesen stabil, rendkívül rugalmas -35 °C-ig, UV- és olajálló és különösen kopásálló.

Kabelový buben Garant® G Bretec® IP 44 Super-Solid na zahradu

Ke krátkodobému použití ve venkovním prostředí, IP 44.

- S komfortem otočného kontaktu Bretec® pro racionální práci.
- Korpus bubnu ze speciálního plastu Breflex na pozinkovaném přenosném stojanu.
- Ergonomické madlo s osou pro perfektní vedení kabelu při navíjení a odvíjení.
- Ideální pro sekání trávy, stříhání živých plotů atd.
- Ochrana proti přehřátí, kontrolka při přehřátí a při přetížení.
- Kabel SUPER-SOLID je extrémně stabilní, vysoce pružný až do teploty -35 °C, odolný proti ultrafialovému záření a oleji i extrémně proti oděru.

Design geschützt. / Mintaoltalom alatt. / Chráněný design.

Garant® ST CEE 1 IP 44

Zur Verwendung im Freien, IP 44.

- Trommelkörper aus Breflex-Spezialkunststoff auf verzinktem Tragegestell.
- Ergonomischer Handgriff mit Achse für perfekte Kabelführung beim Auf- und Abrollen.
- Überhitzungsschutz, Kontroll-Leuchte bei Überhitzung und Überlastung.
- Stecker CEE 5-polig 400 V/16 A.
- 2 Steckdosen 230 V/16 A mit selbstschließenden Deckeln, IP 44.
- 1 CEE-Steckdose 5-polig, 400 V/16 A.

Garant® ST CEE 1 IP 44

A szabadban történő használatra, IP 44.

- A dobtest Breflex különleges gumból készül, és horganyzott állványra van rögzítve.



- Ergonómiai szempontok szerint tervezett tengelyes fogantyú a tökéletes kábelmegvezetéshez a le- és a feltekercselés során.
- Túlhevülés elleni védelem, ellenőrző lámpa túlhevülés vagy túlterhelés esetén.
- 5-pólusú CEE-dugasszal 400 V/16 A.
- 2 dugaszoló aljzat 230 V/16 A önzáró fedéllel, IP 44 védelem.
- 1 CEE 5-pólusú dugaszoló aljzat, 400V/16 A.

Garant® ST CEE 1 IP 44

Pro použití ve venkovním prostředí, IP 44.

- Korpus bubnu ze speciálního plastu Breflex na pozinkovaném přenosném stojanu.
- Ergonomické madlo s osou pro perfektní vedení kabelu při navíjení a odvíjení.
- Ochrana proti přehřátí, kontrolka při přehřátí a při přetížení.
- Vidlice CEE, 5pólová 400 V/16 A.
- 2 zásuvky 230 V/16 A, se samozavíracími ochrannými víčky, IP 44.
- 1 zásuvka CEE 5pólová, 400 V/16 A.



Artikel-Nr. Cikkszám Položka č.	Barcode	VPE CE BJ	Kabellänge Kábelhossz Délka kabelu	Kabelbezeichnung Kábel megnevezése Typ kabelu	Kabelqualität Kábelminőség Kvalita kabelu	Kabelfarbe Kabelszín Barva kabelu	Trommel-Ø Dob Ø Buben Ø	Typ Típus Typ
1 18078 8 625	4007123293513	36	15 m	H07RN-F 5G2,5	Baustelle / Építkezés / Staveníště	Schwarz / Fekete / Černá	290 mm	DE
1 18078 1 625	4007123293506	36	15 m	H07RN-F 5G2,5	Baustelle / Építkezés / Staveníště	Schwarz / Fekete / Černá	290 mm	CZ
1 18272 8 525	4007123293537	20	25 m	H07RN-F 5G2,5	Baustelle / Építkezés / Staveníště	Schwarz / Fekete / Černá	320 mm	DE
1 18272 1 525	4007123293520	20	25 m	H07RN-F 5G2,5	Baustelle / Építkezés / Staveníště	Schwarz / Fekete / Černá	320 mm	CZ
1 18776 8 525	4007123293568	20	30 m	AT-N07V3V3-F 5G2,5	K 35	Orange / Narancsszínű / Oranžová	320 mm	DE
1 18776 1 525	4007123293551	20	30 m	AT-N07V3V3-F 5G2,5	K 35	Orange / Narancsszínű / Oranžová	320 mm	CZ

Garant® SK CEE IP 44

Zur Verwendung im Freien, IP 44.

- Trommelkörper aus Stahlblech, rostgeschützt verzinkt, auf besonders stabilem Tragegestell.
- Ergonomischer Handgriff mit Achse für perfekte Kabelführung beim Auf- und Abrollen.
- Überhitzungsschutz, Kontroll-Leuchte bei Überhitzung und Überlastung.
- Stecker CEE 5-polig 400 V/16 A.
- 2 Steckdosen 230 V, mit selbstschließenden Deckeln, IP 44.
- 1 CEE-Steckdose 5-polig, 400 V/16 A.

Garant® SK CEE IP 44

A szabadban történő használatra, IP 44.

- Acéllemezből készült dobtest, rozsdavédelem céljából horganyozva, különösen stabil állványon.
- Ergonómiai szempontok szerint tervezett tengelyes fogantyú a tökéletes kábelmegvezetéshez a le- és a feltekercselés során.



- Túlhevülés elleni védelem, ellenőrző lámpa túlhevülés vagy túlterhelés esetén.
- 5-pólusú CEE-dugasszal 400 V/16 A.
- 2 dugaszoló aljzat 230 V, önzáró fedéllel, IP 44 védelemmel.
- 1 CEE 5-pólusú dugaszoló aljzat, 400 V/16 A.

Garant® SK CEE IP 44

Pro použití ve venkovním prostředí, IP 44.

- Korpus bubnu z ocelového plechu, pozinkované proti korozi, na mimořádně stabilním přenosném stojanu.
- Ergonomické madlo s osou pro perfektní vedení kabelu při navíjení a odvíjení.
- Ochrana proti přehřátí, kontrolka při přehřátí a při přetížení.
- Vidlice CEE, 5pólová 400 V/16 A.
- 2 zásuvky 230 V se samozavíracími ochrannými víčky IP 44.
- 1 zásuvka CEE 5pólová, 400 V/16 A.



Artikel-Nr. Cikkszám Položka č.	Barcode	VPE CE BJ	Kabellänge Kábelhossz Délka kabelu	Kabelbezeichnung Kábel megnevezése Typ kabelu	Kabelqualität Kábelminőség Kvalita kabelu	Kabelfarbe Kabelszín Barva kabelu	Trommel-Ø Dob Ø Buben Ø	Typ Típus Typ
1 19461 8	4007123121892	20	25 m	AT-N07V3V3-F 5G2,5	K 35	Orange / Narancsszínű / Oranžová	320 mm	DE
1 19461 1	4007123121908	20	25 m	AT-N07V3V3-F 5G2,5	K 35	Orange / Narancsszínű / Oranžová	320 mm	CZ



MADE IN AUSTRIA

Garant[®] ST + Bretec[®] IP 44

- Mit Bretec[®] Drehkontakt-Komfort für rationelles Arbeiten.
- Trommelkörper aus Breflex-Spezialkunststoff auf verzinktem Tragegestell.
- Ergonomischer Handgriff mit Achse für perfekte Kabelführung beim Auf- und Abrollen.
- Überhitzungsschutz, Kontroll-Leuchte bei Überhitzung und Überlastung.
- 3 Schutzkontakt-Steckdosen, spritzwassergeschützt, mit selbstschließenden Deckeln.

Garant[®] ST + Bretec[®] IP 44

- A Bretec[®] komfortos csúszóérintkezővel racionális a munkavégzés.
- A dobtst Breflex különleges gumból készül, és horganyzott állványra van rögzítve.



- Ergonómiai szempontok szerint tervezett tengelyes fogantyú a tökéletes kábelmegvezetéshez a le- és a feltekerés során.
- Túlhevülés elleni védelem, ellenőrző lámpa túlhevülés vagy túlterhelés esetén.
- 3 db freccsenő víz ellen védett, védőérintkező csatlakozójzat, önzáró fedelekkel.

Garant[®] ST + Bretec[®] IP 44

- S komfortem otočného kontaktu Bretec[®] pro racionální práci.
- Korpus bubnu ze speciálního plastu Breflex na pozinkovaném přenosném stojanu.
- Ergonomické madlo s osou pro perfektní vedení kabelu při navíjení a odvíjení.
- Ochrana proti přehřátí, kontrolka při přehřátí a při přetížení.
- 4 zásuvky s ochranným kontaktem chráněné proti stříkající vodě, se samozavíracími ochrannými víčky.

Artikel-Nr. Cikkszám Položka č.	Barcode	VPE CE BJ	Kabellänge Kábelhossz Délka kabelu	Kabelbezeichnung Kábel megnevezése Typ kabelu	Kabelqualität Kábelminőség Kvalita kabelu	Kabelfarbe Kabelszín Barva kabelu	Trommel-Ø Dob Ø Buben Ø	Typ Típus Typ
1 20893 8	4007123055432	54	25 m	AT-N07V3V3-F 3G1,5	K 35	Orange / Narancsszínű / Oranzová	240 mm	DE
1 20893 1	4007123120796	54	25 m	AT-N07V3V3-F 3G1,5	K 35	Orange / Narancsszínű / Oranzová	240 mm	CZ
1 23893 8	4007123055449	48	50 m	AT-N07V3V3-F 3G1,5	K 35	Orange / Narancsszínű / Oranzová	290 mm	DE
1 23893 1	4007123121168	48	50 m	AT-N07V3V3-F 3G1,5	K 35	Orange / Narancsszínű / Oranzová	290 mm	CZ



Garant[®] ST IP 44

- Trommelkörper aus Breflex-Spezialkunststoff auf verzinktem Tragegestell.
- Ergonomischer Handgriff mit Achse für perfekte Kabelführung beim Auf- und Abrollen.
- Überhitzungsschutz, Kontroll-Leuchte bei Überhitzung und Überlastung.
- 3 Schutzkontakt-Steckdosen, spritzwassergeschützt, mit selbstschließenden Deckeln.

Garant[®] ST IP 44

- A dobtst Breflex különleges gumból készül, és horganyzott állványra van rögzítve.



- Ergonómiai szempontok szerint tervezett tengelyes fogantyú a tökéletes kábelmegvezetéshez a le- és a feltekerés során.
- Túlhevülés elleni védelem, ellenőrző lámpa túlhevülés vagy túlterhelés esetén.
- 3 db freccsenő víz ellen védett, védőérintkező csatlakozójzat, önzáró fedelekkel.

Garant[®] ST IP 44

- Korpus bubnu ze speciálního plastu Breflex na pozinkovaném přenosném stojanu.
- Ergonomické madlo s osou pro perfektní vedení kabelu při navíjení a odvíjení.
- Ochrana proti přehřátí, kontrolka při přehřátí a při přetížení.
- 4 zásuvky s ochranným kontaktem chráněné proti stříkající vodě, se samozavíracími ochrannými víčky.

Artikel-Nr. Cikkszám Položka č.	Barcode	VPE CE BJ	Kabellänge Kábelhossz Délka kabelu	Kabelbezeichnung Kábel megnevezése Typ kabelu	Kabelqualität Kábelminőség Kvalita kabelu	Kabelfarbe Kabelszín Barva kabelu	Trommel-Ø Dob Ø Buben Ø	Typ Típus Typ
1 20818 8	4007123055470	48		leer / üres / prázdný			290 mm	DE
1 20818 1	4007123121045	48		leer / üres / prázdný			290 mm	CZ
1 21834 8	4007123182602	54	20 m	AT-N07V3V3-F 3G1,5	K 35	Orange / Narancsszínű / Oranzová	240 mm	DE
1 21834 1	4007123183135	54	20 m	AT-N07V3V3-F 3G1,5	K 35	Orange / Narancsszínű / Oranzová	240 mm	CZ
1 21835 8	4007123055463	54	25 m	AT-N07V3V3-F 3G1,5	K 35	Orange / Narancsszínű / Oranzová	240 mm	DE
1 21835 1	4007123121052	54	25 m	AT-N07V3V3-F 3G1,5	K 35	Orange / Narancsszínű / Oranzová	240 mm	CZ
1 20838 8	4007123055487	48	25 m	AT-N07V3V3-F 3G2,5	K 35	Orange / Narancsszínű / Oranzová	290 mm	DE
1 20838 1	4007123121069	48	25 m	AT-N07V3V3-F 3G2,5	K 35	Orange / Narancsszínű / Oranzová	290 mm	CZ
1 21836 8	4007123182619	48	40 m	AT-N07V3V3-F 3G1,5	K 35	Orange / Narancsszínű / Oranzová	290 mm	CZ
1 21836 1	4007123183142	48	40 m	AT-N07V3V3-F 3G1,5	K 35	Orange / Narancsszínű / Oranzová	290 mm	CZ
1 23660 8	4007123055531	20	50 m	AT-N07V3V3-F 3G1,5	K 35	Orange / Narancsszínű / Oranzová	320 mm	DE
1 23660 1	4007123121076	20	50 m	AT-N07V3V3-F 3G1,5	K 35	Orange / Narancsszínű / Oranzová	320 mm	CZ

Überspannungs- & Blitzschutz

Steckdosenleisten

Stromverteilung

Leuchten & Leuchtmittel

Solar-Technik

Haus- & Sicherheitstechnik

Geräte für Werkstatt, Haus & Garten

Arbeitsböcke & Leitern

Werbemittel

Tűlfeszültségvédelem
Préparátív óvkorona

Hálózati csatlakozások
Zásuvkóre láty

Aramelosztás
Prodluzovaci prívody

Lámpák, fényvetők,
fényforrások
Svítidla, reflektory,
světelné zdroje

Naplí-fény-Technika
Solární technika

Építélet-és biztonságtechnika
Domovní a bezpečnostní
technika

Készülékek műhelybe
Přístroje pro dílnu, dům a zahradu

Munkabakok, létrák és
állványok
Pracovní kozy a žebříky

Reklám eszközök
Reklamní prostředky



Kabeltrommel ST kompakt

Zur Verwendung im Freien, IP 44.

- Trommelkörper aus Breflex-Spezialkunststoff auf verzinktem Tragegestell.
- 3 Schutzkontakt-Steckdosen, spritzwassergeschützt, mit selbstschließenden Deckeln.
- Überhitzungsschutz, Kontroll-Leuchte bei Überhitzung und Überlastung.

Kábeldob ST kompakt

A szabadban történő használatra, IP 44.

- A dobtest Breflex különleges gumiból készül, és horganyzott állványra van rögzítve.



Artikel-Nr. Cikkszám Položka č.	Barcode	VPE CE BJ	Kabellänge Kábelhossz Délka kabelu	Kabelbezeichnung Kábel megnevezése Typ kabelu	Kabelqualität Kábelminőség Kvalita kabelu	Kabelfarbe Kabelszin Barva kabelu	Trommel-Ø Dob Ø Buben Ø	Typ Típus Typ
1 07515 8	4007123120734	4/112	10 m	AT-N07V3V3-F 3G1,5	K 35	Orange / Narancsszínű / Oranzová	180 mm	DE
1 07515 1	4007123120741	4/112	10 m	AT-N07V3V3-F 3G1,5	K 35	Orange / Narancsszínű / Oranzová	180 mm	CZ



Power-Pack

Das Anschluss-Set für jeden Zweck!

Für den Baustelleneinsatz geeignet!

- Die Kabeltrommel: zum stationären Arbeiten, spritzwassergeschützt, für innen und außen. Mit 10 m Kabel. Mit Überhitzungsschutz, Kontroll-Leuchte bei Überhitzung und Überlastung.
- Der 4-fach-Verteiler: zum beweglichen und flexiblen Arbeiten, auf der Leiter, auf dem Gerüst, spritzwassergeschützt, für innen und außen. Mit 5 m Kabel.
- Das Verlängerungskabel: für flexibles Arbeiten, zum Rasenmähen, Heckenschneiden, für stationäre Geräte wie Häcksler, Tischkreissäge, Betonmischer. Spritzwassergeschützt, für innen und außen. Länge 10 m.

Power-Pack

A csatlakozókészlet minden célra!

Építkezéseken történő bevetésre alkalmas!

- A kábeldob: állandó munkavégzésre, fröccsenő víz- védelem, bel- és kültérre. 10 m vezetékkel. Túlhevülés elleni védelemmel, kontroll- lámpa túlhevülés és túlterhelés esetén.



Artikel-Nr. Cikkszám Položka č.	Barcode	VPE CE BJ	Kabellänge Kábelhossz Délka kabelu	Kabelbezeichnung Kábel megnevezése Typ kabelu	Kabelqualität Kábelminőség Kvalita kabelu	Kabelfarbe Kabelszin Barva kabelu	Trommel-Ø Dob Ø Buben Ø	Typ Típus Typ
1 07015 8	4007123294145	56	10 + 5 + 10 m	H07RN-F 3G1,5	Baustelle / Építkezés / Stavenišť	Schwarz / Fekete / Cerná	180 mm	DE
1 07015 1	4007123294299	56	10 + 5 + 10 m	H07RN-F 3G1,5	Baustelle / Építkezés / Stavenišť	Schwarz / Fekete / Cerná	180 mm	CZ

- 3 db fröccsenő víz ellen védett, védőérintkezős csatlakozóaljzat, önzáró fedelelkekkel.
- Túlhevülés elleni védelem, ellenőrző lámpa túlhevülés vagy túlterhelés esetén.

Kabelový buben ST kompaktní

Pro použití ve venkovním prostředí, IP 44.

- Korpus bubnu ze speciálního plastu Breflex na pozinkovaném přenosném stojanu.
- 4 zásuvky s ochranným kontaktem chráněné proti stříkající vodě, se samozavíracími ochrannými víčky.
- Ochrana proti přehřátí, kontrolka při přehřátí a při přetížení.

- A 4-szeres elosztó: a mozgékony és rugalmas munkavégzéshez, létrán, állványon, fröccsenő víztől védve, bel- és kültérre. 5 m vezetékkel.
- A hosszabbító: a rugalmas munkavégzéshez, fűnyírásához, sövénynyírásához, helyhez kötött szerszámokhoz, mint aprítógéphez, asztali körfűrészhez, betonkeverőhöz. Fröccsenő víz- védelem, bel- és kültérre. Hossza 10 m.

Power-Pack

Připojovací souprava pro každý účel!

Vhodná pro použití na stavbě!

- Kabelový buben: pro stacionární práci, chráněný proti stříkající vodě, pro použití uvnitř i venku. S 10 m kabelu. S ochranou proti přehřátí a kontrolkou signalizující přehřátí a přetížení.
- 4-násobný rozdělovač: pro mobilní a variabilní použití, na žebříku nebo lešení, chráněný proti stříkající vodě, pro použití uvnitř i venku. S 5 m kabelu.
- Prodlužovací kabel: pro variabilní použití, pro připojení sekačky na trávu, při stříhání živého plotu, pro stacionární stroje jako jsou drtič větví, stolní pila, míchačka na beton. Chráněný proti stříkající vodě, pro použití uvnitř i venku. Délka 10 m.



Garant® S IP 44

Für den Baustelleneinsatz und den Einsatz im Freien, IP 44.

- Ideal für den harten Einsatz auf Baustellen, im Werkstatt- und Industriebereich.
- Trommelkörper aus Stahlblech, rostgeschützt verzinkt, auf besonders stabilem Tragegestell.
- Ergonomischer Handgriff mit Achse für perfekte Kabelführung beim Auf- und Abrollen.
- Überhitzungsschutz, Kontroll-Leuchte bei Überhitzung und Überlastung.
- 3 Schutzkontakt-Steckdosen, spritzwassergeschützt, mit selbstschließenden Deckeln.

Garant® S IP 44

Építkezéseken és szabadban történő használatra, IP 44 védelem.

- Nagy igénybevételre tervezve - ideális építkezéseken, műhelyekben és az ipar egyéb területein.



MADE IN AUSTRIA

Artikel-Nr. Cikkszám Položka č.	Barcode	VPE CE BJ	Kabellänge Kábelhossz Délka kabelu	Kabelbezeichnung Kábel megnevezése Typ kabelu	Kabelqualität Kábelminőség Kvalita kabelu	Kabelfarbe Kabelszín Barva kabelu	Trommel-Ø Dob Ø Buben Ø	Typ Tipus Typ
1 19321 8	4007123282142	20	40 m	AT-N07V3V3-F 3G2,5	K 35	Orange / Narancsszínű / Oranzová	320 mm	DE
1 19321 1	4007123282159	20	40 m	AT-N07V3V3-F 3G2,5	K 35	Orange / Narancsszínű / Oranzová	320 mm	CZ



Garant® SK IP 44

- Trommelkörper aus Stahlblech, rostgeschützt verzinkt, auf besonders stabilem Tragegestell.
- Ergonomischer Handgriff mit Achse für perfekte Kabelführung beim Auf- und Abrollen.
- Überhitzungsschutz, Kontroll-Leuchte bei Überhitzung und Überlastung.
- 3 Schutzkontakt-Steckdosen, spritzwassergeschützt, mit selbstschließenden Deckeln.

Garant® SK IP 44

- Acéllemezéből készült dobtest, rozsdavédelem céljából horganyozva, különösen stabil állványon.



MADE IN AUSTRIA

Artikel-Nr. Cikkszám Položka č.	Barcode	VPE CE BJ	Kabellänge Kábelhossz Délka kabelu	Kabelbezeichnung Kábel megnevezése Typ kabelu	Kabelqualität Kábelminőség Kvalita kabelu	Kabelfarbe Kabelszín Barva kabelu	Trommel-Ø Dob Ø Buben Ø	Typ Tipus Typ
1 19831 8	4007123055562	48		leer / üres / prázdný			290 mm	DE
1 19831 1	4007123121083	48		leer / üres / prázdný			290 mm	CZ
1 19830 8	4007123182633	54	20 m	AT-N07V3V3-F 3G1,5	K 35	Orange / Narancsszínű / Oranzová	240 mm	DE
1 19830 1	4007123183166	54	20 m	AT-N07V3V3-F 3G1,5	K 35	Orange / Narancsszínű / Oranzová	240 mm	CZ
1 19832 8	4007123055579	54	25 m	AT-N07V3V3-F 3G1,5	K 35	Orange / Narancsszínű / Oranzová	240 mm	DE
1 19832 1	4007123121090	54	25 m	AT-N07V3V3-F 3G1,5	K 35	Orange / Narancsszínű / Oranzová	240 mm	CZ
1 19833 8	4007123055586	48	40 m	AT-N07V3V3-F 3G1,5	K 35	Orange / Narancsszínű / Oranzová	290 mm	DE
1 19833 1	4007123121106	48	40 m	AT-N07V3V3-F 3G1,5	K 35	Orange / Narancsszínű / Oranzová	290 mm	CZ
1 19834 8	4007123055593	48	25 m	AT-N07V3V3-F 3G2,5	K 35	Orange / Narancsszínű / Oranzová	290 mm	DE
1 19834 1	4007123121113	48	25 m	AT-N07V3V3-F 3G2,5	K 35	Orange / Narancsszínű / Oranzová	290 mm	CZ

- Acéllemezéből készült dobtest, rozsdavédelem céljából horganyozva, különösen stabil állványon.
- Ergonómiai szempontok szerint tervezett tengelyes fogantyú a tökéletes kábelmegvezetéshez a le- és a feltekercselés során.
- Túlhevülés elleni védelem, ellenőrző lámpa túlhevülés vagy túlterhelés esetén.
- 3 db freccsenő víz ellen védett, védőérintkezős csatlakozóaljzat, önzáró fedelelkel.

Garant® S IP 44

Pro použití na staveništích a v terénu, IP 44.

- Ideální pro tvrdé nasazení na staveništích, v dílnách a v oblasti průmyslu.
- Korpus bubnu z ocelového plechu, pozinkované proti korozi, na mimořádně stabilním přenosném stojanu.
- Ergonomické madlo s osou pro perfektní vedení kabelu při navijení a odvíjení.
- Ochrana proti přehřátí, kontrolka při přehřátí a při přetížení.
- 4 zásuvky s ochranným kontaktem chráněné proti stříkající vodě, se samozavíracími ochrannými víčky.

- Ergonómiai szempontok szerint tervezett tengelyes fogantyú a tökéletes kábelmegvezetéshez a le- és a feltekercselés során.
- Túlhevülés elleni védelem, ellenőrző lámpa túlhevülés vagy túlterhelés esetén.
- 3 db freccsenő víz ellen védett, védőérintkezős csatlakozóaljzat, önzáró fedelelkel.

Garant® SK IP 44

- Korpus bubnu z ocelového plechu, pozinkované proti korozi, na mimořádně stabilním přenosném stojanu.
- Ergonomické madlo s osou pro perfektní vedení kabelu při navijení a odvíjení.
- Ochrana proti přehřátí, kontrolka při přehřátí a při přetížení.
- 4 zásuvky s ochranným kontaktem chráněné proti stříkající vodě, se samozavíracími ochrannými víčky.

Überspannungs- & Blitzschutz

Steckdosenleisten

Stromverteilung

Leuchten & Leuchtmittel

Solar-Technik

Haus- & Sicherheitstechnik

Geräte für Werkstatt, Haus & Garten

Arbeitsböcke & Leitern

Werbemittel

Tűlfeszültségvédelem
Prépatóv óchra

Hálózati csatlakozások
Zásuvkove listy

Aramelosztás
Prodúzovací přívody

Lámpák, fényvetők,
fényforrások
Svítidla, reflektory,
světelné zdroje

Hálózati Technika
Solární technika

Építési- és biztonságtechnika
Domovní a bezpečnostní
technika

Készülékek műhelybe
Přístroje pro dílnu, dům a zahradu

Munkahelyek, létrák és
állványok
Pracovní kozy a žebříky

Reklám eszközök
Reklamní prostředky



MADE IN AUSTRIA

Garant® ST ROL'UP

- Mit ROL'UP Aufroll-Automatik.
- Trommelkörper aus Breflex-Spezialkunststoff auf verzinktem Tragegestell.
- Ergonomischer Handgriff mit Achse für perfekte Kabelführung beim Auf- und Abrollen.
- Überhitzungsschutz, Kontroll-Leuchte bei Überhitzung und Überlastung.
- 4 Steckdosen mit Klappdeckeln.

Garant® ST ROL'UP

- ROL'UP felcsévéelő automatikával.
- A dobtest Breflex különleges gumiból készült, és horganyzott állványra van rögzítve.
- Ergonómiai szempontok szerint tervezett tengelyes fogantyú a tökéletes kábelmegvezetéshez a le- és a feltekerés során.



- Túlhevülés elleni védelem, ellenőrző lámpa túlhevülés vagy túlterhelés esetén.
- 4 csapófedeles dugaszoló aljzat.

Garant® ST ROL'UP

- S navíjecí automatikou ROL'UP.
- Korpus bubnu ze speciálního plastu Breflex na pozinkovaném přenosném stojanu.
- Ergonomické madlo s osou pro perfektní vedení kabelu při navíjení a odvíjení.
- Ochrana proti přehřátí, kontrolka při přehřátí a při přetížení.
- 4 zásuvky se sklopnými víky.

Artikel-Nr. Cikkszám Položka č.	Barcode	VPE CE BJ	Kabellänge Kábelhossz Délka kabelu	Kabelbezeichnung Kábel megnevezése Typ kabelu	Kabelqualität Kábelminőség Kvalita kabelu	Kabelfarbe Kabelszín Barva kabelu	Trommel-Ø Dob Ø Buben Ø	Typ Típus Typ
1 32372 8	4007123179978	36	33 m	H05VV-F 3G1,5	Kunststoff / Müanyag / Plast	Rot / Piros / Červená	240 mm	DE
1 32372 1	4007123179992	36	33 m	H05VV-F 3G1,5	Kunststoff / Müanyag / Plast	Rot / Piros / Červená	240 mm	CZ



MADE IN AUSTRIA

Garant® ST + Bretec®

- Mit Bretec® Drehkontakt-Komfort für rationelles Arbeiten.
- Trommelkörper aus Breflex-Spezialkunststoff auf verzinktem Tragegestell.
- Ergonomischer Handgriff mit Achse für perfekte Kabelführung beim Auf- und Abrollen.
- Überhitzungsschutz, Kontroll-Leuchte bei Überhitzung und Überlastung.
- Stecker, 4 Steckdosen mit Klappdeckeln.

Garant® ST + Bretec®

- A Bretec® komfortos csúszóérintkezéssel racionális a munkavégzés.
- A dobtest Breflex különleges gumiból készült, és horganyzott állványra van rögzítve.



- Ergonómiai szempontok szerint tervezett tengelyes fogantyú a tökéletes kábelmegvezetéshez a le- és a feltekerés során.
- Túlhevülés elleni védelem, ellenőrző lámpa túlhevülés vagy túlterhelés esetén.
- Dugasz, 4 csapófedeles dugaszoló aljzat.

Garant® ST + Bretec®

- S komfortem otočného kontaktu Bretec® pro racionální práci.
- Korpus bubnu ze speciálního plastu Breflex na pozinkovaném přenosném stojanu.
- Ergonomické madlo s osou pro perfektní vedení kabelu při navíjení a odvíjení.
- Ochrana proti přehřátí, kontrolka při přehřátí a při přetížení.
- Vidlice, 4 zásuvky se sklopnými víky.

Artikel-Nr. Cikkszám Položka č.	Barcode	VPE CE BJ	Kabellänge Kábelhossz Délka kabelu	Kabelbezeichnung Kábel megnevezése Typ kabelu	Kabelqualität Kábelminőség Kvalita kabelu	Kabelfarbe Kabelszín Barva kabelu	Trommel-Ø Dob Ø Buben Ø	Typ Típus Typ
1 20885 8	4007123013036	54	25 m	H05VV-F 3G1,5	Kunststoff / Müanyag / Plast	Rot / Piros / Červená	240 mm	DE
1 20885 1	4007123054169	54	25 m	H05VV-F 3G1,5	Kunststoff / Müanyag / Plast	Rot / Piros / Červená	240 mm	CZ
1 20886 8	4007123013043	48	50 m	H05VV-F 3G1,5	Kunststoff / Müanyag / Plast	Rot / Piros / Červená	290 mm	DE
1 20886 1	4007123051496	48	50 m	H05VV-F 3G1,5	Kunststoff / Müanyag / Plast	Rot / Piros / Červená	290 mm	CZ



Garant® SK + Bretec®

- Mit Bretec® Drehkontakt-Komfort für rationelles Arbeiten.
- Trommelkörper aus Stahlblech, rostgeschützt verzinkt, auf besonders stabilem Tragegestell.
- Ergonomischer Handgriff mit Achse für perfekte Kabelführung beim Auf- und Abrollen.
- Überhitzungsschutz, Kontroll-Leuchte bei Überhitzung und Überlastung.
- Stecker, 4 Steckdosen mit Klappdeckeln.

Garant® SK + Bretec®

- A Bretec® komfortos csúszóérintkezéssel racionális a munkavégzés.
- Acéllemezről készült dobtest, rozsdavédelem céljából horganyozva, különösen stabil állványon.

- Ergonómiai szempontok szerint tervezett tengelyes fogantyú a tökéletes kábelmegvezetéshez a le- és a feltekercselés során.
- Túlhevülés elleni védelem, ellenőrző lámpa túlhevülés vagy túlterhelés esetén.
- Dugasz, 4 csapófedeles dugaszoló aljzat.

Garant® SK + Bretec®

- S komfortem otočného kontaktu Bretec® pro racionální práci.
- Korpus bubnu z ocelového plechu, pozinkované proti korozi, na mimořádně stabilním přenosném stojanu.
- Ergonomické madlo s osou pro perfektní vedení kabelu při navíjení a odvíjení.
- Ochrana proti přehřátí, kontrolka při přehřátí a při přetížení.
- Vidlice, 4 zásuvky se sklopnými víky.

Artikel-Nr. Cikkszám Položka č.	Barcode	VPE CE BJ	Kabellänge Kábelhossz Délka kabelu	Kabelbezeichnung Kábel megnevezése Typ kabelu	Kabelqualität Kábelminőség Kvalita kabelu	Kabelfarbe Kabelszín Barva kabelu	Trommel-Ø Dob Ø Buben Ø	Typ Típus Typ
1 19573 8	4007123015979	48	50 m	H05VV-F 3G1,5	Kunststoff / Müanyag / Plast	Rot / Piros / Červená	290 mm	DE
1 19573 1	4007123121151	48	50 m	H05VV-F 3G1,5	Kunststoff / Müanyag / Plast	Rot / Piros / Červená	290 mm	CZ



Garant® ST

- Trommelkörper aus Breflex-Spezialkunststoff auf verzinktem Tragegestell.
- Ergonomischer Handgriff mit Achse für perfekte Kabelführung beim Auf- und Abrollen.
- Überhitzungsschutz, Kontroll-Leuchte bei Überhitzung und Überlastung.
- Stecker, 4 Steckdosen mit Klappdeckeln.

Garant® ST

- A dobtest Breflex különleges gumból készült, és horganyzott állványra van rögzítve.
- Ergonómiai szempontok szerint tervezett

tengelyes fogantyú a tökéletes kábelmegvezetéshez a le- és a feltekercselés során.

- Túlhevülés elleni védelem, ellenőrző lámpa túlhevülés vagy túlterhelés esetén.
- Dugasz, 4 csapófedeles dugaszoló aljzat.

Garant® ST

- Korpus bubnu ze speciálneho plastu Breflex na pozinkovaném přenosném stojanu.
- Ergonomické madlo s osou pro perfektní vedení kabelu při navíjení a odvíjení.
- Ochrana proti přehřátí, kontrolka při přehřátí a při přetížení.
- Vidlice, 4 zásuvky se sklopnými víky.

Artikel-Nr. Cikkszám Položka č.	Barcode	VPE CE BJ	Kabellänge Kábelhossz Délka kabelu	Kabelbezeichnung Kábel megnevezése Typ kabelu	Kabelqualität Kábelminőség Kvalita kabelu	Kabelfarbe Kabelszín Barva kabelu	Trommel-Ø Dob Ø Buben Ø	Typ Típus Typ
1 20801 8	4007123005550	48		leer / üres / prázdny			290 mm	DE
1 20801 1	4007123040834	48		leer / üres / prázdny			290 mm	CZ
1 21807 8	4007123008056	54	25 m	H05VV-F 3G1,0	Kunststoff / Müanyag / Plast	Schwarz / Fekete / Černá	240 mm	DE
1 21807 1	4007123014859	54	25 m	H05VV-F 3G1,0	Kunststoff / Müanyag / Plast	Schwarz / Fekete / Černá	240 mm	CZ
1 21805 8	4007123008070	54	25 m	H05VV-F 3G1,5	Kunststoff / Müanyag / Plast	Schwarz / Fekete / Černá	240 mm	DE
1 21805 1	4007123041824	54	25 m	H05VV-F 3G1,5	Kunststoff / Müanyag / Plast	Schwarz / Fekete / Černá	240 mm	CZ
1 20806 8	4007123005512	48	50 m	H05VV-F 3G1,5	Kunststoff / Müanyag / Plast	Schwarz / Fekete / Černá	290 mm	DE
1 20806 1	4007123014835	48	50 m	H05VV-F 3G1,5	Kunststoff / Müanyag / Plast	Schwarz / Fekete / Černá	290 mm	CZ
1 20802 8	4007123005543	54	25 m	H05RR-F 3G1,5	Gummi / Gumi / Pryž	Schwarz / Fekete / Černá	240 mm	DE
1 20802 1	4007123120840	54	25 m	H05RR-F 3G1,5	Gummi / Gumi / Pryž	Schwarz / Fekete / Černá	240 mm	CZ
1 20803 8	4007123005536	48	50 m	H05RR-F 3G1,5	Gummi / Gumi / Pryž	Schwarz / Fekete / Černá	290 mm	DE
1 20803 1	4007123120857	48	50 m	H05RR-F 3G1,5	Gummi / Gumi / Pryž	Schwarz / Fekete / Černá	290 mm	CZ
1 20845 8	4007123014460	54	25 m	AT-N07V3V3-F 3G1,5	K 35	Orange / Narancsszínű / Oranzová	240 mm	DE
1 20845 1	4007123048335	54	25 m	AT-N07V3V3-F 3G1,5	K 35	Orange / Narancsszínű / Oranzová	240 mm	CZ
1 20846 8	4007123014477	48	50 m	AT-N07V3V3-F 3G1,5	K 35	Orange / Narancsszínű / Oranzová	290 mm	DE
1 20846 1	4007123019199	48	50 m	AT-N07V3V3-F 3G1,5	K 35	Orange / Narancsszínű / Oranzová	290 mm	CZ



Kabeltrommel Kompakt ST

- Trommelkörper aus Breflex-Spezialkunststoff auf verzinktem Tragegestell.
- Mit Überhitzungsschutz.
- Handlich und leicht - viel Kabel auf kleinstem Raum.
- Stecker, 4 Steckdosen mit Klappdeckeln.

Kabelový buben kompaktní ST

- Korpus bubnu ze speciálního plastu Breflex na pozinkovaném přenosném stojanu.
- S tepelnou pojistkou.
- Lehký se snadnou manipulací - spousta kabelu na minimálním prostoru.
- Vidlice, 4 zásuvky se sklápými víky.

Kábeldob kompakt ST

- A dobttest Breflex különleges gumiból készül, és horganyzott állványra van rögzítve.
- Túlhevülés-védelemmel ellátva.
- Könnyen kezelhető és könnyű - kis helyen sok kábel.
- Dugasz, 4 csapófedeles dugaszoló aljzat.

MADE IN AUSTRIA

Artikel-Nr. Cikkszám Položka č.	Barcode	VPE CE BJ	Kabellänge Kábelhossz Délka kabelu	Kabelbezeichnung Kábel megnevezése Typ kabelu	Kabelqualität Kábelminőség Kvalita kabelu	Kabelfarbe Kabelszín Barva kabelu	Trommel-Ø Dob Ø Buben Ø	Typ Típus Typ
107915 8	4007123182664	4/112	10 m	H05VV-F 3G1,5	Kunststoff / Műanyag / Plast	Schwarz / Fekete / Cerná	180 mm	DE
107915 1	4007123282173	4/112	10 m	H05VV-F 3G1,5	Kunststoff / Műanyag / Plast	Schwarz / Fekete / Cerná	180 mm	CZ
107917 8	4007123082407	4/112	15 m	H05VV-F 3G1,0	Kunststoff / Műanyag / Plast	Schwarz / Fekete / Cerná	180 mm	DE
107917 1	4007123082568	4/112	15 m	H05VV-F 3G1,0	Kunststoff / Műanyag / Plast	Schwarz / Fekete / Cerná	180 mm	CZ
107917 8 032	4007123160310	32/128	15 m	H05VV-F 3G1,0	Kunststoff / Műanyag / Plast	Schwarz / Fekete / Cerná	180 mm	DE
107917 1 032	4007123082575	32/128	15 m	H05VV-F 3G1,0	Kunststoff / Műanyag / Plast	Schwarz / Fekete / Cerná	180 mm	CZ
107918 8	4007123082414	4/112	15 m	H05VV-F 3G1,5	Kunststoff / Műanyag / Plast	Schwarz / Fekete / Cerná	180 mm	DE
107918 1	4007123082582	4/112	15 m	H05VV-F 3G1,5	Kunststoff / Műanyag / Plast	Schwarz / Fekete / Cerná	180 mm	CZ
107918 8 032	4007123160334	32/128	15 m	H05VV-F 3G1,5	Kunststoff / Műanyag / Plast	Schwarz / Fekete / Cerná	180 mm	DE
107918 1 032	4007123082599	32/128	15 m	H05VV-F 3G1,5	Kunststoff / Műanyag / Plast	Schwarz / Fekete / Cerná	180 mm	CZ



Tűlfeszültségvédelem
Prépatóv ochrana

Hálózati csatlakozások
Zásuvkové lišty

Aramelosztás
Prodávňovací prvody

Lámpák, fénycső, fénycsók, reflektory, svételné zdroje

Építési- és biztonságtechnika
Domovní a bezpečnostní technika

Építési- és biztonságtechnika
Domovní a bezpečnostní technika

Készülékek műhelybe
Přístroje pro dílnu, dům a zahradu

Munkahelyek, létrák és állványok
Pracovní kozy a žebříky

Reklam eszközök
Reklamní prostředky



MADE IN AUSTRIA

Garant® SK

- Trommelkörper aus Stahlblech, rostgeschützt verzinkt, auf besonders stabilem Tragegestell.
- Ergonomischer Handgriff mit Achse für perfekte Kabelführung beim Auf- und Abrollen.
- Überhitzungsschutz, Kontroll-Leuchte bei Überhitzung und Überlastung.
- Stecker, 4 Steckdosen mit Klappdeckeln.

Garant® SK

- Acéllemezből készült dobttest, rozsdavédelem céljából horganyozva, különösen stabil állványon.
- Ergonómiai szempontok szerint tervezett tengelyes fogantyú a tökéletes kábelmegvezetéshez a le- és a feltekerés során.

- Túlhevülés elleni védelem, ellenőrző lámpa túlhevülés vagy túlterhelés esetén.
- Dugasz, 4 csapófedeles dugaszoló aljzat.

Garant® SK

- Korpus bubnu z ocelového plechu, pozinkované proti korozi, na mimořádně stabilním přenosném stojanu.
- Ergonomické madlo s osou pro perfektní vedení kabelu při navijení a odvíjení.
- Ochrana proti přehřátí, kontrolka při přehřátí a při přetížení.
- Vidlice, 4 zásuvky se sklopnými víky.

Artikel-Nr. Cikkszám Položka č.	Barcode	VPE CE BJ	Kabellänge Kábelhossz Délka kabelu	Kabelbezeichnung Kábel megnevezése Typ kabelu	Kabelqualität Kábelminőség Kvalita kabelu	Kabelfarbe Kabelszin Barva kabelu	Trommel-Ø Dob Ø Buben Ø	Typ Tipus Typ
1 19851 8	4007123009725	48		leer / üres / prázdny			290 mm	DE
1 19851 1	4007123054329	48		leer / üres / prázdny			290 mm	CZ
1 19855 8	4007123009756	54	25 m	H05VV-F 3G1,5	Kunststoff / Müanyag / Plast	Schwarz / Fekete / Černá	240 mm	DE
1 19855 1	4007123040865	54	25 m	H05VV-F 3G1,5	Kunststoff / Müanyag / Plast	Schwarz / Fekete / Černá	240 mm	CZ
1 19856 8	4007123009763	48	50 m	H05VV-F 3G1,5	Kunststoff / Müanyag / Plast	Schwarz / Fekete / Černá	290 mm	DE
1 19856 1	4007123040872	48	50 m	H05VV-F 3G1,5	Kunststoff / Müanyag / Plast	Schwarz / Fekete / Černá	290 mm	CZ
1 19852 8	4007123009732	54	25 m	H05RR-F 3G1,5	Gummi / Gumi / Pryž	Schwarz / Fekete / Černá	240 mm	DE
1 19852 1	4007123060078	54	25 m	H05RR-F 3G1,5	Gummi / Gumi / Pryž	Schwarz / Fekete / Černá	240 mm	CZ
1 19853 1 033	4007123184712	48	33 m	H05RR-F 3G1,5	Gummi / Gumi / Pryž	Schwarz / Fekete / Černá	290 mm	CZ
1 19853 8	4007123009749	48	50 m	H05RR-F 3G1,5	Gummi / Gumi / Pryž	Schwarz / Fekete / Černá	290 mm	DE
1 19853 1	4007123048403	48	50 m	H05RR-F 3G1,5	Gummi / Gumi / Pryž	Schwarz / Fekete / Černá	290 mm	CZ
1 19835 8	4007123030132	54	25 m	AT-N07V3V3-F 3G1,5	K 35	Orange / Narancsszínű / Oranzová	240 mm	DE
1 19835 1	4007123121021	54	25 m	AT-N07V3V3-F 3G1,5	K 35	Orange / Narancsszínű / Oranzová	240 mm	CZ
1 19836 8	4007123030194	48	50 m	AT-N07V3V3-F 3G1,5	K 35	Orange / Narancsszínű / Oranzová	290 mm	DE
1 19836 1	4007123121038	48	50 m	AT-N07V3V3-F 3G1,5	K 35	Orange / Narancsszínű / Oranzová	290 mm	CZ



Garant® SK 190

- Trommelkörper aus Stahlblech, rostgeschützt verzinkt, auf besonders stabilem Tragegestell.
- Mit Überhitzungsschutz.
- Handlich und leicht - viel Kabel auf kleinstem Raum.
- Stecker, 4 Steckdosen mit Klappdeckeln.

Garant® SK 190

- Acéllemezből készült dobttest, rozsdavédelem céljából horganyozva, különösen stabil állványon.

- Túlhevülés-védelemmel ellátva.
- Könnyen kezelhető és könnyű - kis helyen sok kábel.
- Dugasz, 4 csapófedeles dugaszoló aljzat.

Garant® SK 190

- Korpus bubnu z ocelového plechu, pozinkované proti korozi, na mimořádně stabilním přenosném stojanu.
- S tepelnou pojistkou.
- Lehký se snadnou manipulací - spousta kabelu na minimálním prostoru.
- Vidlice, 4 zásuvky se sklopnými víky.

Artikel-Nr. Cikkszám Položka č.	Barcode	VPE CE BJ	Kabellänge Kábelhossz Délka kabelu	Kabelbezeichnung Kábel megnevezése Typ kabelu	Kabelqualität Kábelminőség Kvalita kabelu	Kabelfarbe Kabelszin Barva kabelu	Trommel-Ø Dob Ø Buben Ø	Typ Tipus Typ
1 07273 8	4007123182718	120	10 m	H05VV-F 3G1,5	Kunststoff / Müanyag / Plast	Schwarz / Fekete / Černá	190 mm	DE
1 07273 1	4007123183227	120	10 m	H05VV-F 3G1,5	Kunststoff / Müanyag / Plast	Schwarz / Fekete / Černá	190 mm	CZ
1 07275 8	4007123182725	120	10 m	H05RR-F 3G1,5	Gummi / Gumi / Pryž	Schwarz / Fekete / Černá	190 mm	DE
1 07275 1	4007123183234	120	10 m	H05RR-F 3G1,5	Gummi / Gumi / Pryž	Schwarz / Fekete / Černá	190 mm	CZ

Überspannungs- & Blitzschutz

Steckdosenleisten

Stromverteilung

Leuchten & Leuchtmittel

Solar-Technik

Haus- & Sicherheitstechnik

Geräte für Werkstatt, Haus & Garten

Arbeitsböcke & Leitern

Werbemittel



Garant® SK Verkaufspaletten

Garant® SK Értékesítő árukináló

Garant® SK Prodejní palety

MADE IN AUSTRIA



Garant® KMR mit UKW-Radio

Ganz beschwingt arbeiten mit Lust und Laune. Musik am Arbeitsplatz verbessert nicht nur die Arbeitsatmosphäre, sie erhöht auch die Leistungskraft. Fortschrittlich realisiert durch die brennenstuhl® Kabeltrommel mit Radio, die nicht nur Strom liefert, sondern auch den richtigen Sound.

- 1 Lautsprecher.
- 4 Schutzkontakt-Steckdosen mit selbst-schließenden Deckeln.
- Trommelkörper aus Breflex-Spezialkunststoff auf verzinktem Tragegestell.
- Überhitzungsschutz, Kontroll-Leuchte bei Überhitzung und Überlastung.
- Im Display-Karton mit verkaufsfördernder Auslobung.

- 1 hangszóró.
- 4 db freccsenő víz ellen védett, önzáró fedelekkel.
- A dobtest Breflex különleges gumiból készül, és horganyzott állványra van rögzítve.
- Túlhevülés elleni védelem, ellenőrző lámpa túlhevülés vagy túlterhelés esetén.
- Áruprezentációs kartonban, ami reklámszöveggel van ellátva.

Garant® KMR se rádiem s VKV

Lépe se pracuje s chutí a dobrou náladou. Hudba na pracovišti zlepšuje nejen pracovní atmosféru, zvyšuje i výkonnost. Pokroková realizace díky kabelovému bubnu brennenstuhl® s VKV rádiem, který dodává nejenom proud, nýbrž i správný zvuk.

- 1 reproduktor.
- 4 zásuvky s ochranným kontaktem, se samozavíracími ochrannými víčky.
- Korpus bubnu ze speciálního plastu Breflex na pozinkovaném přenosném stojanu.
- Ochrana proti přehřátí, kontrolka při přehřátí a při přetížení.
- Ve vystavovacím obalu podporujícím prodej.



Garant® KMR URH rádióval

Ettől megjön a kedv a munkához! A zenekísérettel végzett munka nem csak a munkahelyi légkört javítja, hanem a teljesítményt is növeli. Ez az ötlet valósul meg a brennenstuhl® rádiós kábeldobjával, amelyek nem csak áramot, hanem a munkát serkentő jó zenét is szolgáltatják.

MADE IN AUSTRIA

Artikel-Nr. Cikkszám Položka č.	Barcode	VPE CE BJ	Kabellänge Kábelhossz Délka kabelu	Kabelbezeichnung Kábel megnevezése Typ kabelu	Kabelqualität Kábelminőség Kvalita kabelu	Kabelfarbe Kabelszin Barva kabelu	Trommel-Ø Dob Ø Buben Ø	Typ Típus Typ
1 20856 8	4007123035380	48	50 m	H05VV-F 3G1,5	Kunststoff / Müanyag / Plast	Schwarz / Fekete / Cerná	290 mm	DE
1 20856 1	4007123041831	48	50 m	H05VV-F 3G1,5	Kunststoff / Müanyag / Plast	Schwarz / Fekete / Cerná	290 mm	CZ

Tűlfeszültségvédelem
Prépatóvá ochrana

Hálózati csatlakozások
Zásuvkové lišty

Arámelosztás
Prodávňozvaci prívody

Lámpák, fénnyetők,
fényforrások
Svitláka, reflektory,
svetelné zdroje

Naplifény-Technika
Solárni technika

Építélet- és biztonságtechnika
Domovní a bezpečnostní
technika

Készülékek műhelybe
Přístroje pro dílnu, dílna a zahrada

Munkahelyi, létrák és
állványok
Pracovní kozy a žebříky

Reklám eszközök
Reklamní prostředky



Überspannungs- & Blitzschutz

Steckdosenleisten

Stromverteilung

Leuchten & Leuchtmittel

Solar-Technik

Haus- & Sicherheitstechnik

Geräte für Werkstatt, Haus & Garten

Arbeitsböcke & Leitern

Werbemittel



MADE IN AUSTRIA

Garant® G + Bretec®

Zur Verwendung im Freien, IP 44.

- Mit Bretec® Drehkontakt-Komfort für rationelles Arbeiten.
- Verlängerungskabeltrommel mit Stecker und Kupplung.
- Trommelkörper aus Breflex-Spezialkunststoff auf verzinktem Tragegestell.
- Ergonomischer Handgriff mit Achse für perfekte Kabelführung beim Auf- und Abrollen.
- Überhitzungsschutz, Kontroll-Leuchte bei Überhitzung und Überlastung.
- Ideal zum Rasenmähen, Heckenschneiden usw.

Garant® G + Bretec®

A szabadban történő használatra, IP 44.

- A Bretec® komfortos csúszóérintkezővel racionális a munkavégzés.



- Hosszabbító kábeldob dugasszal és csatlakozó aljzattal.
- A dobttest Breflex különleges gumból készül, és horganyzott állványra van rögzítve.
- Ergonómiai szempontok szerint tervezett tengelyes fogantyú a tökéletes kábelmegvezetéshez a le- és a feltekercselés során.
- Túlhevülés elleni védelem, ellenőrző lámpa túlhevülés vagy túlterhelés esetén.
- Ideális fűnyírásához, sövény-nyírásához, stb.

Garant® G + Bretec®

Pro použití ve venkovním prostředí, IP 44.

- S komfortem otočného kontaktu Bretec® pro racionální práci.
- Prodlužovací kabelový buben s vidlicí a spojovací zásuvkou.
- Korpus bubny ze speciálního plastu Breflex na pozinkovaném přenosném stojanu.
- Ergonomické madlo s osou pro perfektní vedení kabelu při navíjení a odvíjení.
- Ochrana proti přehřátí, kontrolka při přehřátí a při přetížení.
- Ideální pro sekání trávy, stříhání živých plotů atd.

Artikel-Nr. Cikkszám Položka č.	Barcode	VPE CE BJ	Kabellänge Kábelhossz Délka kabelu	Kabelbezeichnung Kábel megnevezése Typ kabelu	Kabelqualität Kábelminőség Kvalita kabelu	Kabelfarbe Kabelszín Barva kabelu	Trommel-Ø Dob Ø Buben Ø	Typ Típus Typ
1 18474 8	4007123017188	54	25 m	H05VV-F 3G1,5	Kunststoff / Müanyag / Plast	Rot / Piros / Červená	240 mm	DE
1 18474 1	4007123040858	54	25 m	H05VV-F 3G1,5	Kunststoff / Müanyag / Plast	Rot / Piros / Červená	240 mm	CZ
1 18495 8	4007123013074	48	50 m	H05VV-F 3G1,5	Kunststoff / Müanyag / Plast	Rot / Piros / Červená	290 mm	DE
1 18495 1	4007123048441	48	50 m	H05VV-F 3G1,5	Kunststoff / Müanyag / Plast	Rot / Piros / Červená	290 mm	CZ



MADE IN AUSTRIA

Garant® G ST IP 44

- Verlängerungskabeltrommel mit Stecker und Kupplung.
- Trommelkörper aus Breflex-Spezialkunststoff auf verzinktem Tragegestell.
- Ergonomischer Handgriff mit Achse für perfekte Kabelführung beim Auf- und Abrollen.
- Überhitzungsschutz, Kontroll-Leuchte bei Überhitzung und Überlastung.
- Ideal zum Rasenmähen, Heckenschneiden usw.

Garant® G ST IP 44

- Hosszabbító kábeldob dugasszal és csatlakozó aljzattal.
- A dobttest Breflex különleges gumból készül, és horganyzott állványra van rögzítve.



- Ergonómiai szempontok szerint tervezett tengelyes fogantyú a tökéletes kábelmegvezetéshez a le- és a feltekercselés során.
- Túlhevülés elleni védelem, ellenőrző lámpa túlhevülés vagy túlterhelés esetén.
- Ideális fűnyírásához, sövény-nyírásához, stb.

Garant® G ST IP 44

- Prodlužovací kabelový buben s vidlicí a spojovací zásuvkou.
- Korpus bubny ze speciálního plastu Breflex na pozinkovaném přenosném stojanu.
- Ergonomické madlo s osou pro perfektní vedení kabelu při navíjení a odvíjení.
- Ochrana proti přehřátí, kontrolka při přehřátí a při přetížení.
- Ideální pro sekání trávy, stříhání živých plotů atd.

Artikel-Nr. Cikkszám Položka č.	Barcode	VPE CE BJ	Kabellänge Kábelhossz Délka kabelu	Kabelbezeichnung Kábel megnevezése Typ kabelu	Kabelqualität Kábelminőség Kvalita kabelu	Kabelfarbe Kabelszín Barva kabelu	Trommel-Ø Dob Ø Buben Ø	Typ Típus Typ
1 18191 8	4007123010271	48		leer / üres / prázdný			290 mm	DE
1 18191 1	4007123040841	48		leer / üres / prázdný			290 mm	CZ
1 22194 8	4007123010318	54	25 m	H05VV-F 3G1,5	Kunststoff / Müanyag / Plast	Rot / Piros / Červená	240 mm	DE
1 22194 1	4007123019229	54	25 m	H05VV-F 3G1,5	Kunststoff / Müanyag / Plast	Rot / Piros / Červená	240 mm	CZ
1 18195 8	4007123010288	48	50 m	H05VV-F 3G1,5	Kunststoff / Müanyag / Plast	Rot / Piros / Červená	290 mm	DE
1 18195 1	4007123019151	48	50 m	H05VV-F 3G1,5	Kunststoff / Müanyag / Plast	Rot / Piros / Červená	290 mm	CZ



Garant® G ST IP 20

- Verlängerungskabeltrommel mit Stecker und Kupplung.
- Trommelkörper aus Breflex-Spezialkunststoff auf verzinktem Tragegestell.
- Ergonomischer Handgriff mit Achse für perfekte Kabelführung beim Auf- und Abrollen.
- Überhitzungsschutz, Kontroll-Leuchte bei Überhitzung und Überlastung.

Garant® G ST IP 20

- Hosszabbító kábeldob dugasszal és csatlakozó aljzattal.
- A dobtest Breflex különleges gumiból készül, és horganyzott állványra van rögzítve.
- Ergonómiai szempontok szerint tervezett tengelyes fogantyú a tökéletes kábelmegvezetéshez a le- és a feltekercselés során.
- Túlhevülés elleni védelem, ellenőrző lámpa túlhevülés vagy túlterhelés esetén.

Garant® G ST IP 20

- Prodluzovací kabelový buben s vidlicí a spojovací zásuvkou.
- Korpus bubnu ze speciálního plastu Breflex na pozinkovaném přenosném stojanu.
- Ergonomické madlo s osou pro perfektní vedení kabelu při navijení a odvíjení.
- Ochrana proti přehřátí, kontrolka při přehřátí a při přetížení.

MADE IN AUSTRIA

Artikel-Nr. Cikkszám Položka č.	Barcode	VPE CE BJ	Kabellänge Kábelhossz Délka kabelu	Kabelbezeichnung Kábel megnevezése Typ kabelu	Kabelqualität Kábelminőség Kvalita kabelu	Kabelfarbe Kabelszín Barva kabelu	Trommel-Ø Dob Ø Buben Ø	Typ Típus Typ
1 22191 8	4007123010295	54	25 m	H05VV-F 3G1,0	Kunststoff / Műanyag / Plast	Rot / Piros / Červená	240 mm	DE
1 22191 1	4007123103140	54	25 m	H05VV-F 3G1,0	Kunststoff / Műanyag / Plast	Rot / Piros / Červená	240 mm	CZ
1 14074 8	4007123102617	54	25 m	H05VV-F 3G1,5	Kunststoff / Műanyag / Plast	Rot / Piros / Červená	240 mm	DE
1 14074 1	4007123120871	54	25 m	H05VV-F 3G1,5	Kunststoff / Műanyag / Plast	Rot / Piros / Červená	240 mm	CZ
1 18094 8	4007123042432	48	40 m	H05VV-F 3G1,0	Kunststoff / Műanyag / Plast	Rot / Piros / Červená	290 mm	DE
1 18094 1	4007123080434	48	40 m	H05VV-F 3G1,0	Kunststoff / Műanyag / Plast	Rot / Piros / Červená	290 mm	CZ
1 13075 8	4007123102624	48	50 m	H05VV-F 3G1,5	Kunststoff / Műanyag / Plast	Rot / Piros / Červená	290 mm	DE
1 13075 1	4007123103157	48	50 m	H05VV-F 3G1,5	Kunststoff / Műanyag / Plast	Rot / Piros / Červená	290 mm	CZ



Kompakt Kabeltrommel G

- Handlich und leicht - viel Kabel auf kleinstem Raum.
- Verlängerungskabeltrommel mit Stecker und Kupplung.
- Trommelkörper aus Breflex-Spezialkunststoff auf verzinktem Tragegestell.
- Überhitzungsschutz, Kontroll-Leuchte bei Überhitzung und Überlastung.

Kábeldob kompakt G

- Könnyen kezelhető és könnyű - kis helyen sok kábel.
- Hosszabbító kábeldob dugasszal és csatlakozó aljzattal.
- A dobtest Breflex különleges gumiból készül, és horganyzott állványra van rögzítve.
- Túlhevülés elleni védelem, ellenőrző lámpa túlhevülés vagy túlterhelés esetén.

Kabelový buben kompaktní G

- Lehký se snadnou manipulací - spousta kabelu na minimálním prostoru.
- Prodluzovací kabelový buben s vidlicí a spojovací zásuvkou.
- Korpus bubnu ze speciálního plastu Breflex na pozinkovaném přenosném stojanu.
- Ochrana proti přehřátí, kontrolka při přehřátí a při přetížení.

MADE IN AUSTRIA

Artikel-Nr. Cikkszám Položka č.	Barcode	VPE CE BJ	Kabellänge Kábelhossz Délka kabelu	Kabelbezeichnung Kábel megnevezése Typ kabelu	Kabelqualität Kábelminőség Kvalita kabelu	Kabelfarbe Kabelszín Barva kabelu	Trommel-Ø Dob Ø Buben Ø	Typ Típus Typ
1 07807 8	4007123102631	3/84	15 m	H05VV-F 3G1,0	Kunststoff / Műanyag / Plast	Rot / Piros / Červená	180 mm	DE
1 07807 1	4007123102754	3/84	15 m	H05VV-F 3G1,0	Kunststoff / Műanyag / Plast	Rot / Piros / Červená	180 mm	CZ
1 07807 8 020	4007123184972	3/84	20 m	H05VV-F 3G1,0	Kunststoff / Műanyag / Plast	Rot / Piros / Červená	180 mm	DE
1 07807 1 020	4007123184989	3/84	20 m	H05VV-F 3G1,0	Kunststoff / Műanyag / Plast	Rot / Piros / Červená	180 mm	CZ



Garant® G ROL'UP Bretec® CEE IP 44 Camping-/Maritimkabeltrommel

Für den Einsatz im Freien, IP 44.

- Mit ROL'UP Aufroll-Automatik und Bretec® Drehkontakt-Technik.
- CEE-Stecker 230 V/16 A.
- CEE/Schutzkontakt-Winkelkupplung für die gleichzeitige 230 V Stromversorgung des Caravans/Bootes und des Vorzeltes/Decks.
- Überhitzungsschutz, Kontroll-Leuchte bei Überhitzung und Überlastung.
- Ergonomischer Handgriff mit Achse für perfekte Kabelführung beim Auf- und Abrollen.



Garant® G ROL'UP Bretec® CEE IP 44 Kemping/tengerészeti kábeldob

A szabadban történő használatra, IP 44.

- ROL'UP felcsévélő automatikával + Bretec® forgóérintkezős technikával.
- CEE dugasz 230 V/16 A.



Artikel-Nr. Cikkszám Položka č.	Barcode	VPE CE BJ	Kabellänge Kábelhossz Délka kabelu	Kabelbezeichnung Kábel megnevezése Typ kabelu	Kabelqualität Kábelminőség Kvalita kabelu	Kabelfarbe Kabelszín Barva kabelu	Steckdosen Csatlakozóaljzatok Zásuvky	Trommel-Ø Dob Ø Buben Ø	Typ Tipus Typ
1 32245 0	4007123190027	36	20 m	H07RN-F 3G2,5	Baustelle / Építkezés / Staveniště	Schwarz / Fekete / Černá	1 x CEE 230 V/16 A 1 x DE 230 V/16 A	290 mm	DE





Automatic-Box Electric EFM

- Automatik-Kabelaufroller für die moderne Arbeitsplatzeinrichtung in Industrie und Handwerk.
- Robustes Kunststoffgehäuse.
- Kräftiger Spiralfederantrieb mit abschaltbarer Federraste.
- Störungsfreie Schleifkontakte.
- Mit Überhitzungsschutz.
- Für Wand- und Deckenmontage, schwenkbar.

- Zavarmentes csúszóérintkezők.
- Túlhevülés-védelemmel ellátva.
- Falra és födémre történő szereléshez, billenthető.

Automatický box Electric EFM

- Automatické kabelové navijáky pro moderní zařízení pracoviště v řemeslné a průmyslové sféře.
- Robustní plastový korpus.
- Silný pružinový pohon s odpojitelnou pružinovou západkou.
- Bezporuchové třecí kontakty.
- S tepelnou pojistkou.
- Pro nástěnnou i stropní montáž, výklopné.

Automatic Box Electric EFM

- Automatikus kábelfelcsévéelője a korszerű munkahelyek kialakításához a nagy- és kispárban.
- Robusztus műanyag ház.
- Erős spirálrugós hajtás lekapcsolható rugóretesszel.

Artikel-Nr. Cikkszám Polozka č.	Barcode	VPE CE BJ	Kabellänge Kábelhossz Délka kabele	Kabelbezeichnung Kábel megnevezése Typ kabele	Kabelqualität Kábelminőség Kvalita kabele	Kabelfarbe Kabelszín Barva kabele	Typ Típus Typ
5 + 1 m Kabel / 5 + 1 m Kábel / 5 + 1 m kabele							
1 24105 0 300	4007123284184	4	5 + 1 m	H05VV-F 3G1,5	Kunststoff / Műanyag / Plast	Schwarz / Fekete / Cerná	DE
1 24105 1 300	4007123284238	4	5 + 1 m	H05VV-F 3G1,5	Kunststoff / Műanyag / Plast	Schwarz / Fekete / Cerná	CZ

10 + 1,5 m Kabel / 10 + 1,5 m Kábel / 10 + 1,5 m kabele							
1 24103 0 300	4007123284191	4	10 + 1,5 m	H05VV-F 3G1,5	Kunststoff / Műanyag / Plast	Schwarz / Fekete / Cerná	DE
1 24103 1 300	4007123284207	4	10,5 + 1,5 m	H05VV-F 3G1,5	Kunststoff / Műanyag / Plast	Schwarz / Fekete / Cerná	CZ



20 + 1,5 m Kabel / 20 + 1,5 m Kábel / 20 + 1,5 m kabele							
1 24101 0 300	4007123286003	4	20 + 1,5 m	H07RN-F 3G1,5	Baustelle / Építkezés / Staveniště	Schwarz / Fekete / Cerná	DE
1 24101 1 300	4007123286447	4	20 + 1,5 m	H07RN-F 3G1,5	Baustelle / Építkezés / Staveniště	Schwarz / Fekete / Cerná	CZ

Tűlfeszültségvédelem
Prépatóv ochrana

Hálózati csatlakozások
Zásuvkové lišty

Aramelosztás
Prodávňovací prvody

Lámpák, fénnyetők,
fénnyorrások
Svitlidlá, reflektory,
světelné zdroje

Naplány-Technika
Solární technika

Építési- és biztonságtechnika
Domovní a bezpečnostní
technika

Készülékek műhelybe
Pristroje pro dílnu, dílna a zahradu

Munkahelyek, létrák és
állványok
Pracovní kozy a žebříky

Reklam eszközök
Reklamní prostředky



Überspannungs- & Blitzschutz

Steckdosenleisten

Stromverteilung

Leuchten & Leuchtmittel

Solar-Technik

Haus- & Sicherheitstechnik

Geräte für Werkstatt, Haus & Garten

Arbeitsböcke & Leitern

Werbemittel



Schutzadapterleitung FI IP 44 mit Powerblock

- FI-Stecker 30 mA schützt vor gefährlichen Stromunfällen.
- Bei Berührung von stromführenden Leitungen oder Teilen wird die Stromversorgung zum Schutz gegen gefährliche Körperströme bzw. elektrischen Schlag automatisch unterbrochen.
- Anzeige für Funktionskontrolle.
- Qualitäts-Gummikabel mit 4-fach Steckdosen-Powerblock.
- Auslösezeit: <30 ms.
- Auslösestrom: 30 mA.
- Betriebstemperatur: -25 °C bis 40 °C.

elkerülésére automatikusan megszakítja az áramellátást.

- Működés-ellenőrző kijelző.
- Minőségi gumikábel 4 dugaszoló aljzatos Powerblock-kal.
- Kioldási idő: <30 ms.
- Kioldási áram: 30 mA.
- Üzemi hőmérséklet: -25 °C - +40 °C.

Kabel s ochranným adaptérem FI IP 44 se zásuvkovou koncovkou

- Vidlice FI 30 mA chrání před nebezpečnými úrazy elektrickým proudem.
- Při dotyku vodičů vedoucích elektrického proudu („živých částí“) se automaticky přeruší napájení jako ochrana před nebezpečnými proudy protékajícími tělem.
- Indikace kontroly funkce.
- Kvalitní pryžový kabel s 4násobnou zásuvkovou koncovkou.
- Vybavovací doba: <30 ms.
- Vybavovací proud: 30 mA.
- Provozní teplota: -25 °C až 40 °C.

FI védőadapteres vezeték, IP 44, Powerblock-kal

- Hibaáram-védőkapcsoló (FI) 30 mA kioldási árammal, ami a veszélyes áramütések ellen véd.
- Áramot vezető kábelek vagy alkatrészek megérintése esetén a testbe jutó életveszélyes áramok ill. Az áramütés veszélyének



Artikel-Nr. Cikkszám Položka č.	Barcode	VPE CE BJ	Kabellänge Kábelhossz Délka kabelu	Kabelbezeichnung Kábel megnevezése Typ kabelu	Kabelqualität Kábelminőség Kvalita kabelu	Kabelfarbe Kabelszin Barva kabelu	Steckdosen Csatlakozójzatok Zásuvky	Typ Típus Typ
1 16872 0	4007123148226	5	5 m	H07RN-F 3G1,5	Baustelle / Építkezés / Staveniště	Schwarz / Fekete / Cerná	4	DE
1 16872 1	4007123282593	5	5 m	H07RN-F 3G1,5	Baustelle / Építkezés / Staveniště	Schwarz / Fekete / Cerná	4	CZ



Schutzadapterleitung FI IP 44

- Mit FI-Stecker IP 44 und spritzwassergeschützter Kupplung.
- Bei Berührung von stromführenden Leitungen oder Teilen wird die Stromversorgung zum Schutz gegen gefährliche Körperströme bzw. elektrischen Schlag automatisch unterbrochen.
- Anzeige für Funktionskontrolle.
- Auslösezeit: <30 ms.
- Auslösestrom: 30 mA.
- Betriebstemperatur: -25 °C bis 40 °C.

- Működés-ellenőrző kijelző.
- Kioldási idő: <30 ms.
- Kioldási áram: 30 mA.
- Üzemi hőmérséklet: -25 °C - +40 °C.

Kabel s ochranným adaptérem FI IP 44

- S vidlicí FI a spojovací zásuvkou s uzávěrem..
- Při dotyku vodičů vedoucích elektrického proudu („živých částí“) se automaticky přeruší napájení jako ochrana před nebezpečnými proudy protékajícími tělem.
- Indikace kontroly funkce.
- Vybavovací doba: <30 ms.
- Vybavovací proud: 30 mA.
- Provozní teplota: -25 °C až 40 °C.

FI védőadapter-vezeték, IP 44

- Dugasszal FI és csatlakozó aljzattal védősapkával..
- Áramot vezető kábelek vagy alkatrészek megérintése esetén a testbe jutó életveszélyes áramok ill. Az áramütés veszélyének elkerülésére automatikusan megszakítja az áramellátást.



Artikel-Nr. Cikkszám Položka č.	Barcode	VPE CE BJ	Kabellänge Kábelhossz Délka kabelu	Kabelbezeichnung Kábel megnevezése Typ kabelu	Kabelqualität Kábelminőség Kvalita kabelu	Kabelfarbe Kabelszin Barva kabelu	Typ Típus Typ
1 16037 0	4007123111732	5	2 m	H07RN-F 3G1,5	Baustelle / Építkezés / Staveniště	Schwarz / Fekete / Cerná	DE
1 16037 1	4007123146284	5	2 m	H07RN-F 3G1,5	Baustelle / Építkezés / Staveniště	Schwarz / Fekete / Cerná	CZ
1 16870 0	4007123147991	2	25 m	H07RN-F 3G1,5	Baustelle / Építkezés / Staveniště	Schwarz / Fekete / Cerná	DE
1 16870 1	4007123146291	2	25 m	H07RN-F 3G1,5	Baustelle / Építkezés / Staveniště	Schwarz / Fekete / Cerná	CZ

Personenschutz-Adapter BDI-A 30 IP 54

Für den Einsatz im Freien, IP 54.

Mobiler Stromunfallschutz zwischen Steckdose und Gerät.

- Der wirksame Schutz gegen Stromunfälle. Trennt blitzschnell die aktiven Leiter vom Netz, sobald Differenzströme auftreten.
- Zweipolige Abschaltung.
- Gerät im Blister.

Személyvédelmi adapter BDI-A 30 IP 54

A szabadban történő használatra, IP 54.

Mobil védelem a dugaszoló aljzat és a készülék között a villamos áram által okozott balesetek ellen.

- Az áram által okozott balesetek elleni haték-

ony védelem. Villámgyorsan leválasztja az aktív vezetőket és a védővezetőket a hálózatról, amint különbségi áramok lépnek fel.

- Kétpólusú lekapcsolás.
- Bliszter-csomagolásban.

Bezpečnostní adaptér BDI-A 30 IP 54

Pro použití ve venkovním prostředí, IP 54.

Mobilní ochrana před úrazem elektrickým proudem mezi zásuvkou a přístrojem.

- Účinná ochrana před úrazu elektrickým proudem. Odpojí bleskově živé vodiče od sítě, jakmile se vyskytnou rozdílové proudy.
- Dvoupólové odpojování.
- Přístroj v průhledném obalu.



Personenschutz-Stecker BDI-S 30 IP 54

Für den Einsatz im Freien, IP 54.

Die ideale Sicherheitsausschaltung zum Anschrauben an häufig gebrauchte Elektrogeräte.

- Der wirksame Schutz gegen Stromunfälle. Trennt blitzschnell die aktiven Leiter vom Netz, sobald Differenzströme auftreten.
- Zweipolige Abschaltung.
- Gerät im Blister.

Személyvédelmi dugó BDI-A 30 IP 54

A szabadban történő használatra, IP 54.

Ideális biztonsági lekapcsoló szerkezet, amely rácsavorozható a gyakran használt villamos készülékekre.

- Az áram által okozott balesetek elleni ha-

tékony védelem. Villámgyorsan leválasztja az aktív vezetőket és a védővezetőket a hálózatról, amint különbségi áramok lépnek fel.

- Kétpólusú lekapcsolás.
- Bliszter-csomagolásban.

Bezpečnostní zástrčka BDI-S 30 IP 54

Pro použití ve venkovním prostředí, IP 54.

Ideální bezpečnostní vypínání k našroubování na často používané elektrické přístroje.

- Účinná ochrana před úrazu elektrickým proudem. Odpojí bleskově živé vodiče od sítě, jakmile se vyskytnou rozdílové proudy.
- Dvoupólové odpojování.
- Přístroj v průhledném obalu.



Artikel-Nr. Cikkszám Položka č.	Barcode	VPE CE BJ	Nennspannung Névleges feszültség Jmenovitě napětí	Nennstrom Névleges áram Jmenovitý proud	Neendifferenzstrom Névleges különbségi áram Jmenovitý rozdílový proud	Extras Extrák Extra	Typ Típus Typ
1 29064 0	4007123593774	6	230 V	16 A	30 mA	für 3G1,5-Kabel / 3G1,5 kabelhez / pro kabel 3G1,5	DE
1 29064 1	3281852906413	6	230 V	16 A	30 mA	für 3G1,5-Kabel / 3G1,5 kabelhez / pro kabel 3G1,5	CZ

Tűlfeszültségvédelem
Přepětová ochrana

Hálózati csatlakozások
Zásuvkové lišty

Aramelosztás
Prodávzací přívody

Lámpák, fénnyetők,
fénnyorrások
Svítidla, reflektory,
svetelné zdroje

Építészeti és biztonságtechnikai
Domovní a bezpečnostní
technika

Munkabakok, létrák és
állványok
Pracovní kozy a žebříky

Készülékek műhelybe
Přístroje pro dílnu, dům a zahradu

Reklamní prostředky



K 35-Leitung IP 44

Für den Baustelleneinsatz und den Einsatz im Freien, IP 44.

- Mit Schutzkontakt-Stecker und -Kupplung mit Verschlusskappe.
- Mechanisch extrem belastbar, hochflexibel.
- Öl- und UV-beständig.
- Einsetzbar bis -35 °C.

csatlakozó aljzattal.

- Rendkívüli mechanikus teherbírású, rendkívül rugalmas.
- Olajjal és ultraibolya sugarakkal szemben ellenálló.
- Akár -35°C hőmérsékletig is használható.

K 35 IP 44

Pro použití na staveništích a v terénu, IP 44..

- S vidlicí a spojovací zásuvkou s ochranným kontaktem a odklápacím ochranným víčkem.
- Mechanicky extrémně zatížitelné, vysoce ohebné.
- Odolné vůči olejmům a UV záření.
- Použitelné do -35 °C.



K 35 IP 44

Építkezéseken és szabadban történő használatra, IP 44 védelem.

- Védőérintkezős dugasszal és zárósapkás

Artikel-Nr. Cikkszám Položka č.	Barcode	VPE CE BJ	Kabellänge Kábelhossz Délka kabelu	Kabelbezeichnung Kábel megnevezése Typ kabelu	Kabelqualität Kábelminőség Kvalita kabelu	Kabelfarbe Kabelszín Barva kabelu	Typ Típus Typ
116145 8	4007123014361	5/90	10 m	AT-N07V3V3-F 3G1,5	K 35	Orange / Narancsszínű / Oranzová	DE
116145 1011	4007123146307	5/90	10 m	AT-N07V3V3-F 3G1,5	K 35	Orange / Narancsszínű / Oranzová	CZ
116681 8	4007123039203	4/36	10 m	AT-N07V3V3-F 3G2,5	K 35	Orange / Narancsszínű / Oranzová	DE
116681 1011	4007123121656	4/36	10 m	AT-N07V3V3-F 3G2,5	K 35	Orange / Narancsszínű / Oranzová	CZ
116145 8 015	4007123184828	4/40	15 m	AT-N07V3V3-F 3G1,5	K 35	Orange / Narancsszínű / Oranzová	DE
116147 8	4007123014378	4/72	25 m	AT-N07V3V3-F3G1,5	K 35	Orange / Narancsszínű / Oranzová	DE
116147 1011	4007123145065	4/72	25 m	AT-N07V3V3-F 3G1,5	K 35	Orange / Narancsszínű / Oranzová	CZ
116682 8	4007123039210	3/15	25 m	AT-N07V3V3-F 3G2,5	K 35	Orange / Narancsszínű / Oranzová	DE
116682 1011	4007123121670	3/15	25 m	AT-N07V3V3-F 3G2,5	K 35	Orange / Narancsszínű / Oranzová	CZ
116163 8	4007123121687	2/12	40 m	AT-N07V3V3-F 3G1,5	K 35	Orange / Narancsszínű / Oranzová	DE
116163 1011	4007123121694	2/12	40 m	AT-N07V3V3-F 3G1,5	K 35	Orange / Narancsszínű / Oranzová	CZ
116150 8	4007123014385	2/12	50 m	AT-N07V3V3-F 3G1,5	K 35	Orange / Narancsszínű / Oranzová	DE
116150 1011	4007123145072	2/12	50 m	AT-N07V3V3-F 3G1,5	K 35	Orange / Narancsszínű / Oranzová	CZ



Qualitäts-Gummikabel IP 44

Für den kurzfristigen Einsatz im Freien, IP 44.

- Mit Schutzkontakt-Stecker und -Kupplung mit Verschlusskappe.

- Védőérintkezős dugasszal és zárósapkás csatlakozó aljzattal.

Kvalitní pryžový kabel IP 44

Ke krátkodobému použití ve venkovním prostředí, IP 44.

- S vidlicí a spojovací zásuvkou s ochranným kontaktem a odklápacím ochranným víčkem.

Minőségi gumikábel IP 44

Minőségi gumikábel fali tartóval, IP 44 védelmi osztály.



Artikel-Nr. Cikkszám Položka č.	Barcode	VPE CE BJ	Kabellänge Kábelhossz Délka kabelu	Kabelbezeichnung Kábel megnevezése Typ kabelu	Kabelqualität Kábelminőség Kvalita kabelu	Kabelfarbe Kabelszín Barva kabelu	Typ Típus Typ
5 m Kabel / 5 m Kábel / 5 m kabelu							
116142 0	4007123167012	5	5 m	H05RR-F 3G1,5	Gummi / Gumi / Pryž	Schwarz / Fekete / Cerná	DE
10 m Kabel / 10 m Kábel / 10 m kabelu							
116145 0	4007123009558	3	10 m	H05RR-F 3G1,5	Gummi / Gumi / Pryž	Schwarz / Fekete / Cerná	DE
116145 1	4007123019090	3	10 m	H05RR-F 3G1,5	Gummi / Gumi / Pryž	Schwarz / Fekete / Cerná	CZ
25 m Kabel / 25 m Kábel / 25 m kabelu							
116147 0	4007123000364	3	25 m	H05RR-F 3G1,5	Gummi / Gumi / Pryž	Schwarz / Fekete / Cerná	DE
116147 1	4007123015672	3	25 m	H05RR-F 3G1,5	Gummi / Gumi / Pryž	Schwarz / Fekete / Cerná	CZ
116146 0	4007123053698	3	25 m	H05RR-F 3G1,5	Gummi / Gumi / Pryž	Rot / Piros / Červená	DE
116146 1	4007123121557	3	25 m	H05RR-F 3G1,5	Gummi / Gumi / Pryž	Rot / Piros / Červená	CZ
50 m Kabel / 50 m Kábel / 50 m kabelu							
116153 0	4007123053704	2	50 m	H05RR-F 3G1,5	Gummi / Gumi / Pryž	Rot / Piros / Červená	DE
116153 1	4007123121564	2	50 m	H05RR-F 3G1,5	Gummi / Gumi / Pryž	Rot / Piros / Červená	CZ

Überspannungs- & Blitzschutz

Steckdosenleisten

Stromverteilung

Leuchten & Leuchtmittel

Solar-Technik

Haus- & Sicherheitstechnik

Geräte für Werkstatt, Haus & Garten

Arbeitsböcke & Leitern

Werbemittel



Super-Solid Leitung IP 44

Für den kurzfristigen Einsatz im Freien, IP 44.

- Das SUPER-SOLID Kabel ist extrem stabil, hochflexibel bis -35 °C, UV- und ölbeständig und extrem abriebfest.
- Ideal für den sicheren Einsatz rund ums Haus.
- Mit Schutzkontakt-Stecker und -Kupplung mit Verschlusskappe.

„Super-Solid“ XYMM IP 44

Minőségi gumikábel fali tartóval, IP 44 védelmi osztály.

- A SUPER-SOLID kábel különlegesen stabil, rendkívül rugalmas -35 °C-ig, UV- és olajálló és különösen kopásálló.



- Ideális a ház körüli biztonságos bevetéshez.
- Védőérintkezős dugasszal és zárósapkás csatlakozó aljzattal.

Kabel Super-Solid XYMM IP 44

Ke krátkodobému použití ve venkovním prostředí, IP 44.

- Kabel SUPER-SOLID je extrémně stabilní, vysoce pružný až do teploty -35 °C, odolný proti ultrafialovému záření a oleji i extrémně proti oděru.
- Ideální pro bezpečné použití v domácnosti i domě.
- S vidlicí a spojovací zásuvkou s ochranným kontaktem a odklápěcím ochranným víčkem.



Artikel-Nr. Cikkszám Položka č.	Barcode	VPE CE BJ	Kabellänge Kábelhossz Délka kabelu	Kabelbezeichnung Kábel megnevezése Typ kabelu	Kabelqualität Kábelminőség Kvalita kabelu	Kabelfarbe Kabelszín Barva kabelu	Typ Típus Typ
1 16981 8	4007123294275	2/90	10 m	AT-N05V3V3-F 3G1,5	Super-Solid	Blau / Kék / Modrá	DE
1 16982 8	4007123294282	2/72	25 m	AT-N05V3V3-F 3G1,5	Super-Solid	Blau / Kék / Modrá	DE



Qualitäts-Kunststoffkabel Kurzverlängerungen

- Mit Schutzkontakt-Stecker und -Kupplung.

Minőségi-műanyag kábel Rövidhosszabbítások

- Védőérintkezős dugasszal és csatlakozó aljzattal.

Kvalitní umělohmotný kabel Krátké prodloužení

- S vidlicí a spojovací zásuvkou s ochranným kontaktem.

Artikel-Nr. Cikkszám Položka č.	Barcode	VPE CE BJ	Kabellänge Kábelhossz Délka kabelu	Kabelbezeichnung Kábel megnevezése Typ kabelu	Kabelqualität Kábelminőség Kvalita kabelu	Kabelfarbe Kabelszín Barva kabelu	Typ Típus Typ
2 m Kabel / 2 m Kábel / 2 m kabelu							
1 16812 0	4007123000234	10	2 m	H05VV-F 3G1,0	Kunststoff / Műanyag / Plast	Weiß / Fehér / Bílá	DE
1 16812 1	4007123121458	10	2 m	H05VV-F 3G1,0	Kunststoff / Műanyag / Plast	Weiß / Fehér / Bílá	CZ
1 16501 0	4007123019496	10	2 m	H05VV-F 3G1,0	Kunststoff / Műanyag / Plast	Schwarz / Fekete / Černá	DE
1 16501 1	4007123121465	10	2 m	H05VV-F 3G1,0	Kunststoff / Műanyag / Plast	Schwarz / Fekete / Černá	CZ

3 m Kabel / 3 m Kábel / 3 m kabelu							
1 16843 0	4007123022731	10	3 m	H05VV-F 3G1,5	Kunststoff / Műanyag / Plast	Weiß / Fehér / Bílá	DE
1 16843 4	4007123027569	10	3 m	H05VV-F 3G1,5	Kunststoff / Műanyag / Plast	Weiß / Fehér / Bílá	CZ
1 16543 0	4007123022816	10	3 m	H05VV-F 3G1,5	Kunststoff / Műanyag / Plast	Schwarz / Fekete / Černá	DE
1 16543 1	4007123121489	10	3 m	H05VV-F 3G1,5	Kunststoff / Műanyag / Plast	Schwarz / Fekete / Černá	CZ

5 m Kabel / 5 m Kábel / 5 m kabelu							
1 16844 0	4007123022748	10/450	5 m	H05VV-F 3G1,5	Kunststoff / Műanyag / Plast	Weiß / Fehér / Bílá	DE
1 16844 1	4007123121496	10/450	5 m	H05VV-F 3G1,5	Kunststoff / Műanyag / Plast	Weiß / Fehér / Bílá	CZ
1 16544 0	4007123022823	10/450	5 m	H05VV-F 3G1,5	Kunststoff / Műanyag / Plast	Schwarz / Fekete / Černá	DE
1 16544 1	4007123121502	10/450	5 m	H05VV-F 3G1,5	Kunststoff / Műanyag / Plast	Schwarz / Fekete / Černá	CZ

Tűlfeszültségvédelem
Prépatóvá ochrana

Hálózati csatlakozósrók
Zásuvkové lišty

Aramelosztás
Prodlužovací přívody

Lámpák, fénnyetők,
fénnyorrák
Svítidla, reflektory,
světelné zdroje

Naplány-Technika
Solární technika

Építélet- és biztonságtechnika
Domovní a bezpečnostní
technika

Készülékek műhelybe
Přístroje pro dílnu, dům a zahradu

Munkahelyek, létrák és
állványok
Pracovní kozy a žebříky

Reklám eszközök
Reklamní prostředky



Überspannungs- & Blitzschutz

Steckdosenleisten

Stromverteilung

Leuchten & Leuchtmittel

Solar-Technik

Haus- & Sicherheitstechnik

Geräte für Werkstatt, Haus & Garten

Arbeitsböcke & Leitern

Werbemittel



Qualitäts-Kunststoffkabel

- Mit Schutzkontakt-Stecker und -Kupplung.

Kvalitní plastový kabel

- S vidlicí a spojovací zásuvkou s ochranným kontaktem.

Minőségi műanyag kábel

- Védőérintkezős dugással és csatlakozó aljzattal.

Artikel-Nr. Cikkszám Polozka č.	Barcode	VPE CE BJ	Kabellänge Kábelhossz Délka kabelu	Kabelbezeichnung Kábel megnevezése Typ kabelu	Kabelqualität Kábelminőség Kvalita kabelu	Kabelfarbe Kabelszín Barva kabelu	Typ Típus Typ
10 m Kabel / 10 m Kábel / 10 m kabelu							
1 16846 0	4007123022755	5	10 m	H05VV-F 3G1,5	Kunststoff / Műanyag / Plast	Weiß / Fehér / Bílá	DE
1 16846 1	4007123121519	5	10 m	H05VV-F 3G1,5	Kunststoff / Műanyag / Plast	Weiß / Fehér / Bílá	CZ
1 16746 0	4007123019656	5	10 m	H05VV-F 3G1,5	Kunststoff / Műanyag / Plast	Rot / Piros / Červená	DE
1 16746 4	4007123011766	5	10 m	H05VV-F 3G1,5	Kunststoff / Műanyag / Plast	Rot / Piros / Červená	CZ
1 16546 0	4007123000326	5	10 m	H05VV-F 3G1,5	Kunststoff / Műanyag / Plast	Schwarz / Fekete / Černá	DE
1 16546 1	4007123121526	5	10 m	H05VV-F 3G1,5	Kunststoff / Műanyag / Plast	Schwarz / Fekete / Černá	CZ
25 m Kabel / 25 m Kábel / 25 m kabelu							
1 16747 0	4007123000340	4	25 m	H05VV-F 3G1,5	Kunststoff / Műanyag / Plast	Rot / Piros / Červená	DE
1 16747 1	4007123001057	4	25 m	H05VV-F 3G1,5	Kunststoff / Műanyag / Plast	Rot / Piros / Červená	CZ
1 16548 0	4007123002368	4	25 m	H05VV-F 3G1,5	Kunststoff / Műanyag / Plast	Schwarz / Fekete / Černá	DE
1 16548 1	4007123121533	4	25 m	H05VV-F 3G1,5	Kunststoff / Műanyag / Plast	Schwarz / Fekete / Černá	CZ
50 m Kabel / 50 m Kábel / 50 m kabelu							
1 16750 0	4007123000357	2	50 m	H05VV-F 3G1,5	Kunststoff / Műanyag / Plast	Rot / Piros / Červená	DE
1 16750 1	4007123001040	2	50 m	H05VV-F 3G1,5	Kunststoff / Műanyag / Plast	Rot / Piros / Červená	CZ
1 16549 0	4007123002375	2	50 m	H05VV-F 3G1,5	Kunststoff / Műanyag / Plast	Schwarz / Fekete / Černá	DE
1 16549 1	4007123121540	2	50 m	H05VV-F 3G1,5	Kunststoff / Műanyag / Plast	Schwarz / Fekete / Černá	CZ

Kunststoff-Verlängerung

- Mit Euro-Stecker und Kupplung.
- Flachkabel für den Anschluss von Geräten mit max. 2,5 Amp.

Plastový prodlužovací přívod

- S eurovidlicí a spojovací zásuvkou.
- Plochý kabel pro připojení spotřebičů s max. 2,5 A.

Műanyag hosszabbító kábel

- Európai szabványdugasszal és csatlakozó aljzattal.
- Lapos dugasz, aljzat és kábel max. 2,5 A áramfelvételű készülékek csatlakoztatásához



Artikel-Nr. Cikkszám Položka č.	Barcode	VPE CE BJ	Kabellänge Kábelhossz Délka kabelu	Kabelbezeichnung Kábel megnevezése Typ kabelu	Kabelqualität Kábelminőség Kvalita kabelu	Kabelfarbe Kabelszin Barva kabelu	Stecker Dugasz Vidlice
3 m Kabel / 3 m Kábel / 3 m kabelu							
1 16166 0	4007123116980	10/50	3 m	H03VVH2-F 2x0,75	Kunststoff / Műanyag / Plast	Weiß / Fehér / Bílá	Euro-Stecker / Euro-dugasz / Vidlice Euro
1 16179 0	4007123249732	10/50	3 m	H03VVH2-F 2x0,75	Kunststoff / Műanyag / Plast	Schwarz / Fekete / Černá	Euro-Stecker / Euro-dugasz / Vidlice Euro
5 m Kabel / 5 m Kábel / 5 m kabelu							
1 16167 0	4007123150397	10/50	5 m	H03VVH2-F 2x0,75	Kunststoff / Műanyag / Plast	Weiß / Fehér / Bílá	Euro-Stecker / Euro-dugasz / Vidlice Euro
1 16180 0	4007123249749	10/50	5 m	H03VVH2-F 2x0,75	Kunststoff / Műanyag / Plast	Schwarz / Fekete / Černá	Euro-Stecker / Euro-dugasz / Vidlice Euro

Euro-Anschlussleitung mit Zwischenschalter

- Flachkabel für den Anschluss von Geräten mit max. 2,5 Amp.
- Mit einpoligem Zwischenschalter.
- Mit Eurostecker.

Euro prodlužovací přívod s vypínačem

- Plochý kabel pro připojení spotřebičů s max. 2,5 A.
- S jednopólovým předžrazeným vypínačem.
- S eurovidlicí.



Euró csatlakozó vezeték a közbeiktatott kapcsolóval

- Lapos dugasz, aljzat és kábel max. 2,5 A áramfelvételű készülékek csatlakoztatásához.
- Egypólusú közti kapcsolóval.
- Euró-dugasszal.



Artikel-Nr. Cikkszám Položka č.	Barcode	VPE CE BJ	Kabellänge Kábelhossz Délka kabelu	Kabelbezeichnung Kábel megnevezése Typ kabelu	Kabelqualität Kábelminőség Kvalita kabelu	Kabelfarbe Kabelszin Barva kabelu	Stecker Dugasz Vidlice
1 16038 0	4007123165926	10/100	1,5 m	H03VVH2-F 2x0,75	Kunststoff / Műanyag / Plast	Weiß / Fehér / Bílá	Euro-Stecker / Euro-dugasz / Vidlice Euro
1 16181 0	4007123249756	10/100	1,5 m	H03VVH2-F 2x0,75	Kunststoff / Műanyag / Plast	Schwarz / Fekete / Černá	Euro-Stecker / Euro-dugasz / Vidlice Euro

Tűlfeszültségvédelem
Prépatóv ochrana

Hálózati csatlakozások
Zásuvkové lišty

Aramelosztás
Prodlužovací přívody

Lámpák, fénycső, fénycsövek
Svítlámpa, reflektory, svételné zdroje

Hálózati Technika
Solári technika

Épület- és biztonságtechnika
Domovní a bezpečnostní technika

Készülékek műhelybe
Přístroje pro dílnu, dílna a zahrada

Munkahelyek, létrák és állványok
Pracovní kozy a žebříky

Reklám eszközök
Reklamní prostředky



Anschlussleitung 2-polig

- Anschlussleitung mit einseitigem Stecker T11 2-polig, max. 2,5 A.

Připojovací vedení 2pólové

- Připojný kabel zakončeného 2pólovou euro vidlicí, max. 2,5 A.

Csatlakozó vezeték 2-eres

- Csatlakozó vezeték, egyik oldalán 2-pólusú euro csatlakozó dugasz, max. 2,5 A.

Artikel-Nr. Cikkszám Položka č.	Barcode	VPE CE BJ	Kabellänge Kábelhossz Délka kabelu	Kabelbezeichnung Kábel megnevezése Typ kabelu	Kabelqualität Kábelminőség Kvalita kabelu	Kabelfarbe Kabelszín Barva kabelu	Stecker Dugasz Vidlice
1 16012 8	4007123042890	20	5 m	H05VV-F 2x0,75	Kunststoff / Műanyag / Plast	Schwarz / Fekete / Černá	Euro-Stecker / Euro-dugasz / Vidlice Euro
1 16073 8	4007123055968	20	5 m	H07RN-F 2x1,0	Baustelle / Építkezés / Stavenišťe	Schwarz / Fekete / Černá	Euro-Stecker / Euro-dugasz / Vidlice Euro



MADE IN AUSTRIA

Anschlussleitung

Csatlakozó vezeték

Připojovací vedení

Artikel-Nr. Cikkszám Položka č.	Barcode	VPE CE BJ	Kabellänge Kábelhossz Délka kabelu	Kabelbezeichnung Kábel megnevezése Typ kabelu	Kabelqualität Kábelminőség Kvalita kabelu	Kabelfarbe Kabelszín Barva kabelu	Typ Típus Typ
3 m VV-Kabel / 3 m VV-Kábel / 3 m kabelu VV							
1 16033 8	4007123042883	20	3 m	H05VV-F 3G1,0	Kunststoff / Műanyag / Plast	Schwarz / Fekete / Černá	DE
5 m VV-Kabel / 5 m VV-Kábel / 5 m kabelu VV							
1 16032 0	4007123029501	15	5 m	H05VV-F 3G1,5	Kunststoff / Műanyag / Plast	Schwarz / Fekete / Černá	DE
3 m RR-Kabel / 3 m RR-Kábel / 3 m kabelu RR							
1 16033 0	4007123107315	5	3 m	H05RR-F 3G1,5	Gummi / Gumi / Pryž	Schwarz / Fekete / Černá	DE
3 m RN-Kabel / 3 m RN-Kábel / 3 m kabelu RN							
1 16075 8	4007123184019	10	3 m	H07RN-F 2x1,0	Baustelle / Építkezés / Stavenišťe	Schwarz / Fekete / Černá	DE
1 16048 0	4007123215386	5	3 m	H07RN-F 3G1,5	Baustelle / Építkezés / Stavenišťe	Schwarz / Fekete / Černá	DE
5 m RN-Kabel / 5 m RN-Kábel / 5 m kabelu RN							
1 16076 0	4007123190553	10	5 m	H07RN-F 2x1,0	Baustelle / Építkezés / Stavenišťe	Schwarz / Fekete / Černá	DE
3 m V3V3-Kabel / 3 m V3V3-Kábel / 3 m kabelu V3V3							
1 16047 0	4007123215379	5	3 m	AT-N07V3V3-F 3G1,5	Super-Solid	Orange / Narancsszínű / Oranzová	DE
5 m V3V3-Kabel / 5 m V3V3-Kábel / 5 m kabelu V3V3							
1 16072 8	4007123039135	10	5 m	AT-N07V3V3-F 3G1,5	Super-Solid	Orange / Narancsszínű / Oranzová	DE

Überspannungs- & Blitzschutz

Steckdosenleisten

Stromverteilung

Leuchten & Leuchtmittel

Solar-Technik

Haus- & Sicherheitstechnik

Geräte für Werkstatt, Haus & Garten

Arbeitsböcke & Leitern

Werbemittel

Tűlfeszültségvédelem
Prépatóv óchra

Hálózati csatlakozások
Zásuvkve listy

Aramelosztás
Prodluzovaci prívody

Lámpák, fénvetők,
fénnyorrások
Svítidla, reflektory,
svetelné zdroje

Építési Technika
Solárni technika

Építési- és biztonságtechnika
Domovní a bezpečnostní
technika

Készülékek műhelybe
Přístroje pro dílnu, dílna a zahrada

Munkahelyek, létrák és
állványok
Pracovní kozy a žebříky

Reklam eszközök
Reklamní prostředky



Verlängerungsleitungen CEE mit Caravan-Winkelkupplung IP 44

Für den Einsatz im Freien, IP 44.

- Spezial-Gummikabel mit CEE-Stecker und Kupplung mit Verschlussklappe.
- Verlängerungsleitung 230 V, 3-polig.

CEE hosszabbító kábel lakóközökhöz való derékszögű csatlakozóval

A szabadban történő használatra, IP 44.

- Különleges gumikábel CEE-dugasszal és zárósapkás csatlakozó aljzattal.
- 230 V-os hosszabbító kábel, 3-pólusú

Prodluzovací přívody CEE s úhlovou spojkou pro caravan IP 44

Pro použití ve venkovním prostředí, IP 44.

- Speciální pryžový kábel s vidlicí CEE a spojovací zásuvkou a odklápečím ochranným víčkem.
- Prodluzovací přívod 230 V, 3pólový.



Artikel-Nr. Cikkszám Položka č.	Barcode	VPE CE BJ	Kabellänge Kábelhossz Délka kabelu	Kabelbezeichnung Kábel megnevezése Typ kabelu	Kabelqualität Kábelminőség Kvalita kabelu	Kabelfarbe Kabelszín Barva kabelu	Stecker Dugasz Vidlice	Kupplung Csatlakozó aljzat Spojovací zásuvka	Typ Típus Typ
1 16741 5	4007123184002	10	10 m	H05VV-F 3G1,5	Kunststoff / Müanyag / Plast	Schwarz / Fekete / Cerná	CEE 230 V/16 A	Caravan-Winkelkupplung CEE 230 V/16 A / Behajtható fémhorggal. / Úhlová spojka pro caravan CEE 230 V/16 A	DE
1 16732 5	4007123183999	10	25 m	H07RN-F 3G1,5	Baustelle / Építkezés / Staveniště	Schwarz / Fekete / Cerná	CEE 230 V/16 A	Caravan-Winkelkupplung CEE 230 V/16 A / Behajtható fémhorggal. / Úhlová spojka pro caravan CEE 230 V/16 A	DE



Adapter-Leitung mit CEE-Kupplung 3-polig IP 44

Für den Baustelleneinsatz und den Einsatz im Freien, IP 44.

- Ideal für den harten Einsatz auf Baustellen, im Werkstatt- und Industriebereich.

IP 44 védelem.

- Nagy igénybevételre tervezve - ideális építkezéseken, műhelyekben és az ipar egyéb területein.

Vedení adaptéru s 3pólovou spojkou CEE IP 44

Pro použití na staveništích a v terénu, IP 44.

- Ideální pro tvrdé nasazení na staveništích, v dílnách a v oblasti průmyslu.



Adapter-vezeték CEE csatlakozóval 3-pólusú IP 44

Építkezéseken és szabadban történő használatra,

Artikel-Nr. Cikkszám Položka č.	Barcode	VPE CE BJ	Kabellänge Kábelhossz Délka kabelu	Kabelbezeichnung Kábel megnevezése Typ kabelu	Stecker Dugasz Vidlice	Kupplung Csatlakozó aljzat Spojovací zásuvka	Kabelfarbe Kabelszín Barva kabelu:
1 13291 0	4007123001521	10	1,5 m	H07RN-F 3G1,5	230 V/16 A	CEE 230 V/16 A	schwarz / fekete / cerná



Adapter-Leitung mit CEE-Stecker 3-polig IP 44

Für den Baustelleneinsatz und den Einsatz im Freien, IP 44.

- Ideal für den harten Einsatz auf Baustellen, im Werkstatt- und Industriebereich.

Építkezéseken és szabadban történő használatra, IP 44 védelem.

- Nagy igénybevételre tervezve - ideális építkezéseken, műhelyekben és az ipar egyéb területein.

Vedení adaptéru s 3pólovou spojkou CEE IP 44

Pro použití na staveništích a v terénu, IP 44.

- Ideální pro tvrdé nasazení na staveništích, v dílnách a v oblasti průmyslu.



Artikel-Nr. Cikkszám Položka č.	Barcode	VPE CE BJ	Kabellänge Kábelhossz Délka kabelu	Kabelbezeichnung Kábel megnevezése Typ kabelu	Stecker Dugasz Vidlice	Kupplung Csatlakozó aljzat Spojovací zásuvka	Kabelfarbe Kabelszín Barva kabelu:	Typ Típus Typ
1 13292 0	4007123001538	20	1,5 m	H07RN-F 3G1,5	CEE 230 V/16 A	230 V/16 A	schwarz / fekete / cerná	DE



Adapter-Leitung mit CEE-Stecker 5-polig IP 44

Für den Baustelleneinsatz und den Einsatz im Freien, IP 44.

- Ideal für den harten Einsatz auf Baustellen, im Werkstatt- und Industriebereich.

- Nagy igénybevételre tervezve - ideális építkezéseken, műhelyekben és az ipar egyéb területein.

Vedení adaptéru s 5pólovou vidlicí CEE IP 44

Pro použití na staveništích a v terénu, IP 44.

- Ideální pro tvrdé nasazení na staveništích, v dílnách a v oblasti průmyslu.

Adapter-vezeték CEE dugasszal 5-pólusú IP 44

Építkezéseken és szabadban történő használatra, IP 44 védelem.



Artikel-Nr. Cikkszám Položka č.	Barcode	VPE CE BJ	Kabellänge Kábelhossz Délka kabelu	Kabelbezeichnung Kábel megnevezése Typ kabelu	Stecker Dugasz Vidlice	Kupplung Csatlakozó aljzat Spojovací zásuvka	Kabelfarbe Kabelszín Barva kabelu:	Typ Típus Typ
1 13296 0	4007123048854	10	1,5 m	H07RN-F 3G1,5	CEE 400 V/16 A	230 V/16 A	schwarz / fekete / černá	DE
1 13296 1	4007123121793	10	1,5 m	H07RN-F 3G1,5	CEE 400 V/16 A	230 V/16 A	schwarz / fekete / černá	CZ



Adapter-Leitung mit CEE-Kupplung 5-polig

- Mit DE-Stecker (230 V) und CEE-Kupplung (5-polig).
- Stecksystem: DE + CZ

Vedení adaptéru s 5pólovou spojkou CEE

- S vidlicí (230 V) a spojovací zásuvkou CEE (5pólovou).
- Zásuvkový systém: DE + CZ

Adapter-vezeték CEE csatlakozóval 5-pólusú

- DE-dugasszal (230 V) és CEE csatlakozó aljzattal (5-pólusú).
- Dugaljrendszer: DE + CZ

Artikel-Nr. Cikkszám Položka č.	Barcode	VPE CE BJ	Kabellänge Kábelhossz Délka kabelu	Kabelbezeichnung Kábel megnevezése Typ kabelu	Kabelqualität Kábelminőség Kvalita kabelu	Kabelfarbe Kabelszín Barva kabelu	Stecker Dugasz Vidlice	Kupplung Csatlakozó aljzat Spojovací zásuvka
1 13298 8	4007123058495	10	1,0 m	H05VV-F 3G1,5	Kunststoff / Müanyag / Plast	Schwarz / Fekete / Černá	230 V/16 A	CEE 400 V/16 A



Adapter-Leitung mit Phasenwender

Zur Verwendung im Freien, IP 44.

- Mit CEE-Phasenwender-Stecker (5polig) und CEE-Kupplung (5-polig).
- Ideal für den harten Einsatz auf Baustellen, im Werkstatt- und Industriebereich.

- Nagy igénybevételre tervezve - ideális építkezéseken, műhelyekben és az ipar egyéb területein.

Adapter - vedení s přepínačem fázi

Pro použití ve venkovním prostředí, IP 44.

- S vidlicí přehazovačem fázi CEE (5pólovou) a spojovací zásuvkou CEE (5pólovou).
- Ideální pro tvrdé nasazení na staveništích, v dílnách a v oblasti průmyslu.

Adapter-vezeték fázisfordítóval

A szabadban történő használatra, IP 44.

- CEE fázisfordító dugasszal (5-pólusú) és CEE csatlakozó aljzattal (5-pólusú).



Artikel-Nr. Cikkszám Položka č.	Barcode	VPE CE BJ	Kabellänge Kábelhossz Délka kabelu	Kabelbezeichnung Kábel megnevezése Typ kabelu	Kabelqualität Kábelminőség Kvalita kabelu	Kabelfarbe Kabelszín Barva kabelu	Stecker Dugasz Vidlice	Kupplung Csatlakozó aljzat Spojovací zásuvka
1 13299 0	4007123099788	10	0,4 m	H07RN-F 5G1,5	Baustelle / Építkezés / Stavenišť	Schwarz / Fekete / Černá	mit Phasenwender / fázisfordítóval / S měničem sledu fázi	CEE 400 V/16 A



CEE Verlängerungsleitung 3-polig IP 44

Für den Einsatz im Freien, IP 44.

- Ideal für den harten Einsatz auf Baustellen, im Werkstatt- und Industriebereich.
- Spezialkabel mit CEE-Stecker und Kupplung mit Verschlussklappe.

Prodlužovací kabel CEE, 3pólový IP 44

Pro použití ve venkovním prostředí, IP 44.

- Ideální pro tvrdé nasazení na staveništích, v dílnách a v oblasti průmyslu.
- Speciální kabel s vidlicí CEE a spojovací zásuvkou CEE s odklápacím ochranným víčkem.

CEE hosszabbító vezeték, 3-eres IP 44

A szabadban történő használatra, IP 44.

- Nagy igénybevételre tervezve - ideális építkezéseken, műhelyekben és az ipar egyéb területein.
- Különleges kábel CEE-dugasszal és CEE csatlakozó aljzattal, zárósapkával.



Artikel-Nr. Cikkszám Položka č.	Barcode	VPE CE BJ	Kabellänge Kábelhossz Délka kabelu	Kabelbezeichnung Kábel megnevezése Typ kabelu	Kabelqualität Kábelminőség Kvalita kabelu	Kabelfarbe Kabelszín Barva kabelu	Stecker Dugasz Vidlice	Kupplung Csatlakozó aljzat Spojovací zásuvka
116765 0	4007123027859	5/20	10 m	H07RN-F 3G1,5	Baustelle / Építkezés / Staveniště	Schwarz / Fekete / Černá	CEE 230 V/16 A	CEE 230 V/16 A
116731 0	4007123119462	4/24	10 m	H07RN-F 3G2,5	Baustelle / Építkezés / Staveniště	Schwarz / Fekete / Černá	CEE 230 V/16 A	CEE 230 V/16 A
116732 0	4007123119479	3/12	25 m	H07RN-F 3G2,5	Baustelle / Építkezés / Staveniště	Schwarz / Fekete / Černá	CEE 230 V/16 A	CEE 230 V/16 A
116726 0	4007123041381	3/12	30 m	H07RN-F 3G1,5	Baustelle / Építkezés / Staveniště	Schwarz / Fekete / Černá	CEE 230 V/16 A	CEE 230 V/16 A



CEE Verlängerungsleitung 5-polig IP 44

Für den Einsatz im Freien, IP 44.

- Kabel mit CEE-Stecker und Kupplung mit Verschlussklappe.

Prodlužovací kabel CEE,5pólový IP 44

Pro použití ve venkovním prostředí, IP 44.

- Kabel s vidlicí CEE a spojovací zásuvkou CEE s odklápacím ochranným víčkem.

CEE hosszabbító vezeték, 5-eres IP 44

A szabadban történő használatra, IP 44.

- Kábel CEE-dugasszal és CEE csatlakozó aljzattal, zárósapkával.



Artikel-Nr. Cikkszám Položka č.	Barcode	VPE CE BJ	Kabellänge Kábelhossz Délka kabelu	Kabelbezeichnung Kábel megnevezése Typ kabelu	Kabelqualität Kábelminőség Kvalita kabelu	Kabelfarbe Kabelszín Barva kabelu	Stecker Dugasz Vidlice	Kupplung Csatlakozó aljzat Spojovací zásuvka
116771 8	4007123007059	4/96	10 m	H05VV-F 5G1,5	Kunststoff / Műanyag / Plast	Schwarz / Fekete / Černá	CEE 400 V/16 A	CEE 400 V/16 A
116941 8	4007123042753	4/96	10 m	H05VV-F 5G1,5	Kunststoff / Műanyag / Plast	Schwarz / Fekete / Černá	mit Phasenwender / fázisfordítóval / S mēničem sledu fázi	CEE 400 V/16 A
116772 8 015	4007123103126	5/60	15 m	H05VV-F 5G1,5	Kunststoff / Műanyag / Plast	Schwarz / Fekete / Černá	CEE 400 V/16 A	CEE 400 V/16 A
116772 8	4007123007066	4/72	20 m	H05VV-F 5G1,5	Kunststoff / Műanyag / Plast	Schwarz / Fekete / Černá	CEE 400 V/16 A	CEE 400 V/16 A
116942 8	4007123042760	4/72	20 m	H05VV-F 5G1,5	Kunststoff / Műanyag / Plast	Schwarz / Fekete / Černá	mit Phasenwender / fázisfordítóval / S mēničem sledu fázi	CEE 400 V/16 A
116773 8	4007123007073	3/72	30 m	H05VV-F 5G1,5	Kunststoff / Műanyag / Plast	Schwarz / Fekete / Černá	CEE 400 V/16 A	CEE 400 V/16 A
116943 8	4007123042777	3/72	30 m	H05VV-F 5G1,5	Kunststoff / Műanyag / Plast	Schwarz / Fekete / Černá	mit Phasenwender / fázisfordítóval / S mēničem sledu fázi	CEE 400 V/16 A



Überspannungs- & Blitzschutz

Steckdosenleisten

Stromverteilung

Leuchten & Leuchtmittel

Solar-Technik

Haus- & Sicherheitstechnik

Geräte für Werkstatt, Haus & Garten

Arbeitsböcke & Leitern

Werbemittel



CEE Verlängerungsleitung 5-polig IP 44

Für den Einsatz im Freien, IP 44.

- Ideal für den harten Einsatz auf Baustellen, im Werkstatt- und Industriebereich.
- Spezialkabel mit CEE-Stecker und Kupplung mit Verschlussklappe.

CEE hosszabbító vezeték, 5-eres IP 44

A szabadban történő használatra, IP 44.

- Nagy igénybevételre tervezve - ideális építkezéseken, műhelyekben és az ipar egyéb területein.
- Különleges kábel CEE-dugasszal és CEE csatlakozó aljzattal, zárósapkával.

Prodlužovací kabel CEE, 5pólový IP 44

Pro použití ve venkovním prostředí, IP 44.

- Ideální pro tvrdé nasazení na staveništích, v dílnách a v oblasti průmyslu.
- Speciální kábel s vidlicí CEE a spojovací zásuvkou CEE s odklápacím ochranným víčkem.

MADE IN AUSTRIA



Artikel-Nr. Cikkszám Položka č.	Barcode	VPE CE BJ	Kabellänge Kábelhossz Délka kabelu	Kabelbezeichnung Kábel megnevezése Typ kabelu	Kabelqualität Kábelminőség Kvalita kabelu	Kabelfarbe Kabelszín Barva kabelu	Stecker Dugasz Vidlice	Kupplung Csatlakozó aljzat Spojovací zásuvka
1 16660 2	4007123036912	5/20	5 m	AT-N07V3V3-F 5G2,5	K 35	Orange / Narancsszínű / Oranzová	CEE 400 V/16 A	CEE 400 V/16 A
1 16671 8	4007123014392	4/72	10 m	AT-N07V3V3-F 5G1,5	K 35	Orange / Narancsszínű / Oranzová	CEE 400 V/16 A	CEE 400 V/16 A
1 16944 8	4007123042784	4/72	10 m	AT-N07V3V3-F 5G1,5	K 35	Orange / Narancsszínű / Oranzová	mit Phasenwender / fázisfordítóval / S měničem sledu fázi	CEE 400 V/16 A
1 16774 8	4007123037001	4/96	10 m	AT-N07V3V3-F 5G2,5	K 35	Orange / Narancsszínű / Oranzová	CEE 400 V/16 A	CEE 400 V/16 A
1 16672 8	4007123014408	4/96	20 m	AT-N07V3V3-F 5G1,5	K 35	Orange / Narancsszínű / Oranzová	CEE 400 V/16 A	CEE 400 V/16 A
1 16945 8	4007123042791	4/96	20 m	AT-N07V3V3-F 5G1,5	K 35	Orange / Narancsszínű / Oranzová	mit Phasenwender / fázisfordítóval / S měničem sledu fázi	CEE 400 V/16 A
1 16762 8	4007123039159	3/72	25 m	AT-N07V3V3-F 5G2,5	K 35	Orange / Narancsszínű / Oranzová	CEE 400 V/16 A	CEE 400 V/16 A
1 16948 8	4007123042814	2/36	25 m	AT-N07V3V3-F 5G2,5	K 35	Orange / Narancsszínű / Oranzová	mit Phasenwender / fázisfordítóval / S měničem sledu fázi	CEE 400 V/16 A
1 16673 8	4007123014415	2/24	30 m	AT-N07V3V3-F 5G1,5	K 35	Orange / Narancsszínű / Oranzová	CEE 400 V/16 A	CEE 400 V/16 A
1 16946 8	4007123042807	2/24	30 m	AT-N07V3V3-F 5G1,5	K 35	Orange / Narancsszínű / Oranzová	mit Phasenwender / fázisfordítóval / S měničem sledu fázi	CEE 400 V/16 A
1 16770 0	4007123026302	2/8	50 m	H07RN-F 5G2,5	Baustelle / Építkezés / Staveniště	Schwarz / Fekete / Černá	CEE 400 V/16 A	CEE 400 V/16 A

32 A 4,0 mm² Kabel / 32 A 4,0 mm² Kábel / 32 A 4,0 mm² kabelu

1 16776 8	4007123014538	2/8	25 m	H07RN-F 5G4,0	Baustelle / Építkezés / Staveniště	Schwarz / Fekete / Černá	CEE 400 V/32 A	CEE 400 V/32 A
1 16949 8	4007123042821	2/8	25 m	H07RN-F 5G4,0	Baustelle / Építkezés / Staveniště	Schwarz / Fekete / Černá	mit Phasenwender / fázisfordítóval / S měničem sledu fázi	CEE 400 V/32 A
1 16849 0	4007123101146	2/8	30 m	H07RN-F 5G4,0	Baustelle / Építkezés / Staveniště	Schwarz / Fekete / Černá	CEE 400 V/32 A	CEE 400 V/32 A

Kabelringe

Kábelgyűrűk

Kabelové role



Artikel-Nr. Cikkszám Položka č.	Barcode	VPE CE BJ	Kabellänge Kábelhossz Délka kabelu	Kabelbezeichnung Kábel megnevezése Typ kabelu	Kabelqualität Kábelminőség Kvalita kabelu	Kabelfarbe Kabelszín Barva kabelu
1 16824 0 050	4007123183302	1	50 m	H05VV-F 3G1,0	Kunststoff / Műanyag / Plast	Schwarz / Fekete / Cerná
1 16825 0 050	4007123183319	1	50 m	H05VV-F 3G1,0	Kunststoff / Műanyag / Plast	Rot / Piros / Červená
1 16826 0 050	4007123183326	1	50 m	H05VV-F 3G1,0	Kunststoff / Műanyag / Plast	Weiß / Fehér / Bílá
1 16828 0 050	4007123183333	1	50 m	H05VV-F 3G1,5	Kunststoff / Műanyag / Plast	Schwarz / Fekete / Cerná
1 16829 0 050	4007123183340	1	50 m	H05VV-F 3G1,5	Kunststoff / Műanyag / Plast	Rot / Piros / Červená
1 16855 0 050	4007123183357	1	50 m	H05VV-F 5G1,5	Kunststoff / Műanyag / Plast	Schwarz / Fekete / Cerná
1 16827 0 050	4007123183364	1	50 m	H05RR-F 3G1,5	Gummi / Gumi / Pryž	Schwarz / Fekete / Cerná
1 16831 0 050	4007123183371	1	50 m	AT-N07V3V3-F 3G1,5	K 35	Orange / Narancsszínű / Oranzová
1 16841 0 050	4007123183388	1	50 m	AT-N07V3V3-F 3G2,5	K 35	Orange / Narancsszínű / Oranzová
1 16851 0 050	4007123183401	1	50 m	AT-N07V3V3-F 5G1,5	K 35	Orange / Narancsszínű / Oranzová
1 16861 0 050	4007123183418	1	50 m	AT-N07V3V3-F 5G2,5	K 35	Orange / Narancsszínű / Oranzová
1 16836 0 050	4007123282692	1	50 m	H07RN-F 5G4,0	Baustelle / Építkezés / Staveniště	Schwarz / Fekete / Cerná

Kabelringe

Kábelgyűrűk

Kabelové role



Artikel-Nr. Cikkszám Položka č.	Barcode	VPE CE BJ	Kabellänge Kábelhossz Délka kabelu	Kabelbezeichnung Kábel megnevezése Typ kabelu	Kabelqualität Kábelminőség Kvalita kabelu	Kabelfarbe Kabelszín Barva kabelu
1 16824 0	4007123003754	1	100 m	H05VV-F 3G1,0	Kunststoff / Műanyag / Plast	Schwarz / Fekete / Cerná
1 16825 0	4007123003761	1	100 m	H05VV-F 3G1,0	Kunststoff / Műanyag / Plast	Rot / Piros / Červená
1 16826 0	4007123003778	1	100 m	H05VV-F 3G1,0	Kunststoff / Műanyag / Plast	Weiß / Fehér / Bílá
1 16828 2	4007123010547	1	100 m	H05VV-F 3G1,5	Kunststoff / Műanyag / Plast	Schwarz / Fekete / Cerná
1 16829 2	4007123010554	1	100 m	H05VV-F 3G1,5	Kunststoff / Műanyag / Plast	Rot / Piros / Červená
1 16827 2	4007123010639	1	100 m	H05RR-F 3G1,5	Gummi / Gumi / Pryž	Schwarz / Fekete / Cerná
1 16831 0	4007123018031	1	100 m	AT-N07V3V3-F 3G1,5	K 35	Orange / Narancsszínű / Oranzová
1 16841 0	4007123018048	1	100 m	AT-N07V3V3-F 3G2,5	K 35	Orange / Narancsszínű / Oranzová
1 16851 0	4007123018055	1	100 m	AT-N07V3V3-F 5G1,5	K 35	Orange / Narancsszínű / Oranzová
1 16861 0	4007123018062	1	100 m	AT-N07V3V3-F 5G2,5	K 35	Orange / Narancsszínű / Oranzová
1 16836 0	4007123282685	1	100 m	H07RN-F 5G4,0	Baustelle / Építkezés / Staveniště	Schwarz / Fekete / Cerná

Tűlfeszültségvédelem
Prépatóv ochrana

Hálózati csatlakozások
Zásuvkové lišty

Aramelosztás
Prodávňovací prvody

Lámpák, fénycső, fénycső,
svétléd, reflektor,
svételné zdroje

Nappány-Technika
Solární technika

Építési- és biztonságtechnika
Domovní a bezpečnostní
technika

Készülékek műhelybe
Přístroje pro dílnu, dům a zahradu

Munkahelyek, létrák és
állványok
Pracovní kozy a žebříky

Reklám eszközök
Reklamní prostředky



Safe-Box BIG IP44

Für mehr Sicherheit bei Kabelsteckverbindungen, auch im Freien, IP 44.

- Extra große Safe-Box zur sicheren Verbindung von Stecker und Kupplung und zum Schutz vor Nässe.
- Ideal auch für besonders große Steckverbindungen und großvolumige Exportversionen.
- Bestens geeignet für den Einsatz z.B. beim Camping, im Garten beim Rasenmähen, für die Fest- oder Weihnachtsbeleuchtung oder bei Arbeiten mit elektrischen Geräten im Außenbereich.

Safe-Box BIG IP44

Több biztonság kábelk dugaszos összekötéséhez, a szabadban is, IP 44.

- Extra nagy Safe Box a dugasz és a csatlakozó aljzat biztonságos összekötéséhez és a nedvességgel szemben való védelméhez.



Artikel-Nr. Cikkszám Položka č.	Barcode	VPE CE BJ
1 16044 0	4007123170784	20



Safe-Box

Für mehr Sicherheit bei Kabelsteckverbindungen.

- Idealer Schutz vor ungewolltem Trennen der Steckverbindung, sowie vor Verschmutzung und Beschädigung.
- Bestens geeignet für den Einsatz elektrischer Geräte die ein Verlängerungskabel erfordern.
- Sehr empfehlenswert auch als Schutz für Kleinkinder.

Safe-Box

Nagyobb biztonság a kábelcsatlakozásokhoz.

- Ideális védelem a csatlakozás akaratlan bontása, valamint a szennyeződés és a sérülés ellen.
- Nagyszerűen alkalmas azon elektronikus készülékekhez, melyek hosszabbítót igényelnek.
- Igen hasznos kisgyermekek védelmére is.



Artikel-Nr. Cikkszám Položka č.	Barcode	VPE CE BJ
1 16040 0	4007123112036	10

- Ideális eszköz igen nagy csatlakozásokhoz és nagy volumenű export-változatokhoz is.
- Kiválóan alkalmas pl. kempingezéshez, kertben a fűnyírásához, ünnepi vagy karácsonyi kivilágításhoz, vagy pedig villamos készülékeknek a szabadban történő használatához.

Safe-Box BIG IP44

Pro větší bezpečnost kabelových zásuvných spojů, i ve venkovním prostředí, IP 44.

- Extra velké ochranné pouzdro pro bezpečné spojení vidlice a zásuvky a k ochraně před vlhkem.
- Ideální pro mimořádně velké vidlice a spojovací zásuvky i velkoobjemové exportní verze.
- Maximálně vhodné pro použití např. při kempování, v zahradě při sekání trávníků pro trvalé nebo vánoční osvětlení nebo při práci s elektrickými spotřebiči ve venkovním prostředí.

Bezpečnostní pouzdro

Pro větší bezpečnost kabelových zástrčkových spojů.

- Ideální ochrana proti nechtěnému rozpojení kabelu stejně jako před znečištěním a poškozením.
- Nejlépe vhodné pro použití u elektrických přístrojů připojených na prodlužovací kabel.
- Velmi doporučujeme i jako ochranu pro malé děti.



Steckdoseneinsatz-Montageplatte 4-fach IP 20

- Für Brennenstuhl® Kabeltrommeln und Kabelboxen.
- Steckdosen spritzwassergeschützt, mit selbst-schließenden Deckeln.

- Dugalj, fröccsenő víztől védett, önzáródó fedelekkel.

Montážní deska se 4násobnou zásuvkovou vložkou IP 20

- Pro kabelové bubny a kabelové navijáky Brennenstuhl®.
- Zásuvky chráněné proti stříkající vodě, se samočinně se zavírajícími víčky.

Szerelőlap négy csatlakozójzathoz IP 20

- Brennenstuhl® kábeldobokhoz és -dobozokhoz.

Artikel-Nr. Cikkszám Položka č.	Barcode	VPE CE BJ	Farbe Színek Barva	Steckdosen Csatlakozójzatok Zásuvky	Extras Extrák Extra	Typ Típus Typ
1 08108 0	4007123148363	1	Schwarz / Fekete / Cerná	4 x 230 V/16 A	Thermostat mit Kontroll-Leuchte Termosztát kontroll- lámpával Termostat s kontrolkou	DE
1 16211 1	4007123293834	1	Schwarz / Fekete / Cerná	4 x 230 V/10 A	Thermostat mit Kontroll-Leuchte Termosztát kontroll- lámpával Termostat s kontrolkou	DE
1 08108 1	4007123120406	1	Schwarz / Fekete / Cerná	4 x 230 V/16 A	Thermostat ohne Kontroll-Leuchte Termosztát kontroll- lámpa nélkül Termostat bez kontrolky	CZ



Steckdoseneinsatz-Montageplatte 4-fach IP 20

- Für Brennenstuhl® Kabeltrommeln und Kabelboxen.

- Brennenstuhl® kábeldobokhoz és -dobozokhoz.

Montážní deska se 4násobnou zásuvkovou vložkou IP 20

- Pro kabelové bubny a kabelové navijáky Brennenstuhl®.

Szerelőlap négy csatlakozójzathoz IP 20

Artikel-Nr. Cikkszám Položka č.	Barcode	VPE CE BJ	Farbe Színek Barva	Steckdosen Csatlakozójzatok Zásuvky	Extras Extrák Extra	Typ Típus Typ
1 11306 0 300	4007123157792	1	Schwarz / Fekete / Cerná	4 x 230 V/16 A	Thermostat ohne Kontroll-Leuchte Termosztát kontroll- lámpa nélkül Termostat bez kontrolky	DE
1 11621 7	4007123144402	1	Schwarz / Fekete / Cerná	4 x 230 V/10 A	Thermostat mit Kontroll-Leuchte Termosztát kontroll- lámpával Termostat s kontrolkou	DE
1 11619 6	4007123144389	1	Schwarz / Fekete / Cerná	4 x 230 V/16 A	Bohrung geschlossen / Zárt furat / Otvor uzavřen	DE
1 11306 1 200	4007123293841	1	Schwarz / Fekete / Cerná	4 x 230 V/16 A	Thermostat ohne Kontroll-Leuchte Termosztát kontroll- lámpa nélkül Termostat bez kontrolky	CZ



Steckdoseneinsatz-Montageplatte 3-fach IP 44

- Für Brennenstuhl® Kabeltrommeln und Kabelboxen.
- Steckdosen spritzwassergeschützt, mit selbst-schließenden Deckeln.

- Brennenstuhl® kábeldobokhoz és -dobozokhoz.
- Dugalj, fröccsenő víztől védett, önzáródó fedelekkel.

Montážní deska se 4-násobnou zásuvkovou vložkou IP 44

- Pro kabelové bubny a kabelové navijáky Brennenstuhl®.
- Zásuvky chráněné proti stříkající vodě, se samočinně se zavírajícími víčky.

Szerelőlap három csatlakozójzathoz, IP 44

Artikel-Nr. Cikkszám Položka č.	Barcode	VPE CE BJ	Farbe Színek Barva	Steckdosen Csatlakozójzatok Zásuvky	Extras Extrák Extra	Typ Típus Typ
1 08109 0	4007123148370	1	Schwarz / Fekete / Cerná	3 x 230 V/16 A	Thermostat mit Kontroll-Leuchte Termosztát kontroll- lámpával Termostat s kontrolkou	DE
1 08109 1	4007123146338	1	Schwarz / Fekete / Cerná	4 x 230 V/16 A	Thermostat ohne Kontroll-Leuchte Termosztát kontroll- lámpa nélkül Termostat bez kontrolky	CZ
1 13704 0	4007123293858	1	Schwarz / Fekete / Cerná	4 x 230 V/16 A	Ohne Thermostat / Termosztát nélkül / Bez termostatu	CZ



Tűlfeszültségvédelem
Prépatková ochrana

Hálózati csatlakozósorok
Zásuvkové listy

Aramelosztás
Prodávňozvaci prvody

Lámpák, fényvetők,
fényforrások
Svitlidlá, reflektory,
svetelné zdroje

Impfény-Technika
Solární technika

Építélet- és biztonságtechnika
Domovní a bezpečnostní
technika

Készülékek műhelybe
Pristroje pro dílnu, dílna a zahrada

Munkabakok, létrák és
állványok
Pracovní kozy a žebříky

Reklam eszközök
Reklamni prostredky



Tragbarer Stromverteiler

BSV 4/32 FS IP 44

Für den Baustelleneinsatz und den Einsatz im Freien, IP 44.

- Mit FI-Personenschutz-Schalter 30 mA für mehr Sicherheit.
- Schutzabdeckungen für Sicherungen, abschließbar.
- Robustes kunststoffbeschichtetes Stahlrohrgestell für sicheren Stand und zusätzlichen Gehäuseschutz.
- Mit ergonomisch geformtem Tragegriff für bequemen Transport.
- Je 2 Schutzkontakt-Steckdosen auf getrennten Phasen verteilt.
- Ölbeständiges Gummikabel für ständige Verwendung im Außenbereich.

Hordozható áramelosztó

BSV 4/32 FS IP 44

Építkezéseken és szabadban történő használatra, IP 44 védelem.

- 30 mA kioldási áramú FI hibaáram-védőkapcsolóval a nagyobb biztonság érdekében.

MADE IN AUSTRIA



Artikel-Nr. Cikkszám Položka č.	Barcode	VPE CE BJ	Kabellänge Kábelhossz Délka kabelu	Kabelbezeichnung Kábel megnevezése Typ kabelu	Stecker Dugasz Vidlice	Steckdosen Csatlakozójzatok Zásuvky	Absicherung Biztosíték Jištění	Typ Típus Typ
115490 8	4007123292103	8	2 m	H07RN-F 5G4,0	CEE 400 V/32 A	1 x CEE 400 V/32 A, 2 x CEE 400 V/16 A, 4 x 230 V/16 A	1 x FI 40 A, 4-p. 30 mA, 1 x LS 400 V/16 A, 2 x LS 230 V/16 A	DE
115490 1	4007123121212	8	2 m	H07RN-F 5G4,0	CEE 400 V/32 A	1 x CEE 400 V/32 A, 2 x CEE 400 V/16 A, 4 x 230 V/16 A	1 x FI 40 A, 4-p. 30 mA, 1 x LS 400 V/16 A, 2 x LS 230 V/16 A	CZ



Kompakter Stromverteiler

BSV 3/32 IP 44

Für den Baustelleneinsatz und den Einsatz im Freien, IP 44.

- Stapelbares, robustes Kunststoffgehäuse, spritzwassergeschützt.
- Je 2 Schutzkontakt-Steckdosen auf getrennten Phasen verteilt.
- Stabiler Metalltragegriff.
- Ölbeständiges Gummikabel für ständige Verwendung im Außenbereich.

- A biztosítékok védőburkolata lezárható.
- Robosztus, műanyag bevonatú acélcső víz a felbillenés megakadályozására és a készülék-ház további védelmére.
- Ergonómiai szempontok alapján kialakított hordozó fogantyúval a kényelmes szállításhoz.
- 2-2 védőérintkezős dugaszoló aljzat, különböző fázisra elosztva.
- Olajálló gumikábel folyamatos kültéri használatra.

Přenosný elektrický rozvaděč

BSV 4/32 FS IP 44

Pro použití na staveništích a v terénu, IP 44.

- S 30 mA jističem proti svodovému proudu pro vyšší bezpečnost.
- Uzamykatelný ochranný kryt pojistek.
- Robustní stojan zhotovený z ocelové trubky potažené plastem pro stabilní postavení a přídatnou ochranu korpusu.
- S ergonomicky tvarovaným madlem pro pohodlné přenášení.
- Po 2 zásuvkách s ochranným kontaktem rozdělených na samostatné fáze.
- Gumový kabel odolný vůči oleji pro trvalé používání vně budov.

BSV 3/32 típusú, IP 44 védett ségű

kompakt áramelosztók

Építkezéseken és szabadban történő használatra, IP 44 védelem.



MADE IN AUSTRIA

Artikel-Nr. Cikkszám Položka č.	Barcode	VPE CE BJ	Kabellänge Kábelhossz Délka kabelu	Kabelbezeichnung Kábel megnevezése Typ kabelu	Stecker Dugasz Vidlice	Steckdosen Csatlakozójzatok Zásuvky	Absicherung Biztosíték Jištění	Typ Típus Typ
115366 8	4007123292714	24	2 m	H07RN-F 5G4,0	CEE 400 V/32 A	1 x CEE 400 V/32 A, 2 x CEE 400 V/16 A, 4 x 230 V/16 A	2 x LS 400 V/16 A, 2 x LS 230 V/16 A	DE
115366 1	4007123180233	24	2 m	H07RN-F 5G4,0	CEE 400 V/32 A	1 x CEE 400 V/32 A, 2 x CEE 400 V/16 A, 4 x 230 V/16 A	2 x LS 400 V/16 A, 2 x LS 230 V/16 A	CZ

Kompaktní elektrický rozvaděč

BSV 3/32 IP 44

Pro použití na staveništích a v terénu, IP 44.

- Stohovatelný, robustní plastový kryt, chráněný proti střikající vodě.
- Po 2 zásuvkách s ochranným kontaktem rozdělených na samostatné fáze.
- Stabilní kovové transportní madlo.
- Gumový kabel odolný vůči oleji pro trvalé používání vně budov.

Überspannungs- & Blitzschutz

Steckdosenleisten

Stromverteilung

Leuchten & Leuchtmittel

Solar-Technik

Haus- & Sicherheitstechnik

Geräte für Werkstatt, Haus & Garten

Arbeitsböcke & Leitern

Werbemittel



Kompakter Stromverteiler BSV 3 - FI/16 IP 44

Für den Baustelleneinsatz und den Einsatz im Freien, IP 44.

- 1 FI-Personenschutz-Schalter und 2 Sicherungsautomaten.
- Stapelbares, robustes Kunststoffgehäuse, spritzwassergeschützt.
- Stabiler Metalltragegriff.
- Schutzkontakt-Steckdosen auf 2 getrennten Phasen verteilt.
- Ölbeständiges Gummikabel für ständige Verwendung im Außenbereich.

- 1 életvédelmi hibaáram-védőkapcsolóval (FI) és 2 biztosító automatával.
- Egymásra helyezhető, robusztus műanyag burkolat, fröccsenő víz ellen védett.
- Stabil, fémből készült hordozó fogantyú.
- Földelt dugalj 2 külön fázisra osztva.
- Olajálló gumikábel folyamatos kültéri használatra.

Kompaktní elektrický rozvaděč BSV 3 - FI/16 IP 44

Pro použití na staveništích a v terénu, IP 44.

- 1 osobní proudový chránič FI a 2 pojistkové automaty.
- Stohovatelný, robustní plastový kryt, chráněný proti stříkající vodě.
- Stabilní kovové transportní madlo.
- Uzemněné zásuvky se 2 rozdělenými fázemi.
- Gumový kabel odolný vůči oleji pro trvalé používání vně budov.

BSV 3 FI/16 típusú, IP 44 védettségu kompakt áramelosztók

Építkezéseken és szabadban történő használatra, IP 44 védelem.



Artikel-Nr. Cikkszám Položka č.	Barcode	VPE CE BJ	Kabellänge Kábelhossz Délka kabelu	Kabelbezeichnung Kábel megnevezése Typ kabelu	Stecker Dugasz Vidlice	Steckdosen Csatlakozójzatok Zásuvky	Absicherung Biztosíték Jištění	Typ Típus Typ
1 15366 8 301	4007123292127	24	2 m	H07RN-F 5G2,5	CEE 400 V/16 A	2 x CEE 400 V/16 A, 5 x 230 V/16 A	2 x 1-p. 230 V, 1 x FI 40 A 4-p., 30 mA	DE
1 15366 1 301	4007123180240	24	2 m	H07RN-F 5G2,5	CEE 400 V/16 A	2 x CEE 400 V/16 A, 5 x 230 V/16 A	2 x 1-p. 230 V, 1 x FI 40 A 4-p., 30 mA	CZ



Kompakter Stromverteiler BSV 3 - FI E/16 IP 44

Für den Baustelleneinsatz und den Einsatz im Freien, IP 44.

- 1 FI-Personenschutz-Schalter und 2 Sicherungsautomaten.
- Stapelbares, robustes Kunststoffgehäuse, spritzwassergeschützt.
- Stabiler Metalltragegriff.
- Einspeis-Stecker.
- Schutzkontakt-Steckdosen auf 2 getrennten Phasen verteilt.

- 1 életvédelmi hibaáram-védőkapcsolóval (FI) és 2 biztosító automatával.
- Egymásra helyezhető, robusztus műanyag burkolat, fröccsenő víz ellen védett.
- Stabil, fémből készült hordozó fogantyú.
- Tároló-dugalj.
- Földelt dugalj 2 külön fázisra osztva.

Kompaktní elektrický rozvaděč BSV 3 - FI E/16 IP 44

Pro použití na staveništích a v terénu, IP 44.

- 1 osobní proudový chránič FI a 2 pojistkové automaty.
- Stohovatelný, robustní plastový kryt, chráněný proti stříkající vodě.
- Stabilní kovové transportní madlo.
- Napájecí zástrčka.
- Uzemněné zásuvky se 2 rozdělenými fázemi.

BSV 3 FI E/16 típusú, IP 44 védettségu kompakt áramelosztók

Építkezéseken és szabadban történő használatra, IP 44 védelem.



Artikel-Nr. Cikkszám Položka č.	Barcode	VPE CE BJ	Einspeis-Stecker Betápláló dugasz Napájecí vidlice	Steckdosen Csatlakozójzatok Zásuvky	Absicherung Biztosíték Jištění	Typ Típus Typ
1 15366 8 303	4007123292141	24	CEE 400 V/16 A	2 x CEE 400 V/16 A, 5 x 230 V/16 A	2 x 1-p. 230 V, 1 x FI 40 A 4-p., 30 mA	DE
1 15366 1 303	4007123180264	24	CEE 400 V/16 A	2 x CEE 400 V/16 A, 5 x 230 V/16 A	2 x 1-p. 230 V, 1 x FI 40 A 4-p., 30 mA	CZ



Kompakter Stromverteiler BSV 3 - LS/16 IP 44

Für den Baustelleneinsatz und den Einsatz im Freien, IP 44.

- Stapelbares, robustes Kunststoffgehäuse, spritzwassergeschützt.
- Stabiler Metalltragegriff.
- 2 m Anschlussleitung H07RN-F 5G2,5, ölbeständiges Gummikabel für ständige Verwendung im Außenbereich.
- 2 Steckdosen CEE 5-polig 16 A/400 V.
- 5 Schutzkontakt-Steckdosen 16 A/230 V.
- 2 Sicherungsautomaten.
- Je 2 Schutzkontakt-Steckdosen auf getrennten Phasen verteilt.

BSV 3 LS/16 típusú, IP 44 védettségű kompakt áramelosztók

Építkezéseken és szabadban történő használatra, IP 44 védelem.

- Egyásra helyezhető, robusztus műanyag burkolat, fröccsenő víz ellen védett.



Artikel-Nr. Cikkszám Polozka č.	Barcode	VPE CE BJ	Kabellänge Kábelhossz Délka kabele	Kabelbezeichnung Kábel megnevezése Typ kabele	Stecker Dugasz Vidlice	Steckdosen Csatlakozóaljzatok Zásuvky	Absicherung Biztosíték Jištění	Typ Típus Typ
1 15366 8 310	4007123292189	24	2 m	H07RN-F 5G2,5	CEE 400 V/16 A	2 x CEE 400 V/16 A, 5 x 230 V/16 A	2 x 1-p. 230 V	DE
1 15366 1 310	4007123181193	24	2 m	H07RN-F 5G2,5	CEE 400 V/16 A	2 x CEE 400 V/16 A, 5 x 230 V/16 A	2 x 1-p. 230 V	CZ



Kompakter Stromverteiler BSV 3 - LS E/16 IP 44

Für den Baustelleneinsatz und den Einsatz im Freien, IP 44.

- Stapelbares, robustes Kunststoffgehäuse, spritzwassergeschützt.
- Stabiler Metalltragegriff.
- Einspeis-Stecker CEE 5-polig 16 A/400 V.
- 2 Steckdosen CEE 5-polig 16 A/400 V.
- 5 Schutzkontakt-Steckdosen 16 A/230 V.
- 2 Sicherungsautomaten.
- Je 2 Schutzkontakt-Steckdosen auf getrennten Phasen verteilt.

BSV 3 LS E/16 típusú, IP 44 védettségű kompakt áramelosztók

Építkezéseken és szabadban történő használatra, IP 44 védelem.

- Egyásra helyezhető, robusztus műanyag burkolat, fröccsenő víz ellen védett.



Artikel-Nr. Cikkszám Polozka č.	Barcode	VPE CE BJ	Einspeis-Stecker Betápláló dugasz Napájeci vidlice	Steckdosen Csatlakozóaljzatok Zásuvky	Absicherung Biztosíték Jištění	Typ Típus Typ
1 15366 8 311	4007123292196	24	CEE 400 V/16 A	2 x CEE 400 V/16 A, 5 x 230 V/16 A	2 x 1-p. 230 V	DE
1 15366 1 311	4007123181209	24	CEE 400 V/16 A	2 x CEE 400 V/16 A, 5 x 230 V/16 A	2 x 1-p. 230 V	CZ

- Stabil, fémből készült hordozó fogantyú.
- 2 m H07RN-F 5G2,5, olajjal szemben rezisztens csatlakozó kábel, tartós kültéri használatra.
- 2 db 5-pólusú CEE dugaszoló aljzat, 16 A/400V.
- 5 db védőérintkezős dugaszoló aljzat, 16 A/230 V.
- 2 biztosító automata.
- 2-2 védőérintkezős dugaszoló aljzat, különböző fázisra elosztva.

Kompaktní elektrický rozvaděč BSV 3 - LS/16 IP 44

Pro použití na staveništích a v terénu, IP 44.

- Stohovatelný, robustní plastový kryt, chráněný proti stříkající vodě.
- Stabílní kovové transportní madlo.
- 2 m přípojného kabelu H07RN-F 5G2,5, pryžový kabel odolný proti oleji pro stálé použití ve venkovním prostředí.
- 2 zásuvky CEE, 5pólové 16 A/400 V.
- 5 zásuvek ochranným kontaktem, 16 A/230 V.
- 2 pojistkové automaty.
- Po 2 zásuvkách s ochranným kontaktem rozdělených na samostatné fáze.

- Stabil, fémből készült hordozó fogantyú.
- 5-pólusú CEE központi betápláló dugasz, 16 A/400 V.
- 2 db 5-pólusú CEE dugaszoló aljzat, 16 A/400V.
- 5 db védőérintkezős dugaszoló aljzat, 16 A/230V.
- 2 biztosító automata.
- 2-2 védőérintkezős dugaszoló aljzat, különböző fázisra elosztva.

Kompaktní elektrický rozvaděč BSV 3 - LS E/16 IP 44

Pro použití na staveništích a v terénu, IP 44.

- Stohovatelný, robustní plastový kryt, chráněný proti stříkající vodě.
- Stabílní kovové transportní madlo.
- Napájeci vidlice CEE, 5pólové 16 A/400 V.
- 2 zásuvky CEE, 5pólové 16 A/400 V.
- 5 zásuvek ochranným kontaktem, 16 A/230 V.
- 2 pojistkové automaty.
- Po 2 zásuvkách s ochranným kontaktem rozdělených na samostatné fáze.

Überspannungs- & Blitzschutz

Steckdosenleisten

Stromverteilung

Leuchten & Leuchtmittel

Solar-Technik

Haus- & Sicherheitstechnik

Geräte für Werkstatt, Haus & Garten

Arbeitsböcke & Leitern

Werbemittel



Kompakter Stromverteiler BSV 3/16 IP 44

Für den Baustelleneinsatz und den Einsatz im Freien, IP 44.

- Stapelbares, robustes Kunststoffgehäuse, spritzwassergeschützt.
- Stabiler Metalltragegriff.
- 2 Steckdosen CEE 5-polig 16 A/400 V.
- 5 Schutzkontakt-Steckdosen 16 A/230 V.
- Schutzkontakt-Steckdosen auf allen 3 Phasen verteilt.
- Ölbeständiges Gummikabel für ständige Verwendung im Außenbereich.

BSV 3/16 típusú, IP 44 védettségű

kompakt áramelosztók

Építkezéseken és szabadban történő használatra, IP 44 védelem.



Artikel-Nr. Cikkszám Položka č.	Barcode	VPE CE BJ	Kabellänge Kábelhossz Délka kabelu	Kabelbezeichnung Kábel megnevezése Typ kabelu	Stecker Dugasz Vidlice	Steckdosen Csatlakozójzatok Zásuvky	Typ Típus Typ
1 15366 8 302	4007123292134	24	2 m	H07RN-F 5G2,5	CEE 400 V/16 A	2 x CEE 400 V/16 A, 5 x 230 V/16 A	DE
1 15366 1 302	4007123180257	24	2 m	H07RN-F 5G2,5	CEE 400 V/16 A	2 x CEE 400 V/16 A, 5 x 230 V/16 A	CZ

- egymásra helyezhető, robusztus műanyag burkolat, fröccsenő víz ellen védett.
- stabil, fémből készült hordozó fogantyú.
- 2 db 5-pólusú CEE dugaszoló aljzat, 16 A/400 V.
- 5 db védőérintkezős dugaszoló aljzat, 16 A/230 V.
- földelt dugalj mindhárom fázisra osztva.
- olajálló gumikábel folyamatos kültéri használatra.

Kompaktní elektrický rozvaděč BSV 3/16 IP 44

Pro použití na staveništích a v terénu, IP 44.

- Stohovatelný, robustní plastový kryt, chráněný proti stříkající vodě.
- Stabílní kovové transportní madlo.
- 2 zásuvky CEE, 5pólové 16 A/400 V.
- 5 zásuvek sochranným kontaktem, 16A/230V.
- Uzemněné zásuvky rozdělené po třech fázích.
- Gumový kabel odolný vůči oleji pro trvalé používání vně budov.



Kompakter Stromverteiler BSV - 3 E/16 IP 44

Für den Baustelleneinsatz und den Einsatz im Freien, IP 44.

- Stapelbares, robustes Kunststoffgehäuse, spritzwassergeschützt.
- Stabiler Metalltragegriff.
- Einspeis-Stecker CEE 5-polig 16 A/400 V.
- 2 Steckdosen CEE 5-polig 16 A/400 V.
- 5 Schutzkontakt-Steckdosen 16 A/230 V.
- Schutzkontakt-Steckdosen auf allen 3 Phasen verteilt.

BSV 3 E/16 típusú, IP 44 védettségű kompakt árame- losztók

Építkezéseken és szabadban történő használatra, IP 44 védelem.

- egymásra helyezhető, robusztus műanyag burkolat, fröccsenő víz ellen védett.



Artikel-Nr. Cikkszám Položka č.	Barcode	VPE CE BJ	Einspeis-Stecker Betápláló dugasz Napájeci vidlice	Steckdosen Csatlakozójzatok Zásuvky	Typ Típus Typ
1 15366 8 304	4007123292158	24	CEE 400 V/16 A	2 x CEE 400 V/16 A, 5 x 230 V/16 A	DE
1 15366 1 304	4007123180271	24	CEE 400 V/16 A	2 x CEE 400 V/16 A, 5 x 230 V/16 A	CZ

- stabil, fémből készült hordozó fogantyú.
- 5-pólusú CEE központi betápláló dugasz, 16 A/400 V.
- 2 db 5-pólusú CEE dugaszoló aljzat, 16 A/400 V.
- 5 db védőérintkezős dugaszoló aljzat, 16 A/230 V.
- földelt dugalj mindhárom fázisra osztva.

Kompaktní elektrický rozvaděč BSV - 3 E/16 IP 44

Pro použití na staveništích a v terénu, IP 44.

- Stohovatelný, robustní plastový kryt, chráněný proti stříkající vodě.
- Stabílní kovové transportní madlo.
- Napájeci vidlice CEE, 5pólové 16 A/400 V.
- 2 zásuvky CEE, 5pólové 16 A/400 V.
- 5 zásuvek sochranným kontaktem, 16A/230V.
- Uzemněné zásuvky rozdělené po třech fázích.



Kompakter Stromverteiler Mini CEE 3 IP 44

Für den Einsatz im Freien, IP 44.

- Robustes Kunststoffgehäuse, spritzwassergeschützt.
- Stabiler Metalltragegriff.
- Einspeis-Stecker CEE 5-polig 16 A/400 V.
- 3 Steckdosen CEE 5-polig 400 V/16 A.
- 3 Steckdosen 230 V, mit selbstschließenden Deckeln, IP 44.

- Stabil, fémből készült hordozó fogantyú.
- 5-pólusú CEE központi betápláló dugasz, 16 A/400 V.
- 3 dugaszoló aljzat CEE 5-pólusú 400 V/16 A.
- 3 dugaszoló aljzat 230 V, önzáró fedéllel, IP 44 védelemmel.

Kompaktní rozvaděč proudu Mini CEE 3 IP 44

Pro použití ve venkovním prostředí, IP 44.

- Robustní plastový kryt, chráněný proti stříkající vodě.
- Stabilní kovové transportní madlo.
- Napájecí vidlice CEE, 5pólové 16 A/400 V.
- 3 zásuvky CEE pětipólové 400 V/16 A.
- 4 zásuvky 230 V se samozavíracími ochrannými víčky IP 44.

Kompakt áramelosztó mini CEE 3 IP 44

A szabadban történő használatra, IP 44.

- Robusztus műanyag burkolat, fröccsenő víz ellen védett.



**MADE IN
AUSTRIA**

Artikel-Nr. Cikkszám Položka č.	Barcode	VPE CE BJ	Einspeis-Stecker Betápláló dugasz Napájecí vidlice	Steckdosen Csatlakozóaljzatok Zásuvky	Typ Típus Typ
1 15340 8 304	4007123292721	24	CEE 400 V/16 A	3 x CEE 400 V/16 A, 3 x 230 V/16 A	DE
1 15340 1 304	4007123282425	24	CEE 400 V/16 A	3 x CEE 400 V/16 A, 4 x 230 V/16 A	CZ



Kompakter Stromverteiler Mini CEE 3 IP 44 mit Anschluss- leitung

Für den Einsatz im Freien, IP 44.

- Stapelbares, robustes Kunststoffgehäuse, spritzwassergeschützt.
- Stabiler Metalltragegriff.
- Ölbeständiges Gummikabel für ständige Verwendung im Außenbereich.
- 3 Steckdosen CEE 5-polig 400 V/16 A.
- 3 Steckdosen 230 V, mit selbstschließenden Deckeln, IP 44.

- Olajálló gumikábel folyamatos kültéri használatra.
- 3 dugaszoló aljzat CEE 5-pólusú 400 V/16 A.
- 3 dugaszoló aljzat 230 V, önzáró fedéllel, IP 44 védelemmel.

Kompaktní rozvaděč proudu Mini CEE 3 IP 44

Pro použití ve venkovním prostředí, IP 44.

- Stohovatelný, robustní plastový kryt, chráněný proti stříkající vodě.
- Stabilní kovové transportní madlo.
- Gumový kabel odolný vůči oleji pro trvalé používání vně budov.
- 3 zásuvky CEE pětipólové 400 V/16 A.
- 4 zásuvky 230 V se samozavíracími ochrannými víčky IP 44.

Kompakt áramelosztó mini CEE 3 IP 44, csatlakozó vezetékkel

A szabadban történő használatra, IP 44.

- Egymásra helyezhető, robusztus műanyag burkolat, fröccsenő víz ellen védett.
- Stabil, fémből készült hordozó fogantyú.



**MADE IN
AUSTRIA**

Artikel-Nr. Cikkszám Položka č.	Barcode	VPE CE BJ	Kabellänge Kábelhossz Délka kabele	Kabelbezeichnung Kábel megnevezése Typ kabele	Stecker Dugasz Vidlice	Steckdosen Csatlakozóaljzatok Zásuvky	Typ Típus Typ
1 15340 8	4007123292738	24	1 m	H07RN-F 5G2,5	CEE 400 V/16 A	3 x CEE 400 V/16 A, 3 x 230 V/16 A	DE
1 15340 1	4007123282418	24	1 m	H07RN-F 5G2,5	CEE 400 V/16 A	3 x CEE 400 V/16 A, 4 x 230 V/16 A	CZ

Überspannungs- & Blitzschutz

Steckdosenleisten

Stromverteilung

Leuchten & Leuchtmittel

Solar-Technik

Haus- & Sicherheitstechnik

Geräte für Werkstatt, Haus & Garten

Arbeitsböcke & Leitern

Werbemittel



Stromverteiler CEE 2 IP 44

Für den Einsatz im Freien.
Spritzwassergeschützt, IP 44.

- Mobile Stromstation für Handwerk und Industrie CEE 400 V.
- Ideal für den harten Einsatz auf Baustellen, im Werkstatt- und Industriebereich.
- Gehäuse aus hochbruchfestem Kunststoff.
- Praktische Aufwickelvorrichtung zur Aufbewahrung des Kabels.
- Stabiles, stoßdämpfendes Stahlrohrgestell, praktisch auch zum Einhängen z.B. an Gerüsten.
- Stecker CEE 5-polig 400 V/16 A.
- 6 Steckdosen 230 V, mit selbstschließenden Deckeln, IP 44.
- 2 CEE-Steckdosen 5-polig, 400 V/16 A.

Elektrické rozvaděče CEE 2 IP 44

Pro použití ve venkovním prostředí.
Chráněná proti stříkající vodě IP 44.

- Mobilní rozvodnice pro řemeslnou a průmyslovou sféru CEE 400 V.
- Ideální pro tvrdé nasazení na staveništích, v dílnách a v oblasti průmyslu.
- Rázuvzdorný korpus z kvalitního plastu.
- Praktický naviják k uložení kabelu.
- Stabilní stojánek tlumící otřesy zhotovený z ocelové trubky, praktický také k zavěšení např. na lešeních.
- Vidlice CEE, 5pólová 400 V/16 A.
- 8 zásuvky 230 V se samozavíracími ochrannými víčky IP 44.
- 2 zásuvky CEE 5pólová, 400 V/16 A.

Áramelosztók CEE 2 IP 44

A szabadban történő használatra.
Fröccsenő víz ellen védett, IP 44.

- CEE 400 V mobil áramellátó egység a nagy- és kisipar számára.
- Nagy igénybevételre tervezve - ideális építkezéseken, műhelyekben és az ipar egyéb területein.
- A ház rendkívül törésálló műanyagból készül.
- Praktikus felcsévelő szerkezet a kábel megőrzésére.
- Stabil, ütésálló acélcső váz, igen praktikus pl. állványokon történő felfüggesztéshez.
- 5-pólusú CEE-dugasszal 400 V/16 A.
- 6 dugaszoló aljzat 230 V, önzáró fedéllel, IP 44 védelemmel.
- 2 CEE 5-pólusú dugaszoló aljzat, 400 V/16 A.



Artikel-Nr. Cikkszám Położka č.	Barcode	VPE CE BJ	Kabellänge Kábelhossz Délka kabelu	Kabelbezeichnung Kábel megnevezése Typ kabelu	Kabelfarbe Kabelszín Barva kabelu	Stecker Dugasz Vidlice	Steckdosen Csatlakozóaljzatok Zásuvky	Typ Típus Typ
115441 8	4007123031726	18	5 m	AT-N07V3V3-F 5G2,5	Orange / Narancsszínű / Oranzová	CEE 400 V/16 A	2 x CEE 400 V/16 A, 6 x 230 V/16 A	DE
115441 1	4007123050444	18	5 m	AT-N07V3V3-F 5G2,5	Orange / Narancsszínű / Oranzová	CEE 400 V/16 A	2 x CEE 400 V/16 A, 8 x 230 V/16 A	CZ
115451 8	4007123031719	18	10 m	AT-N07V3V3-F 5G2,5	Orange / Narancsszínű / Oranzová	CEE 400 V/16 A	2 x CEE 400 V/16 A, 6 x 230 V/16 A	DE
115451 1	4007123050451	18	10 m	AT-N07V3V3-F 5G2,5	Orange / Narancsszínű / Oranzová	CEE 400 V/16 A	2 x CEE 400 V/16 A, 8 x 230 V/16 A	CZ

Tűlfeszültségvédelem
Prépatívna ochrana

Hálózati csatlakozósorok
Zásuvkové lišty

Áramelosztás
Prodávňovací prívody

Lámpák, fénycső, fénycsövek
Svítlidla, reflektory, svietelné zdroje

Nappány-Technika
Solárni tehnika

Építési- és biztonságtechnika
Domovní a bezpečnostní technika

Készülékek műhelybe
Prístroje pro dílnu, dům a zahradu

Munkahelyek, létrák és állványok
Pracovní kozy a žebříky

Reklam eszkozök
Reklamní prostředky



Stromstation CEE 2 IP 44

Stromstation für Handwerk und Industrie.

- Stromverteiler mit CEE-Stecker 5-polig, 400 V/16 A.
- 2 CEE-Steckdosen 5-polig, 400 V/16 A.

Áramszolgáltató CEE 2 IP 44

Áramszolgáltató állomások barkácsológ és az ipar számára.

- Áramelosztó CEE-dugasszal, 5-pólusú, 400 V/16 A.
- 2 CEE 5-pólusú dugaszoló aljzat, 400 V/16 A.

MADE IN AUSTRIA



Artikel-Nr. Cikkszám Položka č.	Barcode	VPE CE BJ	Kabellänge Kábelhossz Délka kabelu	Kabelbezeichnung Kábel megnevezése Typ kabelu	Kabelfarbe Kabelszín Barva kabelu	Stecker Dugasz Vidlice	Steckdosen Csatlakozójzatok Zásuvky
1 15240 8	4007123042838	2/16	2 m	AT-N07V3V3-F 5G2,5	Orange / Narancsszínű / Oranzová	400 V/16 A	2 x CEE 400 V/16 A



Stromstation CEE 1 IP 44

Stromstation für Handwerk und Industrie.

- Stromverteiler mit CEE-Stecker 5-polig, 400 V/16 A.
- 3 Steckdosen 230 V, mit selbstschließenden Deckeln, IP 44.
- CEE-Steckdose 5-polig, 400 V/16 A.

Áramszolgáltató CEE 1 IP 44

Áramszolgáltató állomások barkácsológ és az ipar számára.

- Áramelosztó CEE-dugasszal, 5-pólusú, 400 V/16 A.
- 3 dugaszoló aljzat 230 V, önzáró fedéllel IP 44 védelemmel.
- CEE dugaszoló aljzat 400 V/16 A.

MADE IN AUSTRIA



Artikel-Nr. Cikkszám Položka č.	Barcode	VPE CE BJ	Kabellänge Kábelhossz Délka kabelu	Kabelbezeichnung Kábel megnevezése Typ kabelu	Kabelqualität Kábelminőség Kvalita kabelu	Kabelfarbe Kabelszín Barva kabelu	Stecker Dugasz Vidlice	Steckdosen Csatlakozójzatok Zásuvky	Typ Típus Typ
1 15140 8	4007123014019	2/96	2 m	AT-N07V3V3-F 5G2,5	K 35	Orange / Narancsszínű / Oranzová	CEE 400 V/16 A	1 x CEE 400 V/16 A, 3 x 230 V/16 A	DE
1 15140 1	4007123014026	2/96	2 m	AT-N07V3V3-F 5G2,5	K 35	Orange / Narancsszínű / Oranzová	CEE 400 V/16 A	1 x CEE 400 V/16 A, 4 x 230 V/16 A	CZ

Überspannungs- & Blitzschutz

Steckdosenleisten

Stromverteilung

Leuchten & Leuchtmittel

Solar-Technik

Haus- & Sicherheitstechnik

Geräte für Werkstatt, Haus & Garten

Arbeitsböcke & Leitern

Werbemittel

Tűlfeszültségvédelem
Préparatív óvhatóság

Hálózati csatlakozások
Zásuvkore láty

Aramelosztás
Prodíázóvací prívody

Lámpák, fényvetők,
fényfórák
Svítőlá, reflektory,
světelné zdroje

Mapfény-Technika
Solární technika

Építélet-és bíztonságtchnika
Domovní a bezpečnostní
technika

Készülékek műhelybe
Přístroje pro dílnu, dílna a zahrada

Munkabakok, létrák és
állványok
Pracovní kozy a žebříky

Reklám eszközök
Reklamní prostředky



Kompakter Kleinstromverteiler BKV 2/4 G IP 44

Für den Baustelleneinsatz und den Einsatz im Freien, IP 44.

- Stabiles, schlagfestes Kunststoffgehäuse, spritzwassergeschützt.
- Robustes, verzinktes Stahlrohrgestell für sicheren Stand.
- Schutzkontakt-Steckdosen auf allen 3 Phasen verteilt.
- Ölbeständiges Gummikabel für ständige Verwendung im Außenbereich.

Kompakt áramelosztó BKV 2/4 G IP 44

Építkezéseken és szabadban történő használatra, IP 44 védelem.



Artikel-Nr. Cikkszám Položka č.	Barcode	VPE CE BJ	Kabellänge Kábelhossz Délka kabelu	Kabelbezeichnung Kábel megnevezése Typ kabelu	Stecker Dugasz Vidlice	Steckdosen Csatlakozójzatok Zásuvky	Gewicht ca. Súly kb. Hmotnost cca	Typ Típus Typ
1 15375 8	4007123292073	48	2 m	H07RN-F 5G2,5	CEE 400 V/16 A	2 x CEE 400 V/16 A, 4 x 230 V/16 A	2,6 kg	DE
1 15375 1	4007123082094	48	2 m	H07RN-F 5G2,5	CEE 400 V/16 A	2 x CEE 400 V/16 A, 4 x 230 V/16 A	2,6 kg	CZ



Kompakter Kleinstromverteiler BKV 2/4 T IP 44

Für den Baustelleneinsatz und den Einsatz im Freien, IP 44.

- Stabiles, schlagfestes Kunststoffgehäuse, spritzwassergeschützt.
- Mit Tragegriff.
- Schutzkontakt-Steckdosen auf allen 3 Phasen verteilt.
- Ölbeständiges Gummikabel für ständige Verwendung im Außenbereich.

Kompakt áramelosztó BKV 2/4 T IP 44

Építkezéseken és szabadban történő használatra, IP 44 védelem.



Artikel-Nr. Cikkszám Položka č.	Barcode	VPE CE BJ	Kabellänge Kábelhossz Délka kabelu	Kabelbezeichnung Kábel megnevezése Typ kabelu	Stecker Dugasz Vidlice	Steckdosen Csatlakozójzatok Zásuvky	Gewicht ca. Súly kb. Hmotnost cca	Typ Típus Typm
1 15365 8	4007123292080	60	2 m	H07RN-F 5G2,5	CEE 400 V/16 A	2 x CEE 400 V/16 A, 4 x 230 V/16 A	1,9 kg	DE
1 15365 1	4007123120208	60	2 m	H07RN-F 5G2,5	CEE 400 V/16 A	2 x CEE 400 V/16 A, 4 x 230 V/16 A	1,9 kg	CZ

- Stabil, ütesálló műanyag ház, fröccsenő víz ellen védett.
- Robusztus, horganyzott acélcső váz a felbillenés megakadályozására.
- Földelt dugalj mindhárom fázisra osztva.
- Olajálló gumikábel folyamatos kültéri használatra.

Kompaktní malý elektrický rozvaděč BKV 2/4 G IP 44

Pro použití na staveništích a v terénu, IP 44.

- Stabilní, rázuvzdorný korpus z kvalitního plastu, chráněný proti stříkající vodě.
- Robustní pozinkovaný stojánek z ocelové trubky pro stabilní postavení.
- Uzemněné zásuvky rozdělené po třech fázích.
- Gumový kabel odolný vůči oleji pro trvalé používání vně budov.

- Stabil, ütesálló műanyag ház, fröccsenő víz ellen védett.
- Hordozó fogantyúval.
- Földelt dugalj mindhárom fázisra osztva.
- Olajálló gumikábel folyamatos kültéri használatra.

Kompaktní malý elektrický rozvaděč BKV 2/4 T IP 44

Pro použití na staveništích a v terénu, IP 44.

- Stabilní, rázuvzdorný korpus z kvalitního plastu, chráněný proti stříkající vodě.
- S madlem pro přenášení.
- Uzemněné zásuvky rozdělené po třech fázích.
- Gumový kabel odolný vůči oleji pro trvalé používání vně budov.



Baustellenkabel IP 44 mit Powerblock

Für den Baustelleneinsatz und den Einsatz im Freien. Spritzwassergeschützt, IP 44 gemäß VDE.

- Ideal für den harten Einsatz auf Baustellen, im Werkstatt- und Industriebereich.
- Hochwertiger schlag- und bruchfester Steckdosenblock.
- 4 spritzwassergeschützte Steckdosen in 45°-Anordnung mit selbstschließenden Klappdeckeln zum Schutz vor Verschmutzung.
- Mit einklappbarem Metallhaken.

IP 44 védelmi osztályú építkezési kábel powerblock-kal

Építkezések helyszínén és a szabadban történő használatra. Fröccsenő víz ellen védett, IP 44 a VDE szerint.

- Nagy igénybevételre tervezték - ideális építkezéseken, műhelyekben és az ipar



Artikel-Nr. Cikkszám Položka č.	Barcode	VPE CE BJ	Kabellänge Kábelhossz Délka kabelu	Kabelbezeichnung Kábel megnevezése Typ kabelu	Kabelqualität Kábelminőség Kvalita kabelu	Kabelfarbe Kabelszin Barva kabelu	Typ Típus Typ
116919 8	4007123294022	4	5 m	AT-N07V3V3-F 3G1,5	K35	Orange / Narancsszínű / Oranzová	DE
116919 1	4007123294039	4	5 m	AT-N07V3V3-F 3G1,5	K35	Orange / Narancsszínű / Oranzová	CZ
116921 8	4007123019809	4	10 m	AT-N07V3V3-F 3G1,5	K35	Orange / Narancsszínű / Oranzová	DE
116921 1	4007123294046	4	10 m	AT-N07V3V3-F 3G1,5	K35	Orange / Narancsszínű / Oranzová	CZ



Super Solid Kabel mit Powerblock, IP 44

Das SUPER-SOLID Kabel ist extrem stabil, hochflexibel bis -35 °C, UV- und ölbeständig und extrem abriebfest.

- Verlängerungsleitung mit Schutzkontakt-Stecker und montiertem 4-fach Steckdosen-Powerblock, schlag- und bruchfest.
- Steckdosen in 45°-Anordnung mit selbstschließenden Klappdeckeln.
- Mit einklappbarem Metallhaken.

Super Solid kábel powerblock-al, IP 44

A SUPER-SOLID kábel különlegesen stabil, rendkívül rugalmas -35 °C-ig, UV- és olajálló és különösen kopásálló.

- Hosszabbító- vezeték földelt dugaljjal és

egyéb területein.

- Kiváló minőségű ütés- és törésálló elosztó fej.
- 4, fröccsenő víz ellen védett, 45 fokos szögben elrendezett dugaszoló aljzat automatikusan záródó fedéllel a szennyeződés elleni védelem céljából.
- Behajtható fémhoroggal.

Staveništní kabel IP 44 s blokem Powerblock

Pro použití na stavbě a ve venkovním prostředí. Chráněné proti stříkající vodě, IP 44 podle VDE.

- Ideální pro tvrdé nasazení na stavenišťích, v dílnách a v oblasti průmyslu.
- Kvalitní zásuvkový blok odolný proti nárazu a rozbití.
- 4 zásuvky pootočené o 45° chráněné proti stříkající vodě se samozavíracími ochrannými víčky k ochraně před znečištěním.
- Se sklopným kovovým hákem.

rászerelt 4- szeres dugalj- powerblokkal, ütés- és törésbiztos.

- 45 fokos elrendezésű dugaszoló aljzatok automatikusan csukódó fedelelkel.
- Behajtható fémhoroggal.

Kabel Super Solid s blokem Powerblock

Kabel SUPER-SOLID je extrémně stabilní, vysoce pružný až do teploty -35 °C, odolný proti ultrafialovému záření a oleji i extrémně proti oděru.

- Prodlužovací kabely s uzemněnými zástrčkami a montovaným power-blokem se 4 zásuvkami, v nerozbitném provedení.
- Zásuvky pootočené o 45° se samozavíracími ochrannými víčky.
- Se sklopným kovovým hákem.

Artikel-Nr. Cikkszám Položka č.	Barcode	VPE CE BJ	Kabellänge Kábelhossz Délka kabelu	Kabelbezeichnung Kábel megnevezése Typ kabelu	Kabelqualität Kábelminőség Kvalita kabelu	Kabelfarbe Kabelszin Barva kabelu	Typ Típus Typ
116175 0	4007123172672	5	5 m	AT-N05V3V3-F 3G1,5	Super Solid	Blau / Kék / Modrá	DE
116175 1	4007123289158	5	5 m	AT-N05V3V3-F 3G1,5	Super Solid	Blau / Kék / Modrá	CZ

Überspannungs- & Blitzschutz

Steckdosenleisten

Stromverteilung

Leuchten & Leuchtmittel

Solar-Technik

Haus- & Sicherheitstechnik

Geräte für Werkstatt, Haus & Garten

Arbeitsböcke & Leitern

Werbemittel



Schwere Gummi-Leitung mit Powerblock

Geprüft gemäß IEC 60884.

- Hochwertiger schlag- und bruchfester Steckdosenblock.
- 4 Steckdosen in 45°-Anordnung mit selbst-schließenden Klappdeckeln zum Schutz vor Verschmutzung.
- Mit einklappbarem Metallhaken.

- 4 dugaszoló aljzat 45 fokos elrendezésben automatikusan csukódó fedelekkel a szennyeződésekkel szembeni védelem céljából.
- Behajtható fémhoroggal.

Těžké gumové vedení s power-blokem.

Testováno dle IEC 60884.

- Kvalitní zásuvkový blok odolný proti nárazu a rozbití.
- 4 zásuvky pootočené o 45° se samozavíracími ochrannými víčky k ochraně před znečištěním.
- Se sklopným kovovým hákem.

Robusztus gumikábel Power-block-kal

Az IEC 60884 szerint bevizsgálva.

- Kiváló minőségű ütés- és törésálló elosztó fej.



Artikel-Nr. Cikkszám Položka č.	Barcode	VPE CE BJ	Kabellänge Kábelhossz Délka kabelu	Kabelbezeichnung Kábel megnevezése Typ kabelu	Kabelqualität Kábelminőség Kvalita kabelu	Kabelfarbe Kabelszin Barva kabelu	Steckdosen Csatlakozóaljzatok Zásuvky	Typ Típus Typ
1151710	4007123111589	5/135	5 m	H07RN-F 3G1,5	Baustelle / Építkezés / Staveniště	Schwarz / Fekete / Cerná	4	DE
1151711	4007123121830	5/135	5 m	H07RN-F 3G1,5	Baustelle / Építkezés / Staveniště	Schwarz / Fekete / Cerná	4	CZ
1151720	4007123115648	4/108	10 m	H07RN-F 3G1,5	Baustelle / Építkezés / Staveniště	Schwarz / Fekete / Cerná	4	DE
1151721	4007123121854	4/108	10 m	H07RN-F 3G1,5	Baustelle / Építkezés / Staveniště	Schwarz / Fekete / Cerná	4	CZ



Qualitäts-Kunststoffkabel mit Powerblock

Geprüft gemäß IEC 60884.

- Verlängerungsleitung mit Schutzkontakt-Stecker und montiertem 4-fach Steckdosen-Powerblock, schlag- und bruchfest.
- Steckdosen in 45°-Anordnung mit selbst-schließenden Klappdeckeln.
- Mit einklappbarem Metallhaken.

- 45 fokos elrendezésű dugaszoló aljzatok automatikusan csukódó fedelekkel.
- Behajtható fémhoroggal.

Kvalitní plastový kabel s blokem Powerblock

Testováno dle IEC 60884.

- Prodlužovací kabely s uzemněnými zástrčkami a montovaným power-blokem se 4 zásuvkami, v nerozbitném provedení.
- Zásuvky pootočené o 45° se samozavíracími ochrannými víčky.
- Se sklopným kovovým hákem.

Minőségi műanyag kábel powerblockk-al

Az IEC 60884 szerint bevizsgálva.

- Hosszabbító- vezeték földelt dugaljjal és rászerezelt 4- szeres dugalj- powerblokkal, ütés- és törésbiztos.



Artikel-Nr. Cikkszám Položka č.	Barcode	VPE CE BJ	Kabellänge Kábelhossz Délka kabelu	Kabelbezeichnung Kábel megnevezése Typ kabelu	Kabelqualität Kábelminőség Kvalita kabelu	Kabelfarbe Kabelszin Barva kabelu	Steckdosen Csatlakozóaljzatok Zásuvky	Typ Típus Typ
1168200	4007123004393	5/50	5 m	H05VV-F 3G1,5	Kunststoff / Műanyag / Plast	Schwarz / Fekete / Cerná	4	DE
1168201	4007123146314	5/50	5 m	H05VV-F 3G1,5	Kunststoff / Műanyag / Plast	Schwarz / Fekete / Cerná	4	CZ
1168780	4007123148202	5/30	10 m	H05VV-F 3G1,5	Kunststoff / Műanyag / Plast	Schwarz / Fekete / Cerná	4	DE
1168781	4007123146321	5/30	10 m	H05VV-F 3G1,5	Kunststoff / Műanyag / Plast	Schwarz / Fekete / Cerná	4	CZ



Steckdosenverteiler IP 44

Für die Verwendung im Außenbereich, Garten, Baustelle, usw.

Spritzwassergeschützt, IP 44 gemäß VDE.

- Steckdosen 230 V, mit selbstschließenden Deckeln, IP 44.
- Ca. 2 m Neopren-Anschlusskabel.
- Schraubaufnahmen zur Befestigung.

Elosztó IP 44

Kültéri használatra, kertbe, építkezéshez, stb.

Fröccsenő víz ellen védett: IP 44 a VDE szerint.



Artikel-Nr. Cikkszám Položka č.	Barcode	VPE CE BJ	Kabellänge Kábelhossz Délka kabelu	Kabelbezeichnung Kábel megnevezése Typ kabelu	Kabelqualität Kábelminőség Kvalita kabelu	Kabelfarbe Kabelszin Barva kabelu	Länge ca. Hossza kb. Délka cca.	Steckdosen Csatlakozóaljzatok Zásuvky	Typ Típus Typ
115993 0	4007123565269	4/20	2 m	H07RN-F 3G1,5	Baustelle / Építkezés / Stavenišťe	Schwarz / Fekete / Černá	23 cm	2	DE
115996 0	4007123575930	4/12	2 m	H07RN-F 3G1,5	Baustelle / Építkezés / Stavenišťe	Schwarz / Fekete / Černá	41 cm	4	DE
115997 0	4007123575978	3/15	2 m	H07RN-F 3G1,5	Baustelle / Építkezés / Stavenišťe	Schwarz / Fekete / Černá	52 cm	6	DE



Super-Solid Steckdosenblock SL 544

- Ein hochwertiges, schlag- und bruchfestes Kunststoffgehäuse mit großer, breiter Auflagefläche, gewährleistet einfache Bedienung, festen Halt und sicheren Gebrauch.
- Beleuchteter 2-poliger Schalter mit Schutzhaube gegen Spritzwasser.
- Steckdosen in 45°-Anordnung mit selbstschließenden Klappdeckeln für die Benutzung der Steckdosenleiste auch im Freien und zum Schutz gegen Verschmutzung der Steckdosen durch groben Staub.
- Hochflexibles außenbeständiges Gummikabel und spritzwassergeschützter Stecker für noch mehr Komfort und Sicherheit.

„Super Solid“ dugaszoló aljzat blokk SL 544

- Egy ütés- és törésálló, nagy és széles tartófelületű műanyag ház biztosítja a könnyű kezelhetőséget, a biztonságos tartást és használatot.
- Világító 2-pólusú kapcsoló fröccsenő víz ellen védő sapkával.
- 45°-os elrendezésű dugaszoló aljzatok



- Dugaszoló aljzat 230 V, önzáró fedéllel, IP 44 védelemmel.
- Kb. 2 m neoprén csatlakozókábel.
- Csavarlyukakkal a rögzítés érdekében.

Rozvojka IP 44

K používání v exteriéru, zahradách, na staveništích atd. Ochrana proti stříkající vodě IP 44 podle VDE.

- Zásuvky 230 V se samozavíracími ochrannými víčky IP 44.
- Cca 2 m neoprenový spojovací kabel.
- Otvory k upevnění šroubů.

önzáró csapófedelelkel, hogy a soros dugaszoló aljzatot a szabadban is lehessen használni, továbbá a dugaszoló aljzatok durva porszennyeződések elleni védelméül.

- Igen rugalmas, kívülről tűrőképes gumikábel, és fröccsenő víz ellen védett dugaszoló aljzatok további kényelméért és biztonságáért.

Zásuvka Super Solid SL 544

- Kvalitní, nerozbitné tělo z umělé hmoty s velkou a širokou opěrnou plochou poskytuje snadnou manipulaci, pevnou oporu a bezpečné použití.
- Prosvětlený 2pólový vypínač chráněný proti stříkající vodě.
- Zástrčky v liště jsou pootočené o 45°, víčka na pružinu je chrání před znečištěním, lze je použít i mimo budovy.
- Pogumovaný, vysoce ohebný kabel odolný vůči povětrnostním podmínkám se zásuvkou odolnou proti stříkající vodě pro ještě větší komfort a bezpečnost.

Artikel-Nr. Cikkszám Položka č.	Barcode	VPE CE BJ	Kabellänge Kábelhossz Délka kabelu	Kabelbezeichnung Kábel megnevezése Typ kabelu	Kabelqualität Kábelminőség Kvalita kabelu	Kabelfarbe Kabelszin Barva kabelu	Länge ca. Hossza kb. Délka cca.	Steckdosen Csatlakozóaljzatok Zásuvky	Typ Típus Typ
115986 0	4007123055388	4/240	2 m	H07RN-F 3G1,5	Baustelle / Építkezés / Stavenišťe	Schwarz / Fekete / Černá	36 cm	5	DE
115986 1	3281851598619	4/240	2 m	H07RN-F 3G1,5	Baustelle / Építkezés / Stavenišťe	Schwarz / Fekete / Černá	36 cm	5	CZ

Super-Solid Garten-Steckdosenblock SL 544 D IP 44

Für den Einsatz im Garten, IP 44 gemäß VDE.

- Ein hochwertiges, schlag- und bruchfestes Kunststoffgehäuse mit großer, breiter Auflagefläche, gewährleistet einfache Bedienung, festen Halt und sicheren Gebrauch.
- Beleuchteter 2-poliger Schalter mit Schutzhaube gegen Spritzwasser.
- Spritzwassergeschützte Steckdosen in größeren Abständen mit Dichtring und selbstschließenden Klappdeckeln zum Schutz vor Verschmutzung.
- Steckdosen in praktischer 45°-Anordnung.
- Mit sehr stabilem Bügel zum Hängen oder Befestigen.

Super Solid kerti dugaszolóaljzat-tömb SL 544 D IP 44

Kertben történő használatra, IP 44 védettséggel a VDE szerint.

- Egy ütés- és törésálló, nagy és széles tartófelületű műanyag ház biztosítja a könnyű kezelhetőséget, a biztonságos



tartást és használatot.

- Világító 2-pólusú kapcsoló fröccsenő víz ellen védő sapkával.
- Fröccsenő víz ellen védett, egymástól nagyobb távolságokban elhelyezett dugaszoló aljzatok tömítőgyűrűvel és önzáró csapófelekkel a szennyeződések elleni védelmül.
- Praktikus 45°-os elrendezésű dugaszoló aljzatok.
- Igen stabil akasztó - vagy rögzítőkengyel.

Zahradní blok zásuvek Super-Solid SL 544 D IP 44

Pro použití v zahradě, IP 44 podle VDE.

- Kvalitní, nerozbitné tělo z umělé hmoty s velkou a širokou opěrnou plochou poskytuje snadnou manipulaci, pevnou oporu a bezpečné použití.
- Prosvětlený 2pólový vypínač chráněný proti stříkající vodě.
- Zástrčky s ochranou proti stříkající vodě, s většími odstupy, s těsníci kroužky a víčky na pružinu jako ochranou před znečištěním.
- Zástrčky jsou prakticky řazeny s pootočením o 45°.
- S velmi stabilním držákem k zavěšení nebo upevnění.



Super-Solid Steckdosenblock SL 544 D IP 44

Für den Baustelleneinsatz und den Einsatz im Freien. Spritzwassergeschützt, IP 44 gemäß VDE.

- Ein hochwertiges, schlag- und bruchfestes Kunststoffgehäuse mit großer, breiter Auflagefläche, gewährleistet einfache Bedienung, festen Halt und sicheren Gebrauch.
- Beleuchteter 2-poliger Schalter mit Schutzhaube gegen Spritzwasser.
- Spritzwassergeschützte Steckdosen in größeren Abständen mit Dichtring und selbstschließenden Klappdeckeln zum Schutz vor Verschmutzung.
- Steckdosen in praktischer 45°-Anordnung.
- Mit sehr stabilem Bügel zum Hängen oder Befestigen.

„Super Solid“ dugaszoló aljzat blokk SL 544 D IP 44

Építkezések helyszínén és a szabadban történő használatra. Fröccsenő víz ellen védett, IP 44 a VDE szerint.



- Egy ütés- és törésálló, nagy és széles tartófelületű műanyag ház biztosítja a könnyű kezelhetőséget, a biztonságos tartást és használatot.
- Világító 2-pólusú kapcsoló fröccsenő víz ellen védő sapkával.
- Fröccsenő víz ellen védett, egymástól nagyobb távolságokban elhelyezett dugaszoló aljzatok tömítőgyűrűvel és önzáró csapófelekkel a szennyeződések elleni védelmül.
- Praktikus 45°-os elrendezésű dugaszoló aljzatok.
- Igen stabil akasztó - vagy rögzítőkengyel.

Zásuvka Super Solid SL 544 D IP 44

Pro použití na stavbě a ve venkovním prostředí.

Chráněné proti stříkající vodě, IP 44 podle VDE.

- Kvalitní, nerozbitné tělo z umělé hmoty s velkou a širokou opěrnou plochou poskytuje snadnou manipulaci, pevnou oporu a bezpečné použití.
- Prosvětlený 2pólový vypínač chráněný proti stříkající vodě.
- Zástrčky s ochranou proti stříkající vodě, s většími odstupy, s těsníci kroužky a víčky na pružinu jako ochranou před znečištěním.
- Zástrčky jsou prakticky řazeny s pootočením o 45°.
- S velmi stabilním držákem k zavěšení nebo upevnění.

Artikel-Nr.	Barcode	VPE	Kabellänge	Kabelbezeichnung	Kabelqualität	Kabelfarbe	Farbe	Länge ca.	Steckdosen	Typ
Cikkszám		CE	Kábelhossz	Kábel megnevezése	Kábelminőség	Kabelszín	Szinek	Hossza kb.	Csatlakozóaljzatok	Típus
Položka č.		BJ	Délka kabelu	Typ kabelu	Kvalita kabelu	Barva kabelu	Barva	Délka cca.	Zásuvky	Typ
1 15992 0 205	4007123248438	4/264	5 m	H07RN-F 3G1,5	Baustelle / Építkezés / Staveniště	Schwarz / Fekete / Cerná	Grün / Zöld / Zelená	52 cm	5	DE

Artikel-Nr.	Barcode	VPE	Kabellänge	Kabelbezeichnung	Kabelqualität	Kabelfarbe	Farbe	Länge ca.	Steckdosen	Typ
Cikkszám		CE	Kábelhossz	Kábel megnevezése	Kábelminőség	Kabelszín	Szinek	Hossza kb.	Csatlakozóaljzatok	Típus
Položka č.		BJ	Délka kabelu	Typ kabelu	Kvalita kabelu	Barva kabelu	Barva	Délka cca.	Zásuvky	Typ
1 15986 0 205	4007123100156	2/264	2 m	H07RN-F 3G1,5	Baustelle / Építkezés / Staveniště	Schwarz / Fekete / Cerná	Gelb / Sárga / Žlutá	52 cm	5	DE
1 15986 4 205	4007123100309	2/264	2 m	H07RN-F 3G2,5	Baustelle / Építkezés / Staveniště	Schwarz / Fekete / Cerná		52 cm	5	CZ

Tűlfeszültségvédelem
Prépatóv ochrana

Hálózati csatlakozások
Zásuvkové lišty

Aramelosztás
Prodávzací přívody

Lámpák, fénycső, fénycsók, reflektorkok, reflektorkok, világítótestek

Építési-Technika
Solární technika

Építési- és biztonságtechnika
Domovní a bezpečnostní technika

Készülékek műhelybe
Přístroje pro dílnu, dům a zahradu

Munkahelyi, létrák és állványok
Pracovní kozy a žebříky

Reklám eszközök
Reklamní prostředky



Gartensteckdose mit Erdspieß IP 44

Der praktische, kleine Stromverteiler für den Garten. Zum Anschluss von Gartenleuchten, Lichterketten, Radio, Elektrogrill usw. Für den Einsatz im Freien.

- 2 oder 4 Steckdosen mit selbstschließenden Klappdeckeln.
- Erdspieß und Gehäuse sind aus stabilem, witterungsbeständigem Kunststoff.
- Neopren-Gummianschlussleitung mit Schutzkontakt-Stecker.

Kerti dugaszoló aljzat földbe szúrható rúddal IP 44

Praktikus kis áramelosztó a kertben. Kerti lámpák, lámpafüzérek, rádió, elektromos grill stb. csatlakoztatásához. A szabadban történő használatra. Fröccsenő víz ellen védett, IP 44, IEC 60884.

- 2 vagy 4 dugaszoló aljzat csapófedéllel.
- A földbe szúrható rúd és a ház stabil, időjárásálló műanyagból készül.
- Neoprén gumi csatlakozó kábel dugasszal.



Artikel-Nr. Cikkszám Položka č.	Barcode	VPE CE BJ	Kabellänge Kábelhossz Délka kabełu	Kabelbezeichnung Kábel megnevezése Typ kabełu	Stecker Dugasz Vidlice	Steckdosen Csatlakozóaljzatok Zásuvky	Typ Típus Typ
1 15443 0	4007123609178	20	1,4 m	H07RN-F 3G1,5	230 V/ 16 A	2 x 230 V/ 16 A	DE
1 15444 0	4007123609185	8	1,4 m	H07RN-F 3G1,5	230 V/ 16 A	4 x 230 V/ 16 A	DE
1 15445 0	4007123609208	8	10 m	H07RN-F 3G1,5	230 V/ 16 A	4 x 230 V/ 16 A	DE



Tűlfeszültségvédelem
Přepětová ochrana



CEE-Stecker 230 V/16 A CEE dugasz 230 V/16 A Vidlice CEE 230 V/16 A

Artikel-Nr. Cikkszám Položka č.	Barcode	VPE CE BJ	Anzahl Pole Pólusok száma Počet pólů
1 08101 0	4007123029143	10/100	3-polig / 3-pólusú / 3-pólovou

Hálózati csatlakozások
Zásuvkové lišty



CEE-Kupplung 230 V/16 A CEE csatlakozó 230 V/16 A Spojka CEE 230 V/16 A

Artikel-Nr. Cikkszám Položka č.	Barcode	VPE CE BJ	Anzahl Pole Pólusok száma Počet pólů
1 08102 0	4007123029150	10/100	3-polig / 3-pólusú / 3-pólovou

Aramelosztás
Produkčovací prvky



CEE-Stecker 400 V/16 A CEE dugasz 400 V/16 A Vidlice CEE 400 V/16 A

Artikel-Nr. Cikkszám Položka č.	Barcode	VPE CE BJ	Anzahl Pole Pólusok száma Počet pólů
1 08103 0	4007123029167	10/100	5-polig / 5-pólusú / 5-pólovou

Lámpák, fényvetők,
fényforrások
Svitidla, reflektory,
světelné zdroje



CEE-Kupplung 400 V/16 A CEE csatlakozó 400 V/16 A Spojka CEE 400 V/16 A

Artikel-Nr. Cikkszám Položka č.	Barcode	VPE CE BJ	Anzahl Pole Pólusok száma Počet pólů
1 08104 0	4007123029174	10/100	5-polig / 5-pólusú / 5-pólovou

Napfény-Technika
Solární technika



CEE-Stecker 400 V/32 A CEE dugasz 400 V/32 A Vidlice CEE 400 V/32 A

Artikel-Nr. Cikkszám Položka č.	Barcode	VPE CE BJ	Anzahl Pole Pólusok száma Počet pólů
1 08105 0	4007123029181	10/100	5-polig / 5-pólusú / 5-pólovou

Építési- és biztonságtechnika
Domovní a bezpečnostní
technika



CEE-Kupplung 400 V/32 A CEE csatlakozó 400 V/32 A Spojka CEE 400 V/32 A

Artikel-Nr. Cikkszám Položka č.	Barcode	VPE CE BJ	Anzahl Pole Pólusok száma Počet pólů
1 08106 0	4007123029198	10/100	5-polig / 5-pólusú / 5-pólovou

Készülékek műhelybe
Přístroje pro dílnu, dům a zahradu

Munkahelyek, létrák és
állványok
Pracovní kozy a žebříky

Reklám eszközök
Reklamní prostředky



CEE-Phasenwender 400 V/16 A CEE fázisfordító 400 V/16 A Přepínač fází CEE 400 V/16 A

Artikel-Nr. Cikkszám Položka č.	Barcode	VPE CE BJ	Anzahl Pole Pólusok száma Počet pólů
1 08131 0	4007123029228	10/100	5-polig / 5-pólusú / 5-pólovou



CEE-Phasenwender 400 V/32 A CEE fázisfordító 400 V/32 A Přepínač fází CEE 400 V/32 A

Artikel-Nr. Cikkszám Položka č.	Barcode	VPE CE BJ	Anzahl Pole Pólusok száma Počet pólů
1 08132 0	4007123029235	10/100	5-polig / 5-pólusú / 5-pólovou



CEE-Steckdose 230 V/16 A CEE dugaszoló aljzat 230 V/16 A Zásuvka CEE 230 V/16 A

Artikel-Nr. Cikkszám Položka č.	Barcode	VPE CE BJ	Anzahl Pole Pólusok száma Počet pólů
1 08121 0	4007123029204	10/100	3-polig / 3-pólusú / 3-pólovou



CEE-Steckdose 400 V/16 A CEE dugaszoló aljzat 400 V/16 A Zásuvka CEE 400 V/16 A

Artikel-Nr. Cikkszám Položka č.	Barcode	VPE CE BJ	Anzahl Pole Pólusok száma Počet pólů	Nennstrom Névleges áram Jmenovitý proud
1 08122 0	4007123029211	10/100	5-polig / 5-pólusú / 5-pólovou	16 A



CEE-Steckdose 400 V/32 A CEE dugaszoló aljzat 400 V/32 A Zásuvka CEE 400 V/32 A

Artikel-Nr. Cikkszám Položka č.	Barcode	VPE CE BJ	Anzahl Pole Pólusok száma Počet pólů	Nennstrom Névleges áram Jmenovitý proud
1 10998 0	4007123160631	10/100	5-polig / 5-pólusú / 5-pólovou	32 A



Caravan-Winkelkupplung IP 44 Derékszögű csatlakozó aljzat lakókocsikhoz, IP 44 Úhlová spojka pro karavan IP 44

Artikel-Nr. Cikkszám Položka č.	Barcode	VPE CE BJ	Anzahl Pole Pólusok száma Počet pólů	Typ Típus Typ
1 08102 5	4007123184033	10/100	3-polig / 3-pólusú / 3-pólovou	DE

Überspannungs- & Blitzschutz

Steckdosenleisten

Stromverteilung

Leuchten & Leuchtmittel

Solar-Technik

Haus- & Sicherheitstechnik

Geräte für Werkstatt, Haus & Garten

Arbeitsböcke & Leitern

Werbemittel

Wandsteckdose CEE 5-polig, IP 44

- Funktionelle Wandsteckdose mit Kreuzschlitz-Schraubanschlüssen.
- Leitungseinführung von oben.

Nástěnná, 5-pólová CEE zásuvka, IP 44

- Funkční nástěnná zásuvka s přípevněním vodičů křížovými šrouby.
- Přívod shora.



Fali csatlakozóaljzat CEE 5-pólusú, IP 44

- Funkcionális fali dugalj csillagcsavar-csatlakozókkal.
- Kábelbevezetés föntről.



Artikel-Nr. Cikkszám Položka č.	Barcode	VPE CE BJ	Steckdose Csatlakozóaljzatok Zásuvky	Länge x Breite x Höhe Hossz x szélesség x magasság Délka x šířka x výška
1 08161 0	4007123285815	50	CEE 400 V/16 A	160 x 72 x 106 mm



Wandsteckdose CEE 5-polig + DE 16 A, IP 44

- Stabile CEE Steckdose 400 V, 16 A / IP 44 und DE-Steckdose 230 V, 16 A IP 44.
- Funktionelle Wandsteckdose mit Kreuzschlitz-Schraubanschlüssen.
- Leitungseinführung von oben und einmal blind unten (zum Ausschneiden).

Nástěnná, 5-pólová CEE zásuvka + DE 16 A, IP 44

- Stabilní CEE zásuvka na 400 V, 16 A / IP 44 a DE zásuvka na 230 V 16 A IP 44.
- Funkční nástěnná zásuvka s přípevněním vodičů křížovými šrouby.
- Zavedení vodičů shora a jednou slepý zdola (na vystřižení).

Fali csatlakozóaljzat CEE 5-pólusú + DE 16 A, IP 44

- Stabil CEE Dugalj 400 V, 16 A / IP 44 és DE-dugalj 16 A / IP 44.
- Funkcionális fali dugalj csillagcsavar-csatlakozókkal.
- Kábelbevezetés föntről és egyszer vakon letről (kivágásra).



Artikel-Nr. Cikkszám Položka č.	Barcode	VPE CE BJ	Steckdosen Csatlakozóaljzatok Zásuvky	Länge x Breite x Höhe Hossz x szélesség x magasság Délka x šířka x výška
1 08162 0	4007123285822	50	1 x CEE 400 V/16 A, 1 x 230 V/16 A	180 x 80 x 134 mm

Tűlfeszültségvédelem
Prépatóv ochrana

Hálózati csatlakozósorok
Zásuvkové lišty

Aramelosztás
Prodávňazovaci prívody

Lámpák, fényvetők,
fényforrások
Svitlidlá, reflektory,
světelné zdroje

Hálózati Technika
Solární technika

Építési- és biztonságtechnika
Domovní a bezpečnostní
technika

Készülékek műhelybe
Přístroje pro dílnu, dům a zahradu

Munkabakok, létrák és
állványok
Pracovní kozy a žebříky

Reklam eszközök
Reklamní prostředky

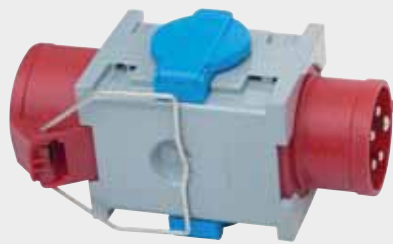

Kreuzverteiler CEE 5-polig + DE 16 A, IP 44

- Stabiler und funktioneller Kreuzverteiler mit Aufhängebügel.
- Eingang: CEE Stecker 400 V, 16 A.
- Ausgänge: CEE Steckdose 400 V, 16 A IP 44 und 2 x DE-Steckdosen 230 V, 16 A IP 44.

Křížový 5-pólový rozdělovač CEE + DE 16 A, IP 44

- Stabilní a funkční křížový rozdělovač se závěsem.
- Vstup: CEE zástrčka 400 V, 16 A.
- Výstupy: CEE zásuvka 400 V, 16 A IP 44 a 2 x DE zásuvky 230 V, 16 A IP 44.

Fali csatlakozóaljzat CEE 5-pólusú + DE 16 A, IP 44

- Stabil és funkcionális keresztelosztó akasztóval.
- Bemenet: CEE dugó 400 V, 16 A.
- Kimenetek: CEE Dugalj 400 V, 16 A / IP 44. és 2 db DES-dugalj 230 V, 16 A IP 44.



Artikel-Nr. Cikkszám Položka č.	Barcode	VPE CE BJ	Einspeis-Stecker Betápláló dugasz Napájecí vidlice	Steckdosen Csatlakozóaljzatok Zásuvky	Länge x Breite x Höhe Hossz x szélesség x magasság Délka x šíř'ka x výška
1 08163 0	4007123285839	50	CEE 400 V/16 A	1 x CEE 400 V/16 A, 2 x 230 V/16 A	184 x 100 x 95 mm



Kreuzverteiler CEE 5-polig, IP 44

- Stabiler und funktioneller Kreuzverteiler mit Aufhängebügel.

5-pólový křížový rozdělovač CEE, IP 44

- Stabilní a funkční křížový rozdělovač se závěsem.

Keresztelosztó CEE 5-pólusú, IP 44

- Stabil és funkcionális keresztelosztó akasztóval.



Artikel-Nr. Cikkszám Položka č.	Barcode	VPE CE BJ	Einspeis-Stecker Betápláló dugasz Napájecí vidlice	Steckdosen Csatlakozóaljzatok Zásuvky	Länge x Breite x Höhe Hossz x szélesség x magasság Délka x šíř'ka x výška
1 08164 0	4007123285846	50	CEE 400 V/16 A	3 x CEE 400 V/16 A,	237 x 185 x 95 mm

Überspannungs- & Blitzschutz

Steckdosenleisten

Stromverteilung

Leuchten & Leuchtmittel

Solar-Technik

Haus- & Sicherheitstechnik

Geräte für Werkstatt, Haus & Garten

Arbeitsböcke & Leitern

Werbemittel



Kombistecker CEE 4-polig + abschaltbar

- Phasen 1 bis 3 sind abschaltbar.
- Leitungseinführung am Fuß-Flansch vorne und hinten möglich.
- Leitungsanschlüsse im Gehäuse für Phasen 1 bis 3 mit Flachsteckzungen 6,3 mm.
- Der Schutzleiter ist als isolierter Draht im Gehäuse.
- Der Kombistecker kann am Fuß-Flansch mit 2 Schrauben M6 befestigt werden.

- A védővezeték szigetelt drótként van a burkolatban.
- A kombidugót 2 M6-os csavarral lehet az alsó peremhez rögzíteni.

4-pólová combi CEE zástrčka + vypínateľná

- Fáze 1 až 3 jsou odpojitelné.
- Přívod vodiče možný na přírubě podstavce zředu i zezadu.
- Připojení vodičů v tělese pro fáze 1 až 3 s plochými, nástrčnými jazyky 6,3 mm.
- Vodič uzemnění je v tělese, jako izolovaný drát.
- Combi zástrčku je možné přišroubovat na podstavci se 2 šrouby M6.

Kombidugó CEE 4-pólusú + lekapcsolható

- Az 1.- 3. fázis lekapcsolható.
- A kábelbevezetés a láb-peremnél elől és hátul lehetséges.
- Vezetéksatlakozás a burkolatban az 1.- 3. fázishoz csúszósaru 6,3 mm.



Artikel-Nr. Cikkszám Polozka č.	Barcode	VPE CE BJ	Einspeis-Stecker Betápláló dugasz Napájecí vidlice	Länge x Breite x Höhe Hossz x szélesség x magasság Délka x šíř'ka x výška
1 08165 0	4007123285853	50	CEE 400 V/16 A	135 x 115 x 115 mm



Phasenwender Kombistecker CEE 5-polig + abschaltbar

- Phasen 1 bis 3 sind abschaltbar / der Deckel ist mit einem Vorhängeschloss abschließbar.
- Leitungseinführung am Fuß-Flansch vorne und hinten möglich.
- Leitungsanschlüsse im Gehäuse für Phasen 1 bis 3 mit Flachsteckzungen 6,3 mm.
- Der Schutzleiter ist als isolierter Draht im Gehäuse.
- Der Kombistecker kann am Fuß-Flansch mit 2 Schrauben M6 befestigt werden.

- Vezetéksatlakozás a burkolatban az 1.- 3. fázishoz csúszósaru 6,3 mm.
- A védővezeték szigetelt drótként van a burkolatban.
- A kombidugót 2 M6-os csavarral lehet az alsó peremhez rögzíteni.

5-pólová combi CEE zástrčka měnič fáze + vypínateľná

- Stabilní a funkční CEE zástrčka na 400 V (3P+N+E) 16 A IP 44.
- Fáze 1 až 3 jsou vypínateľné / víko je uzamykatelné visacím zámekem.
- Přívod vodiče možný na přírubě podstavce zředu i zezadu.
- Připojení vodičů v tělese pro fáze 1 až 3 s plochými, nástrčnými jazyky 6,3 mm.
- Vodič uzemnění je v tělese, jako izolovaný drát.
- Combi zástrčku je možné přišroubovat na podstavci se 2 šrouby M6.

Fázisváltó kombidugalj Kombidugó CEE 5-pólusú + lekapcsolható

- Az 1.- 3. fázis lekapcsolható / a fedél egy lakattal zárható.
- A kábelbevezetés a láb-peremnél elől és hátul lehetséges.



Artikel-Nr. Cikkszám Polozka č.	Barcode	VPE CE BJ	Einspeis-Stecker Betápláló dugasz Napájecí vidlice	Länge x Breite x Höhe Hossz x szélesség x magasság Délka x šíř'ka x výška
1 08166 0	4007123285860	10/50	CEE 400 V/16 A	135 x 125 x 115 mm

Tűlfeszültségvédelem
Prépatóvã ochrana

Hálózati csatlakozások
Zásuvkové lišty

Aramelosztás
Prodúžovaci pívody

Lámpák, fénnyetők,
fénnyorrások
Svítidla, reflektory,
světelné zdroje

Napfény-Technika
Solárni technika

Építélet- és bíztonágtechnika
Domovní a bezpečnostní
technika

Készülékek műhelybe
Přístroje pro dílnu, dílna a zahrada

Munkabakok, létrák és
állványok
Pracovní kozy a žebříky

Reklam eszközök
Reklamní prostředky



Adapter Schutzkontakt CEE, IP 44

Adapter zum Anschluss elektrischer Geräte mit geerdetem Schutzkontakt Stecksystem

- Der Steckadapter ist kein Spannungs- und Frequenzwandler.

- Az adapter nem feszültség-vagy frekvencia átalakító.

Adapter CEE s ochranným kontaktem, IP 44

Adapter k napojení elektrických přístrojů se zemnicím ochranným kontaktem

- Zástrčkový adaptér není měničem napětí ani frekvence.

CEE védőérintkezős átalakító, IP 44

Átalakító földelt dugaljjal rendelkező műszaki készülékekhez



Artikel-Nr. Cikkszám Položka č.	Barcode	VPE CE BJ	Stecker Dugasz Vidlice	Steckdosen Csatlakozójzatok Zásuvky	Anzahl Pole Pólusok száma Počet pólů
1 08157 1	4007123286980	10/50	DE 230 V/16 A	CEE 230 V/16 A	3-polig / 3-pólusú / 3-pólou



2-fach Verteiler CEE, IP 44

Zur Verwendung im Freien, IP 44.

- Spritzwassergeschützt, IP 44.

2-násobný rozdělovač CEE, IP 44

Pro použití ve venkovním prostředí, IP 44.

- Chráněno proti stříkající vodě, IP 44.

2-szeres elosztó CEE, IP 44

A szabadban történő használatra, IP 44.

- Freccsenő víz ellen védett, IP 44.



Artikel-Nr. Cikkszám Položka č.	Barcode	VPE CE BJ	Stecker Dugasz Vidlice	Steckdosen Csatlakozójzatok Zásuvky	Anzahl Pole Pólusok száma Počet pólů
1 08158 2	4007123286997	10/40	CEE 230 V/16 A	2 x CEE 230 V/16 A IP 44	3-polig / 3-pólusú / 3-pólou



3-fach Verteiler CEE, IP 44

Zur Verwendung im Freien, IP 44.

- Spritzwassergeschützt, IP 44.

3-násobný rozdělovač CEE, IP 44

Pro použití ve venkovním prostředí, IP 44.

- Chráněno proti stříkající vodě, IP 44.

3-szoros elosztó CEE, IP 44

A szabadban történő használatra, IP 44.

- Freccsenő víz ellen védett, IP 44.



Artikel-Nr. Cikkszám Položka č.	Barcode	VPE CE BJ	Stecker Dugasz Vidlice	Steckdosen Csatlakozójzatok Zásuvky	Anzahl Pole Pólusok száma Počet pólů
1 08158 3	4007123145621	10/30	CEE 230 V/16 A	CEE 230 V/16 A	3-polig / 3-pólusú / 3-pólou
1 08158 5	4007123145645	10/30	CEE 230 V/16 A	CEE 400 V/16 A	5-polig / 5-pólusú / 5-pólou



Tűlfeszültségvédelem
Préparátív ochrana

Hálózati csatlakozások
Zásuvkové lišty

Arániosztás
Prodávňovací prvody

Lámpák, fénycső, fénycsövek
Svitlá, reflektory, svetelné zdroje

Mezőny-Technika
Solárni technika

Építési- és biztonságtechnika
Domovní a bezpečnostní technika

Készülékek műhelybe
Přístroje pro dílnu, dílna a zahrada

Munkahely, létrák és állványok
Pracovní kozy a žebříky

Reklám eszközök
Reklamní prostředky



3-fach Verteiler CEE IP 67

Zur Verwendung im Freien, IP 67.

- Staub- und wassergeschützt.

3-szoros elosztó CEE IP 67

A szabadban történő használatra, IP 67.

- Portól és víztől védett.



Artikel-Nr. Cikkszám Položka č.	Barcode	VPE CE BJ	Kabellänge Kábelhossz Délka kabelu	Kabelbezeichnung Kábel megnevezése Typ kabelu	Stecker Dugasz Vidlice	Steckdosen Csatlakozóaljzatok Zásuvky	Anzahl Pole Pólusok száma Počet pólů
1 08155 0	4007123283705	12	2 m	H07RN-F 3G2,5	CEE 230 V/16 A, IP 67	3 x CEE 230 V/16 A, IP 67	3-polig / 3-pólusú / 3-pólouvu



3-fach Verteiler CEE IP 44

Zur Verwendung im Freien, IP 44.

- Spritzwassergeschützt, IP 44.

3-szoros elosztó CEE IP 44 A

szabadban történő használatra, IP 44.

- Freccsenő víz ellen védett, IP 44.



Artikel-Nr. Cikkszám Položka č.	Barcode	VPE CE BJ	Kabellänge Kábelhossz Délka kabelu	Kabelbezeichnung Kábel megnevezése Typ kabelu	Stecker Dugasz Vidlice	Steckdosen Csatlakozóaljzatok Zásuvky	Anzahl Pole Pólusok száma Počet pólů
1 08155 3	4007123119578	12	2 m	H07RN-F 3G2,5	CEE 230 V/16 A, IP 44	3 x CEE 230 V/16 A	3-polig / 3-pólusú / 3-pólouvu



Steckdosen-Powerblock 230 V/16 A IP 44

- Steckdosen in 45°-Anordnung mit selbst-schliessenden Klappdeckeln.
- Einklappbarer Metallhaken.

Power-blok se zásuvkami 230 V/16 A IP 44

- Zásuvky pootočené o 45° se samozavíracími ochrannými víčky.
- Sklopný kovový hák.

Powerblock-dugalj 230 V/16 A IP 44

- 45 fokos elrendezésű dugaszoló aljzatok automatikusan csukódó fedelelkel.
- Behajtható fémakasztó.



Artikel-Nr. Cikkszám Položka č.	Barcode	VPE CE BJ	Anzahl Pole Pólusok száma Počet pólů	Länge ca. Hossza kb. Délka cca.	Steckdosen Csatlakozóaljzatok Zásuvky	Farbe Színek Barva	Typ Típus Typ
1 08107 0	4007123148356	20	3-polig / 3-pólusú / 3-pólouvu				DE
1 08107 1	3281850810712	20	3-polig / 3-pólusú / 3-pólouvu	18,5 cm	4 x 230 V/16 A	Gelb / Sárga / Žlutá	CZ



Schutzkontakt-Gummistecker 230 V/16 A IP 44
Védőérintkezős gumidugasz 230 V/16 A IP 44
Pryžová vidlice s ochranným kontaktem 230 V/16 A IP 44



Artikel-Nr. Cikkszám Položka č.	Barcode	VPE CE BJ	Max. Belastbarkeit Max. terhelhetőség Max. zatížení	Typ Típus Typ
1 08204 0	4007123029273	10/60	230 V/16 A	DE + CZ



Schutzkontakt-Gummikupplung 230 V/16 A IP 44
Védőérintkezős gumicsatlakozó 230 V/16 A IP 44
Pryžová spojka s ochranným kontaktem 230 V/16 A IP 44



Artikel-Nr. Cikkszám Položka č.	Barcode	VPE CE BJ	Max. Belastbarkeit Max. terhelhetőség Max. zatížení	Typ Típus Typ
1 08205 0	4007123029280	10/40	230 V/16 A	DE
1 08205 1	4007123121885	10/40	230 V/16 A	CZ



Schutzkontakt-Stecker
Védőérintkezős dugasz
Vidlice s ochranným kontaktem

Artikel-Nr. Cikkszám Položka č.	Barcode	VPE CE BJ	Verpackung Csomagolás Balení	Max. Belastbarkeit Max. terhelhetőség Max. zatížení	Farbe Színek Barva	Typ Típus Typ
1 08159 0 509	4007123180868	24/144	Bliester / Bliszter / Blistr	230 V/16 A	Weiß / Fehér / Bílá	DE
1 08159 0 510	4007123180875	24/144	Bliester / Bliszter / Blistr	230 V/16 A	Schwarz / Fekete / Černá	DE



Schutzkontakt-Kupplung
Védőérintkezős csatlakozó
Spojka s ochranným kontaktem

Artikel-Nr. Cikkszám Položka č.	Barcode	VPE CE BJ	Verpackung Csomagolás Balení	Max. Belastbarkeit Max. terhelhetőség Max. zatížení	Farbe Színek Barva	Typ Típus Typ
1 08159 0 511	4007123180882	24/144	Bliester / Bliszter / Blistr	230 V/ 16 A	Weiß / Fehér / Bílá	DE
1 08159 0 512	4007123180899	24/144	Bliester / Bliszter / Blistr	230 V/ 16 A	Schwarz / Fekete / Černá	DE

Überspannungs- & Blitzschutz

Steckdosenleisten

Stromverteilung

Leuchten & Leuchtmittel

Solar-Technik

Haus- & Sicherheitstechnik

Geräte für Werkstatt, Haus & Garten

Arbeitsböcke & Leitern

Werbemittel



Tűlfeszültségvédelem
Přepětová ochrana

Hálózati csatlakozások
Zásuvkové lišty

Arámelosztás
Prodlužovací přívody

Lámpák, fényvetők,
fényforrások
Svitlidlá, reflektory,
světelné zdroje

Napfény-Technika
Solární technika

Építési- és biztonságtechnika
Domyšní a bezpečnostní
technika

Készülékek műhelybe
Přístroje pro dílnu, dům a zahradu

Munkahelyi, létrák és
álmányok
Pracovní kozy a žebříky

Reklám eszközök
Reklamní prostředky



	<p>Mobile Leuchten Hordozható lámpák Mobilní svítidla</p>	<p>138</p>	<p>Überspannungs- & Blitzschutz</p>
	<p>LED Chip Strahler LED Chip sugárzó Reflektor s LED čipem</p>	<p>147</p>	<p>Steckdosenleisten</p>
	<p>Mobile Strahler Hordozható fényvetők Mobilní reflektory</p>	<p>151</p>	<p>Stromverteilung</p>
	<p>Stationäre Leuchten Falra szerelhető lámpák Stacionární svítidla</p>	<p>159</p>	<p>Leuchten & Leuchtmittel</p>
	<p>Handleuchten Szerelőlámpák Ruční svítilny</p>	<p>173</p>	<p>Solar-Technik</p>
	<p>LED-Taschenlampen LED-es zseblámpa LED kapesní svítilny</p>	<p>179</p>	<p>Haus- & Sicherheitstechnik</p>
	<p>LED-Leuchten / Nachtlichter LED lámpák / irányfények LED svítidla / Noční světla</p>	<p>187</p>	<p>Geräte für Werkstatt, Haus & Garten</p>
			<p>Arbeitsböcke & Leitern</p>
			<p>Werbemittel</p>

Tűlfeszültségvédelem
Prépatóv ochrana

Hálózati csatlakozások
Zásuvkové lišty

Arámpozíció
Prodlužovací přívody

Lámpák, fényvetők,
fényforrások
Svitlidlá, reflektory,
světelné zdroje

Építési-Technika
Solární technika

Építési-és biztonságtechnika
Domovní a bezpečnostní
technika

Készülékek műhelybe
Přístroje pro dílnu, dílna a zahrada

Munkahelyek, létrák és
állványok
Pracovní kozy a žebříky

Reklam eszközök
Reklamní prostředky



Power Jet-Light 4 x 55 Watt IP 54

Für den Baustelleneinsatz und den Einsatz im Freien, IP 54.

- Extrem standfestes, oberflächenbeschichtetes Gestell. Leuchte schwenk- und arretierbar.
- Kaltlicht-Arbeitsleuchte.
- Vorteile gegenüber einem Halogenstrahler: ca. 4 x höhere Lichtleistung, ca. 10 x höhere Lebensdauer der Lampe, ca. 10 x geringere Gehäusetemperatur, ca. 4 x geringerer Stromverbrauch, hohe jährliche Kosteneinsparung möglich!
- Bruch- und schlagfestes Kunststoffgehäuse.
- Steckdosen spritzwassergeschützt, mit selbstschließenden Deckeln.
- Ein/Aus Schalter für Licht.
- Elektronisches Vorschaltgerät.
- Neopren-Gummianschlussleitung mit Schutzkontakt-Stecker.
- Inklusive 4 x 55 W Leuchtmittel.
- Fassung: 2 G 11
- Wirkungsgrad Vorschaltgerät: A2 BAT
- Steckdosen: 2 x 230 V

Power Jet-Light 4 x 55 Watt IP 54

Építkezéseken és szabadban történő használatra, IP 54 védelem.

- Extrem állóképes, rétegelt felületű állvány. Fordítható és állítható lámpa.
- Hidegfényű munkahelyi lámpa.
- Előnyei a halogén fénysugárázókkal szemben: kb. 4 x nagyobb fényteljesítmény kb. 10 x hosszabb élettartamú lámpa kb. 10 x alacsonyabb hőmérsékletű burkolat kb. 4x kisebb áramfogyasztás, így jelentős éves áram-megtakarítás érhető el.
- Törés- és ütészálló műanyag burkolat.

- Dugalj, fröccsenő víztől védett, önzáródó fedelekkel.
- Világítás BE/KI kapcsoló.
- Elektronikus előtét.
- Neoprén gumi csatlakozó kábel dugasszal.
- 4 x 55 W-os fényforrással.
- Foglalat: 2 G 11
- Hatékonysági szint előkapcsoló-készülék: A2 BAT
- Csatlakozóaljzatok: 2 x 230 V

Power Jet-Light 4 x 55 Watt IP 54

Pro použití na staveništích a v terénu, IP 54.

- Extrémně stabilní, podstavec s povrchovou pravou. Svítidlo výkyvné a zajistitelné v poloze.
- Studené pracovní světlo.
- Výhody oproti halogenovému reflektoru: cca 4 x vyšší světelný výkon, cca 10 x vyšší životnost lampy, cca 10 x menší teplota krytu, cca 4x menší spotřeba energie. Je možná vysoká roční úspora nákladů!
- Rázuvzdorný a nerozbitný plastový kryt.
- Zásuvky chráněné proti stříkající vodě, se samočinně se zavírajícími víčky.
- Vypínač světla.
- Elektronický předřadník.
- Neoprenové pryžové připojovací vedení s vidlicí.
- Včetně 4 x zářivek 55 W.
- Objímka: 2 G 11
- Účinnost předřadníku: A2 BAT
- Zásuvky: 2 x 230 V

ENTSPRICH
MEGFELEL - ODPOVÍDÁ
2009/125/EG



Artikel-Nr. Cikkszám Polozka č.	Barcode	VPE CE BJ	Kabellänge Kábelhossz Délka kabelu	Kabelbezeichnung Kábel megnevezése Typ kabelu	Leistung Teljesítmény Výkon	Wirkungsgrad Lampe Hatékonysági szint lámpa Účinnost lampy	Farbtemperatur Színhőmérséklet Teplota barvy	Lichtstrom Fényáram Světelný tok	Typ Típus Typ
1 17263 0	4007123248773	2/24	5 m	H07RN-F 3G1,5	4 x 55 W	87 lm/W	4000 K	~ 19200 lm	DE
1 17263 1	4007123282838	2/24	5 m	H07RN-F 3G1,5	4 x 55 W	87 lm/W	4000 K	~ 19200 lm	CZ

Wir empfehlen unser Qualitätsleuchtmittel auf Seite 166.
A(z) 166. oldalon található minőségi fénycsövünket ajánljuk.
Doporučujeme naše kvalitní osvětlovací prostředky na stránce 166.



Überspannungs- & Blitzschutz

Steckdosenleisten

Stromverteilung

Leuchten & Leuchtmittel

Solar-Technik

Haus- & Sicherheitstechnik

Geräte für Werkstatt, Haus & Garten

Arbeitsböcke & Leitern

Werbemittel



Power Jet-Light

4 x 36 Watt IP 54

Für den Baustelleneinsatz und den Einsatz im Freien, IP 54.

- Extrem standfestes, oberflächenbeschichtetes Gestell. Leuchte schwenk- und arretierbar.
- Kaltlicht-Arbeitsleuchte.
- Vorteile gegenüber einem Halogenstrahler: ca. 4 x höhere Lebensdauer der Lampe, ca. 10 x geringere Gehäusetemperatur, ca. 10 x geringerer Stromverbrauch, hohe jährliche Kosteneinsparung möglich!
- Bruch- und schlagfestes Kunststoffgehäuse.
- Steckdosen spritzwassergeschützt, mit selbstschließenden Deckeln.
- Ein/Aus Schalter für Licht.
- Elektronisches Vorschaltgerät.
- Neopren-Gummianschlussleitung mit Schutzkontakt-Stecker.
- Inklusive 4 x 36 W Leuchtmittel.
- Mit umlaufender Gummilippe für zusätzlichen Stoßschutz.
- Fassung: 2 G 11
- Wirkungsgrad Vorschaltgerät: A2
- Steckdosen: 3 x 230 V

Power Jet-Light

4 x 36 Watt IP 54

Építkezéseken és szabadban történő használatra, IP 54 védelem.

- Extrem állóképes, rétegelt felületű állvány. Fordítható és állítható lámpa.
- Hidegfényű munkahelyi lámpa.
- Előnyei a halogén fénysugárzókkal szemben: kb. 4 x nagyobb fényteljesítmény kb. 10 x hosszabb élettartamú lámpa kb. 10 x alacsonyabb hőmérsékletű burkolat kb. 4x kisebb áramfogyasztás, így jelentős éves áram-megtakarítás érhető el.

- Törés- és ütésálló műanyag burkolat.
- Dugalj, fröccsenő víztől védett, önzáródó fedelekkel.
- Világítás BE/KI kapcsoló.
- Elektronikus előtét.
- Neopren gumi csatlakozó kábel dugasszal.
- 4 x 36 W-os fényforrással.
- Végigfutó gumijakk a kiegészítő ütközésvédelemért.
- Foglalat: 2 G 11
- Hatékonysági szint előkapcsoló-készülék: A2
- Csatlakozóaljzatok: 3 x 230 V

Power Jet-Light

4 x 36 Watt IP 54

Pro použití na staveništích a v terénu, IP 54.

- Extrémně stabilní, podstavec s povrchovou pravou. Svítidlo výkyvné a zajištělné v poloze.
- Studené pracovní světlo.
- Výhody oproti halogenovému reflektoru: cca 4 x vyšší světelný výkon, cca 10 x vyšší životnost lampy, cca 10 x menší teplota krytu, cca 4x menší spotřeba energie. Je možná vysoká roční úspora nákladů!
- Rázuvzdorný a nerozbitný plastový kryt.
- Zásuvky chráněné proti stříkající vodě, se samočinně se zavírajícími víčky.
- Vypínač světla.
- Elektronický předřadník.
- Neoprenové pryžové připojovací vedení s vidlicí.
- Včetně 4 x zářivek 36 W.
- S otočnou gumovou lištou k dodatečné ochraně před nárazem.
- Objímka: 2 G 11
- Účinnost předřadníku: A2
- Zásuvky: 3 x 230 V



Artikel-Nr. Cikkszám Položka č.	Barcode	VPE CE BJ	Kabellänge Kábelhossz Délka kabelu	Kabelbezeichnung Kábel megnevezése Typ kabelu	Leistung Teljesítmény Výkon	Wirkungsgrad Lampe Hatékonysági szint lámpa Účinnost lampy	Farbtemperatur Színhőmérséklet Teplota barvy	Lichtstrom Fényáram Světelný tok	Typ Tipus Typ
1 17262 0	4007123190607	2/32	5 m	H07RN-F 3G1,5	4 x 36 W	81 lm/W	4000 K	~ 11600 lm	DE
1 17262 1	4007123183456	2/32	5 m	H07RN-F 3G1,5	4 x 36 W	81 lm/W	4000 K	~ 11600 lm	CZ

Wir empfehlen unser Qualitätsleuchtmittel auf Seite 166.
A(z) 166. oldalon található minőségi fénycsöveinket ajánljuk.
Doporučujeme naše kvalitní osvětlovací prostředky na stránce 166.

Tűlfeszültségvédelem
Přepětová ochrana

Hálózati csatlakozások
Zásuvkové lišty

Aramelosztás
Prodlužovací přívody

Lámpák, fényvetők,
fényforrások
Svitlidlá, reflektory,
světelné zdroje

Naplány-Technika
Solární technika

Építési- és biztonságtechnika
Domovní a bezpečnostní
technika

Készülékek műhelybe
Přístroje pro dílnu, dílna a zahrada

Munkahelyek, létrák és
állványok
Pracovní kozy a žebříky

Reklám eszközök
Reklamní prostředky



Power Jet-Light ELP 436 IP 44

Für den Außen- und Innenbereich.

- Perfekt für den gewerblichen Einsatz und den anspruchsvollen Heimwerker.
- Elektronisches Vorschaltgerät für hohe Energieeffizienz, flackerfreies Licht und geringe Erwärmung.
- Starke Leuchtkraft.
- Steckdosen spritzwassergeschützt, mit selbstschließenden Deckeln.
- Bruch- und schlagfestes Kunststoffgehäuse. Lampenabdeckung aus schlagfestem Polycarbonat. Mit umlaufender Gummilippe für zusätzlichen Stoßschutz.
- Mit ausklappbarem, verstellbarem Haltebügel zum Aufstellen oder Befestigen auf einem Stativ.
- Neopren-Gummianschlussleitung mit Schutzkontakt-Stecker.
- Inklusive 4 x 36 W Leuchtmittel.
- Wirkungsgrad Vorschaltgerät: A3
- Steckdosen: 3 x 230 V

Power Jet-Light ELP436 IP 44

Bel- és kültéri használatra egyaránt alkalmas.

- Üzemek és az igényes kisiparosok tökéletes segédeszköze.
- Elektronikus előkapcsoló-készülék a magas energiahatékonysághoz, pislákolásmentes fény és csekély melegedés.
- Igen erős fény.
- Dugalj, fröccsenő víztől védett, önzáródó fedelekkkel.

- Törés- és ütésbiztos műanyag burkolat. Lámpaborítás ütésbiztos polikarbonáttól. Végigfutó gumiajkakkal a kiegészítő ütközésvédelemért.
- Kihajtható, állítható tartóvassal a felállításhoz, vagy állványon történő rögzítéshez.
- Neopren gumi csatlakozó kábel dugasszal.
- 4 x 36 W-os fényforrással.
- Hatékonysági szint előkapcsoló-készülék: A3
- Csatlakozóaljzatok: 3 x 230 V

Power Jet-Light ELP 436 IP 44

Pro použití v exteriérech i interiérech.

- Perfektní pro průmyslové použití a náročné řemeslníky.
- Elektronický redukční přístroj pro vysokou energetickou efektivitu, nepřerušované světlo a nízký ohřev.
- Silná svítivost.
- Zásuvky chráněné proti stříkající vodě, se samočinně se zavírajícími víčky.
- Plastové těleso odolné proti zlomení a nárazům. S otočnou gumovou lištou k dodatečné ochraně před nárazem. Krypt lampy z rázuvzdorného polycarbonátu.
- S vyklápěcí, nastavitelnou upevňovací rukojetí pro instalaci a upevnění na stojan.
- Neoprenové pryžové připojovací vedení s vidlicí.
- Včetně 4 x zářivek 36 W.
- Účinnost předřadníku: A3
- Zásuvky: 3 x 230 V

ENTSPRICHT
MEGFELEL · ODPOVÍDA
2009/125/EG



Artikel-Nr. Cikkszám Položka č.	Barcode	VPE CE BJ	Kabellänge Kábelhossz Délka kabelu	Kabelbezeichnung Kábel megnevezése Typ kabelu	Leistung Teljesítmény Výkon	Wirkungsgrad Lampe Hatékonysági szint lámpa Účinnost lampy	Farbtemperatur Színhőmérséklet Teplota barvy	Fassung Foglalat Objímka	Typ Típus Typ
1 17274 0	4007123592593	1/3	5 m	H07RN-F 3G1,5	4 x 36 W	79 lm/W	6400 K	2 G 11	DE
1 17274 1	3281851727415	1/3	5 m	H07RN-F 3G1,5	4 x 36 W	79 lm/W	6400 K	2G11	CZ

Wir empfehlen unser Qualitätsleuchtmittel auf Seite 166. Wir empfehlen unser Stativ auf Seite 153/154. A(z) 166. oldalon található minőségi fénycsövünket ajánljuk. A(z) 153/154. oldalon található állványunkat ajánljuk. Doporučujeme naše kvalitní osvětlovací prostředky na stránce 166. Doporučujeme náš stativ na stránce 153/154.



Power Jet-Light

3 x 36 Watt IP 54

Für den Baustelleneinsatz und den Einsatz im Freien, IP 54.

- Extrem standfestes, oberflächenbeschichtetes Gestell. Leuchte schwenk- und arretierbar.
- Kaltlicht-Arbeitsleuchte.
- Vorteile gegenüber einem Halogenstrahler: ca. 4 x höhere Lichtleistung, ca. 10 x höhere Lebensdauer der Lampe, ca. 10 x geringere Gehäusetemperatur, ca. 4 x geringerer Stromverbrauch, hohe jährliche Kosteneinsparung möglich!
- Bruch- und schlagfestes Kunststoffgehäuse.
- Steckdosen spritzwassergeschützt, mit selbstschließenden Deckeln.
- Ein/Aus Schalter für Licht.
- Elektronisches Vorschaltgerät.
- Neopren-Gummianschlussleitung mit Schutzkontakt-Stecker.
- Inklusive 3 x 36 W Leuchtmittel.
- Mit umlaufender Gummilippe für zusätzlichen Stoßschutz.
- Fassung: 2 G 11
- Wirkungsgrad Vorschaltgerät: A2
- Steckdosen: 2 x 230 V

Power Jet-Light

3 x 36 Watt IP 54

Építkezéseken és szabadban történő használatra, IP 54 védelem.

- Extrem állóképes, rétegelt felületű állvány. Fordítható és állítható lámpa.
- Hidegfényű munkahelyi lámpa.
- Előnyei a halogén fénysugárzókkal szemben: kb. 4 x nagyobb fényteljesítmény kb. 10 x hosszabb élettartamú lámpa kb. 10 x alacsonyabb hőmérsékletű burkolat kb. 4x kisebb áramfogyasztás, így jelentős éves áram-megtakarítás érhető el.

- Törés- és ütészálló műanyag burkolat.
- Dugalj, fröccsenő víztől védett, önzáródó fedelekkel.
- Világítás BE/KI kapcsoló.
- Elektronikus előtét.
- Neopren gumi csatlakozó kábel dugasszal.
- 3 x 36 W-os fényforrással.
- Végigfutó gumijakk a kiegészítő ütközésvédelemért.
- Foglalat: 2 G 11
- Hatékonysági szint előkapcsoló-készülék: A2
- Csatlakozóaljzatok: 2 x 230 V

Power Jet-Light

3 x 36 Watt IP 54

Pro použití na staveništích a v terénu, IP 54.

- Extrémně stabilní, podstavec s povrchovou pravou. Svítidlo výkyvné a zajištělné v poloze.
- Studené pracovní světlo.
- Výhody oproti halogenovému reflektoru: cca 4 x vyšší světelný výkon, cca 10 x vyšší životnost lampy, cca 10 x menší teplota krytu, cca 4x menší spotřeba energie. Je možná vysoká roční úspora nákladů!
- Rázuvzdorný a nerozbitný plastový kryt.
- Zásuvky chráněné proti stříkající vodě, se samočinně se zavírajícími víčky.
- Vypínač světla.
- Elektronický předřadník.
- Neoprenové pryžové připojovací vedení s vidlicí.
- Včetně 3 x zářivky 36 W.
- S otočnou gumovou lištou k dodatečné ochraně před nárazem.
- Objímka: 2 G 11
- Účinnost předřadníku: A2
- Zásuvky: 2 x 230 V

ENTSPRICHT
MEGFELEL · ODPOVÍDÁ
2009/125/EG



Artikel-Nr. Cikkszám Položka č.	Barcode	VPE CE BJ	Kabellänge Kábelhossz Délka kabelu	Kabelbezeichnung Kábel megnevezése Typ kabelu	Leistung Teljesítmény Výkon	Wirkungsgrad Lampe Hatékonysági szint lámpa Účinnost lampy	Farbtemperatur Színhőmérséklet Teplota barvy	Lichtstrom Fényáram Světelný tok	Typ Típus Typ
1 17261 0	4007123190591	2/32	5 m	H07RN-F 3G1,5	3 x 36 W	81 lm/W	4000 K	~ 8700 lm	DE
1 17261 1	4007123183449	2/32	5 m	H07RN-F 3G1,5	3 x 36 W	81 lm/W	4000 K	~ 8700 lm	CZ

Wir empfehlen unser Qualitätsleuchtmittel auf Seite 166. A(z) 166. oldalon található minőségi fénycsővünket ajánljuk. Doporučujeme naše kvalitní osvětlovací prostředky na stránce 166.

Überspannungs- & Blitzschutz

Steckdosenleisten

Stromverteilung

Leuchten & Leuchtmittel

Solar-Technik

Haus- & Sicherheitstechnik

Geräte für Werkstatt, Haus & Garten

Arbeitsböcke & Leitern

Werbemittel



Power Jet-Light ELP 336 IP 44

Für den Außen- und Innenbereich.

- Perfekt für den gewerblichen Einsatz und den anspruchsvollen Heimwerker.
- Elektronisches Vorschaltgerät für hohe Energieeffizienz, flackerfreies Licht und geringe Erwärmung.
- Starke Leuchtkraft.
- Steckdosen spritzwassergeschützt, mit selbstschließenden Deckeln.
- Ein/Aus Schalter für Licht.
- Bruch- und schlagfestes Kunststoffgehäuse. Lampenabdeckung aus schlagfestem Polycarbonat. Mit umlaufender Gummilippe für zusätzlichen Stoßschutz.
- Mit ausklappbarem, verstellbarem Haltebügel zum Aufstellen oder Befestigen auf einem Stativ.
- Neopren-Gummianschlussleitung mit Schutzkontakt-Stecker.
- Inklusive 3 x 36 W Leuchtmittel.
- Wirkungsgrad Vorschaltgerät: A3

- Törés- és ütésbiztos műanyag burkolat. Lámpaborítás ütésbiztos polikarbonátból. Végigfutó gumiajkakkal a kiegészítő ütközésvédelemért.
- Kihajtható, állítható tartóvassal a felállításhoz, vagy állványon történő rögzítéshez.
- Neoprén gumi csatlakozó kábel dugasszal.
- 3 x 36 W-os fényforrással.
- Hatékonysági szint előkapcsoló-készülék: A3

Power Jet-Light ELP 336 IP 44

Pro použití v exteriérech i interiérech.

- Perfektní pro průmyslové použití a náročné řemeslníky.
- Elektronický redukční přístroj pro vysokou energetickou efektivitu, nepřerušované světlo a nízký ohřev.
- Silná svítivost.
- Zásuvky chráněné proti stříkající vodě, se samočinně se zavírajícími víčky.
- Vypínač světla.
- Plastové těleso odolné proti zlomení a nárazům. S otočnou gumovou lištou k dodatečné ochraně před nárazem. Kryt lampy z rázuvzdorného polykarbonátu.
- S vyklápěcí, nastavitelnou upevňovací rukou pro instalaci a upevnění na stojan.
- Neoprenové pryžové připojovací vedení s vidlicí.
- Včetně 3 x zářivky 36 W.
- Účinnost předradníku: A3

Power Jet-Light ELP 336 IP 44

Bel- és kültéri használatra egyaránt alkalmas.

- Üzemek és az igényes kisiparosok tökéletes segédeszköze.
- Elektronikus előkapcsoló-készülék a magas energiahatékonysághoz, pislákolásmentes fény és csekély melegedés.
- Igen erős fény.
- Dugalj, fröccsenő víztől védett, önzáródó fedelelkel.
- Világítás BE/KI kapcsoló.

ENTSPRICHT
MEGFELEL · ODPOVÍDA
2009/125/EG



Artikel-Nr. Cikkszám Položka č.	Barcode	VPE CE BJ	Kabellänge Kábelhossz Délka kabelu	Kabelbezeichnung Kábel megnevezése Typ kabelu	Leistung Teljesítmény Výkon	Wirkungsgrad Lampe Hatékonysági szint lámpa Účinnost lampy	Farbtemperatur Színhőmérséklet Teplota barvy	Fassung Foglatat Objímka	Typ Típus Typ
117273 0	4007123592586	3	3 m	H07RN-F 3G1,5	3 x 36 W	79 lm/W	6400 K	2 G 11	DE
117273 1	3281851727316	3	3 m	H07RN-F 3G1,5	3x36 W	79 lm/W	6400 K	2G11	CZ

Wir empfehlen unser Qualitätsleuchtmittel auf Seite 166. Wir empfehlen unser Stativ auf Seite 153/154. A(z) 166. oldalon található minőségi fénycsövünket ajánljuk. A(z) 153/154. oldalon található állványunkat ajánljuk. Doporučujeme naše kvalitní osvětlovací prostředky na stránce 166. Doporučujeme náš stativ na stránce 153/154.





Power Jet-Light 2 x 36 Watt IP 54

Für den robusten Einsatz auch unter erschwerten Bedingungen im Freien geeignet, IP 54.

- Extrem standfestes Gestell. Leuchte schwenk- und arretierbar.
- Gummi-Kaltlicht-Arbeitsleuchte.
- Vorteile gegenüber einem Halogenstrahler: ca. 4 x höhere Lichtleistung, ca. 10 x höhere Lebensdauer der Lampe, ca. 10 x geringere Gehäusestemperatur, ca. 4 x geringerer Stromverbrauch, hohe jährliche Kosteneinsparung möglich!
- Leuchte mit Klappbügel aus dem Gestell herausnehmbar.
- Robustes Gummigehäuse.
- Steckdosen spritzwassergeschützt, mit selbstschließenden Deckeln.
- Elektronisches Vorschaltgerät.
- Neopren-Gummianschlussleitung mit Schutzkontakt-Stecker.
- Inklusive 2 x 36 W TCF-Kompaktlampen.
- Fassung: 2 G 10
- Wirkungsgrad Vorschaltgerät: A2
- Steckdosen: 2 x 230 V

Power Jet-Light 2 x 36 Watt IP 54

Neheztített körülmények közötti, kültéri, durva igénybevételre is alkalmas, IP 54.

- Különösen stabil állvány. Fordítható és állítható lámpa.
- Hidegfényű, gumival bevont munkahelyi lámpa.
- Előnyei a halogén fénysugárzókkal szemben: kb. 4 x nagyobb fényteljesítmény kb. 10 x hosszabb élettartamú lámpa kb. 10 x alacsonyabb hőmérsékletű burkolat kb. 4x kisebb áramfogyasztás, így jelentős éves áram-megtakarítás érhető el.

- A felfoldható kengyeles lámpa kivehető a vázból.
- Robusztus gumiburkolat.
- Dugalj, fröccsenő víztől védett, önzáródó fedelekkel.
- Elektronikus előtét.
- Neoprén gumi csatlakozó kábel dugasszal.
- 2 x 36 W-os TCF kompakt fényforrással.
- Foglalat: 2 G 10
- Hatékonysági szint előkapcsoló-készülék: A2
- Csatlakozójzatok: 2 x 230 V

Power Jet-Light 2 x 36 Watt IP 54

Vhodné pro používání venku v hrubých, ztížených podmínkách, IP 54.

- Extrémně stabilní podstavec. Světlo výkyvné a v zajistitelné v nastavené poloze.
- Pryžová pracovní svítidla se studeným světlem.
- Výhody oproti halogenovému reflektoru: cca 4 x vyšší světelný výkon, cca 10 x vyšší životnost lampy, cca 10 x menší teplota krytu, cca 4x menší spotřeba energie. Je možná vysoká roční úspora nákladů!
- Svítidlo s výklopnou rukojetí vyjímatelné ze stojanu.
- Robustní pryžový kryt.
- Zásuvky chráněné proti stříkající vodě, se samočinně se zavírajícími víčky.
- Elektronický předřadník.
- Neoprenové pryžové připojovací vedení s vidlicí.
- Včetně 2 x 36 W kompaktních zářivek TCF.
- Objímka: 2 G 10
- Účinnost předřadníku: A2
- Zásuvky: 2 x 230 V

ENTSPRICHT
MEGFELEL · ODPOVÍDÁ
2009/125/EG



Artikel-Nr. Cikkszám Položka č.	Barcode	VPE CE BJ	Kabellänge Kábelhossz Délka kabelu	Kabelbezeichnung Kábel megnevezése Typ kabelu	Leistung Teljesítmény Výkon	Wirkungsgrad Lampe Hatékonysági szint lámpa Účinnost lampy	Farbtemperatur Színhőmérséklet Teplota barvy	Lichtstrom Fényáram Světelný tok	Typ Typus Typ
1 17260 0	4007123190584	64	5 m	H07RN-F 3G1,5	2 x 36 W	78 lm/W	4000 K	~ 5600 lm	DE
1 17260 1	4007123183432	64	5 m	H07RN-F 3G1,5	2 x 36 W	78 lm/W	4000 K	~ 5600 lm	CZ

Wir empfehlen unser Qualitätsleuchtmittel auf Seite 166.
A(z) 166. oldalon található minőségi fénycsövünket ajánljuk.
Doporučujeme naše kvalitní osvětlovací prostředky na stránce 166.

Überspannungs- & Blitzschutz

Steckdosenleisten

Stromverteilung

Leuchten & Leuchtmittel

Solar-Technik

Haus- & Sicherheitstechnik

Geräte für Werkstatt, Haus & Garten

Arbeitsböcke & Leitern

Werbemittel

Tűlfeszültségvédelem
Préparatív ochrana

Hálózat csatlakozások
Zásuvkové lišty

Aramelosztás
Prodlužovací přívody

Lámpák, fényvetők,
fényforrások
Svitidla, reflektory,
světelné zdroje

Naplány-Technika
Solární technika

Építési- és biztonságtechnika
Domovní a bezpečnostní
technika

Készülékek műhelybe
Přístroje pro dílnu, dílna a zahrada

Munkahelyek, létrák és
állványok
Pracovní kozy a žebříky

Reklám eszközök
Reklamní prostředky



Power Jet-Light ELP 55 IP 54

Für den Außen- und Innenbereich.

- Elektronisches Vorschaltgerät für hohe Energieeffizienz, flackerfreies Licht und geringe Erwärmung.
- Starke Leuchtkraft.
- Steckdosen spritzwassergeschützt, mit selbstschließenden Deckeln.
- Ein/Aus Schalter für Licht.
- Bruch- und schlagfestes Kunststoffgehäuse. Lampenabdeckung aus schlagfestem Polycarbonat. Mit umlaufender Gummilippe für zusätzlichen Stoßschutz.
- Mit ausklappbarem, verstellbarem Haltebügel zum Aufstellen oder Befestigen auf einem Stativ.
- Inklusive 55 W Leuchtmittel.
- Fassung: GR10q

- Törés- és ütésbiztos műanyag burkolat. Lámpaporítás ütésbiztos polikarbonátból. Végigfutó gumiajakkal a kiegészítő ütközésvédelemért.
- Kihajtható, állítható tartóvassal a felállításhoz, vagy állványon történő rögzítéshez.
- 55 W-os fényforrással.
- Foglalat: GR10q

Power Jet-Light ELP 55 IP 54

Pro použití v exteriérech i interiérech.

- Elektronický redukční přístroj pro vysokou energetickou efektivitu, nepřerušované světlo a nízký ohřev.
- Silná svítivost.
- Zásuvky chráněné proti stříkající vodě, se samočinně se zavírajícími víčky.
- Vypínač světla.
- Plastové těleso odolné proti zlomení a nárazům. S otočnou gumovou lištou k dodatečné ochraně před nárazem. Kryt lampy z rázuvzdorného polycarbonátu.
- S vyklápěcí, nastavitelnou upevňovací rukojetí pro instalaci a upevnění na stojan.
- Včetně zářivek 55 W.
- Objímka: GR10q

Power Jet-Light ELP 55 IP 54

Bel- és kültéri használatra egyaránt alkalmas.

- Elektronikus előkapcsoló-készülék a magas energiahatékonysághoz, pislákolásmentes fény és csekély melegedés.
- Igen erős fény.
- Dugalj, fröccsenő víztől védett, önzáródó fedelelkel.
- Világítás BE/KI kapcsoló.



Artikel-Nr. Cikkszám Položka č.	Barcode	VPE CE BJ	Kabellänge Kábelhossz Délka kabelu	Kabelbezeichnung Kábel megnevezése Typ kabelu	Steckdosen Csatlakozójzatok Zásuvky	Leistung Teljesítmény Výkon	Wirkungsgrad Lampe Hatékonysági szint lámpa Účinnost lampy	Farbtemperatur Szhőmérséklet Teplota barvy	Typ Típus Typ
1172720	4007123592579	4	1,8 m	H07RN-F 3G1,5	2	55 W	66 lm/W	6400 K	DE
1172721	3281851727217	4	1,8 m	H07RN-F 3G1,5	2	55 W	66 lm/W	6400 K	CZ

Wir empfehlen unser Qualitätsleuchtmittel auf Seite 168. / A(z) 168. oldalon található minőségi fénycsövünket ajánljuk. / Doporučujeme naše kvalitní osvětlovací prostředky na stránce 168.



Power Jet-Light ELP 38 IP 44

Für den Außen- und Innenbereich.

- Technische Daten wie oben.
- Inklusive 38 W Leuchtmittel.

Power Jet-Light ELP 38 IP 44

Pro použití v exteriérech i interiérech.

- Technická data jako nahoře.
- Včetně zářivek 38 W.

Power Jet-Light ELP 38 IP 44

Bel- és kültéri használatra egyaránt alkalmas.

- Műszaki adatok a fentiekkel megegyeznek.
- 38 W-os fényforrással.



Artikel-Nr. Cikkszám Položka č.	Barcode	VPE CE BJ	Kabellänge Kábelhossz Délka kabelu	Kabelbezeichnung Kábel megnevezése Typ kabelu	Steckdosen Csatlakozójzatok Zásuvky	Leistung Teljesítmény Výkon	Wirkungsgrad Lampe Hatékonysági szint lámpa Účinnost lampy	Farbtemperatur Szhőmérséklet Teplota barvy	Lichtstrom Fényáram Světelný tok	Typ Típus Typ
1172710	4007123592562	6	1,8 m	H07RN-F 3G1,5	1	38 W	66 lm/W	6400 K	2500 lm	DE
1172711	3281851727118	6	1,8 m	H07RN-F 3G1,5	1	38 W	66 lm/W	6400 K	2500 lm	CZ

Wir empfehlen unser Qualitätsleuchtmittel auf Seite 168. / A(z) 168. oldalon található minőségi fénycsövünket ajánljuk. / Doporučujeme naše kvalitní osvětlovací prostředky na stránce 168.



Jet-Light ELH 38 IP 54

Für den Außen- und Innenbereich.

- Elektronisches Vorschaltgerät für hohe Energieeffizienz, flackerfreies Licht und geringe Erwärmung.
- Starke Leuchtkraft.
- Bruch- und schlagfestes Kunststoffgehäuse. Lampenabdeckung aus schlagfestem Polycarbonat.
- Mit ausklappbarem Standfuß.
- Sehr kompakte Bauform.
- Inklusive 38 W Leuchtmittel.

Jet-Light ELH 38 IP 54

Bel- és kültéri használatra egyaránt alkalmas.

- Elektronikus előkapcsoló-készülék a magas energiahatékonysághoz, pislákolásmentes fény és csekély melegedés.

- Igen erős fény.
- Törés- és ütésbiztos műanyag burkolat. Lámpaborítás ütésbiztos polikarbonátból.
- Kihajtható állvány.
- Nagyon tömör forma.
- 38 W-os fényforrással.

Jet-Light ELH 38 IP 54

Pro použití v exteriérech i interiérech.

- Elektronický redukční přístroj pro vysokou energetickou efektivitu, nepřerušované světlo a nízký ohřev.
- Silná svítivost.
- Plastové těleso odolné proti zlomení a nárazům. Kryt lampy z rázuvzdorného polycarbonátu.
- S vyklápěcím stojanem.
- Velmi kompaktní provedení.
- Včetně zářivky 38 W.



Artikel-Nr. Cikkszám Polozka č.	Barcode	VPE CE BJ	Kabellänge Kábelhossz Délka kabelu	Kabelbezeichnung Kábel megnevezése Typ kabelu	Leistung Teljesítmény Výkon	Wirkungsgrad Lampe Hatékonyági szint lámpa Účinnost lampy	Farbtemperatur Színhőmérséklet Teplota barvy	Fassung Foglalat Objímka
1 172700	4007123592555	8	1,8 m	H05RN-F 3G1,0	38 W	66 lm/W	6400 K	GR10q

Wir empfehlen unser Qualitätsleuchtmittel auf Seite 168. / A(z) 168. oldalon található minőségi fénycsövünket ajánljuk. / Doporučujeme naše kvalitní osvětlovací prostředky na stránce 168.



Jet-Light ELH 21 IP 54

Für den Außen- und Innenbereich.

- Technische Daten wie oben.
- Inklusive 21 W Leuchtmittel.

Jet-Light ELH 21 IP 54

Bel- és kültéri használatra egyaránt alkalmas.

- Műszaki adatok a fentiekkel megegyeznek.
- 21 W-os fényforrással.

Jet-Light ELH 21 IP 54

Pro použití v exteriérech i interiérech.

- Technická data jako nahoře.
- Včetně zářivky 21 W.



Artikel-Nr. Cikkszám Polozka č.	Barcode	VPE CE BJ	Kabellänge Kábelhossz Délka kabelu	Kabelbezeichnung Kábel megnevezése Typ kabelu	Leistung Teljesítmény Výkon	Wirkungsgrad Lampe Hatékonyági szint lámpa Účinnost lampy	Farbtemperatur Színhőmérséklet Teplota barvy	Fassung Foglalat Objímka
1 172690	4007123592548	12	1,8 m	H05RN-F 3G1,0	21 W	57 lm/W	6400 K	GR10q

Wir empfehlen unser Qualitätsleuchtmittel auf Seite 168. / A(z) 168. oldalon található minőségi fénycsövünket ajánljuk. / Doporučujeme naše kvalitní osvětlovací prostředky na stránce 168.

Überspannungs- & Blitzschutz

Steckdosenleisten

Stromverteilung

Leuchten & Leuchtmittel

Solar-Technik

Haus- & Sicherheitstechnik

Geräte für Werkstatt, Haus & Garten

Arbeitsböcke & Leitern

Werbemittel

Tűlfeszültségvédelem
Prépatóv óchra

Hálózati csatlakozó sorok
Zásuvkóre listy

Áramellátás
Produktívaci prírody

Lámpák, fényvetők,
Svítládák, reflektory,
světelné zdroje

Naplány-Technika
Solární technika

Építélet-és bíztonágtechnika
Domovní a bezpečnostní
technika

Készülékek műhelybe
Přístroje pro dílnu, dílnu a zahradu

Munkahelyek, létrák és
álmányok
Pracovní kozy a žebříky

Reklamní prostředky



Flachleuchte Jet-Light

36 Watt IP 44

Für den Innen- und Außenbereich. Spritzwassergeschützt IP 44.

- Zum Stellen, Hängen oder Legen.
- Robustes, stoßfestes Gehäuse mit Schutzhaube aus Polycarbonat.
- Stabile Standfüße.
- Gummikabel mit Konturenstecker.
- Inklusive 2 x 18 W Energiesparlampen mit hoher Lebensdauer.
- Lichtstrom: ca. 2400 lm

Jet-Light 36 W lapos világítótest, IP 44

Bel- és kültéri használatra egyaránt alkalmas. Fröccsenő víz ellen védett, védelmi osztály: IP 44.

- Felállítható, felfüggeszthető vagy fektethető.

- Robusztus, ütészálló burkolat polikarbonátból készült védőüveggel.
- Stabil lábak.
- Kontúros dugasszal ellátott gumikábel.
- 2 x 18 W-os energiatakarékos, hosszú élettartamú fényforrással.
- Fényáram: kb. 2400 lm

Plošné svítidlo Jet-Light

36 W IP 44

Pro použití v exteriérech i interiérech. Chráněné proti stříkající vodě IP 44.

- Lze postavit, zavěsit nebo položit.
- Robustní rázuvzdorný kryt s ochranným poklopem z polykarbonátu.
- Stabilní nožky.
- Pryžový kabel s vidlicí pro spotřebiče II. třídy.
- Včetně úsporných zářivek 2x 18 W s vysokou životností.
- Světelný tok: ca. 2400 lm



Artikel-Nr. Cikkszám Položka č.	Barcode	VPE CE BJ	Kabellänge Kábelhossz Délka kabelu	Kabelbezeichnung Kábel megnevezése Typ kabelu	Leistung Teljesítmény Výkon	Wirkungsgrad Lampe Hatékonysági szint lámpa Účinnost lampy	Farbtemperatur Színhőmérséklet Teplota barvy	Fassung Foglalat Objímka
1 17256 0	4007123165346	4	5 m	H07RN-F 2x1,0	2 x 18 W	67 lm/W	6500 K	2 G 11

Wir empfehlen unser Qualitätsleuchtmittel auf Seite 166. / A(z) 166. oldalon található minőségi fénycsövünket ajánljuk. / Doporučujeme naše kvalitní osvětlovací prostředky na stránce 166.



Stromstation + Licht

Beleuchtung und Stromversorgung in einem Gerät. Die perfekte Lösung für den Einsatz im Haus, beim Heimwerken oder beim Camping.

- Leuchte mit 4 Steckdosen mit Kinderschutz beliebig im Raster bis 360° drehbar, dadurch bequemer Anschluss der elektrischen Geräte und optimale Einstellung des Lichtes..
- Lieferung ohne Leuchtmittel.

Powerstation + Light

Osvětlení a zásuvková rozvodnice v jednom zařízení. Perfektní řešení pro použití na terase, při kempování a na balkóně.

- Svítidlo se 4 zásuvkami, které lze natočit v libovolném rastru do 360°, tím je umožněno pohodlné připojení elektrických spotřebičů i optimální nastavení světla.
- Dodávka bez zdroje světla.

Powerstation + Light

Megvilágítás és áramellátás egyetlen készülékben. A tökéletes megoldás a teraszon, kempingezésnél, az erkélyen.

- 4 dugaszoló aljzattal ellátott lámpa, 360°-ban tetszés szerint elforgatható, így kényelmesen csatlakoztatható elektromos készülékekhez, és a fény optimálisan beállítható.
- Égő nélkül szállítva.



Artikel-Nr. Cikkszám Položka č.	Barcode	VPE CE BJ	Kabellänge Kábelhossz Délka kabelu	Kabelbezeichnung Kábel megnevezése Typ kabelu	Leistung Teljesítmény Výkon	Fassung Foglalat Objímka
1 17430 0	4007123109371	12/144	3 m	H05VV-F 3G1,5	60 W	E 27
1 17430 1	4007123119684	12/144	3 m	H05VV-F 3G1,5	60 W	E 27

Pat. pend. / Design Patent. / Pat. pend. / Ipari mintaoltalom. / Pat. pend. / Patent na design.



Überspannungs- & Blitzschutz

Steckdosenleisten

Stromverteilung

Leuchten & Leuchtmittel

Solar-Technik

Haus- & Sicherheitstechnik

Geräte für Werkstatt, Haus & Garten

Arbeitsböcke & Leitern

Werbemittel



Mobiler LED-Chip Strahler im Gestell 50 W

LED-Chip Strahler mit superhellem Chip.

- Hochleistungs-Chip mit spezieller Lichtstreuung für großflächige Ausleuchtung. Ideal für Hobby, Werkstatt oder Baustelle, im Innen- und Außenbereich, IP 65.
- Ca. 80 % geringerer Energieverbrauch als mit herkömmlichen Leuchtmitteln.
- Sofort volle Leuchtkraft.
- Geringe Wärmeentwicklung, keine Verletzungsgefahr.
- Extrem lange Lebensdauer der LED Chips, stoßfest, wartungsfrei.
- Stufenlos schwenkbar und in jeder Stellung fest zu arretieren.

Mobil LED Chip-fényszóró állványon 50 W

LED chip-fényszóró szupervilágos Chip-pel.

- Nagyteljesítményű Chip speciális fényszabályozással a nagyfelületű kisugárzáshoz. Ideális hobbihoz, a műhelybe, vagy építkezésen kül- és beltéren IP 65.



Artikel-Nr. Cikkszám Položka č.	Barcode	VPE CE BJ	Kabellänge Kábelhossz Délka kabelu	Kabelbezeichnung Kábel megnevezése Typ kabelu	Leistung Teljesítmény Výkon	Wirkungsgrad Lampe Hatékonyági szint lámpa Účinnost lampy	Farbtemperatur Színhőmérséklet Teplota barvy	Lichtstrom Fényáram Světelný tok
1 17160 0 123	4007123292271	2	5 m	H05RN-F 3G1,0	50 W	75 lm/W	6400 K	3800 lm



Mobiler LED-Chip Strahler 50 W

LED-Chip Strahler mit superhellem Chip.

- Hochleistungs-Chip mit spezieller Lichtstreuung für großflächige Ausleuchtung. Ideal für Hobby, Werkstatt oder Baustelle, im Innen- und Außenbereich, IP 65.
- Ca. 80 % geringerer Energieverbrauch als mit herkömmlichen Leuchtmitteln.
- Sofort volle Leuchtkraft.
- Geringe Wärmeentwicklung, keine Verletzungsgefahr.
- Extrem lange Lebensdauer der LED Chips, stoßfest, wartungsfrei.
- Stufenlos schwenkbar und in jeder Stellung fest zu arretieren.

Mobil LED Chip-fényszóró 50 W

LED chip-fényszóró szupervilágos Chip-pel.

- Nagyteljesítményű Chip speciális fényszabályozással a nagyfelületű kisugárzáshoz. Ideális hobbihoz, a műhelybe, vagy építkezésen kül- és beltéren IP 65.



Artikel-Nr. Cikkszám Položka č.	Barcode	VPE CE BJ	Kabellänge Kábelhossz Délka kabelu	Kabelbezeichnung Kábel megnevezése Typ kabelu	Leistung Teljesítmény Výkon	Wirkungsgrad Lampe Hatékonyági szint lámpa Účinnost lampy	Farbtemperatur Színhőmérséklet Teplota barvy	Lichtstrom Fényáram Světelný tok
1 17160 0 103	4007123292288	4	5 m	H05RN-F 3G1,0	50 W	75 lm/W	6400 K	3800 lm

- Kb. 80 %-kal alacsonyabb energiafogyasztás a hagyományos világítótestekhez képest.
- Azonnal teljes fényerő.
- Csekély hőképződés, nincs sérülésveszély.
- Extrém hosszú élettartamú LED Chip, ütésbiztos, nem igényel karbantartást.
- Fokozatmentesen forgatható és állítható.

Přenosný reflektor s LED čipem a podstavcem 50 W

Reflektor s velmi jasným LED čipem.

- Vysoce výkonný čip se speciálním rozptylem světla pro vynikající nasvícení. Ideální pro osvětlení při hobby, v dílně nebo na stavbě, uvnitř i venku, IP 65.
- Cca 80 % nižší spotřeba energie než u běžných osvětlovacích prostředků.
- Ihned světlo.
- Nízký výkon tepla, žádné nebezpečí zranění.
- Extrémně dlouhá životnost LED čipu, odolává nárazům, bezúdržbový.
- Plynule otočný, s aretací.

- Kb. 80 %-kal alacsonyabb energiafogyasztás a hagyományos világítótestekhez képest.
- Azonnal teljes fényerő.
- Csekély hőképződés, nincs sérülésveszély.
- Extrém hosszú élettartamú LED Chip, ütésbiztos, nem igényel karbantartást.
- Fokozatmentesen forgatható és állítható.

Přenosný reflektor s LED čipem 50 W

Reflektor s velmi jasným LED čipem.

- Vysoce výkonný čip se speciálním rozptylem světla pro vynikající nasvícení. Ideální pro osvětlení při hobby, v dílně nebo na stavbě, uvnitř i venku, IP 65.
- Cca 80 % nižší spotřeba energie než u běžných osvětlovacích prostředků.
- Ihned světlo.
- Nízký výkon tepla, žádné nebezpečí zranění.
- Extrémně dlouhá životnost LED čipu, odolává nárazům, bezúdržbový.
- Plynule otočný, s aretací.

Tűlfeszültségvédelem
Prépatóv óchra

Hálózati csatlakozások
Zásuvkove lástý

Aramelosztás
Prodlužovací přívody

Lámpák, fényvetők,
fényforrások
Svítidla, reflektory,
světelné zdroje

Naplány-Technika
Solární technika

Építlet- és biztonságtechnika
Domovní a bezpečnostní
technika

Készülékek műhelybe
Přístroje pro dílnu, dílna a zahrada

Munkahelyek, létrák és
állványok
Pracovní kozy a žebříky

Reklam eszközök
Reklamní prostředky



Mobiler LED-Chip Strahler im Gestell 30 W

LED-Chip Strahler mit superhellem Chip.

- Hochleistungs-Chip mit spezieller Lichtstreuung für großflächige Ausleuchtung. Ideal für Hobby, Werkstatt oder Baustelle, im Innen- und Außenbereich, IP 65.
- Ca. 80 % geringerer Energieverbrauch als mit herkömmlichen Leuchtmitteln.
- Sofort volle Leuchtkraft.
- Geringe Wärmeentwicklung, keine Verletzungsgefahr.
- Extrem lange Lebensdauer der LED Chips, stoßfest, wartungsfrei.
- Stufenlos schwenkbar und in jeder Stellung fest zu arretieren.

Mobil LED Chip-fényszóró állvánnyal 30 W

LED chip-fényszóró szupervilágos Chip-pel.

- Nagyteljesítményű Chip speciális fényszabályozással a nagyfelületű kisugárzáshoz. Ideális hobbihoz, a műhelybe, vagy építkezésen kül- és beltéren IP 65.



Artikel-Nr. Cikkszám Položka č.	Barcode	VPE CE BJ	Kabellänge Kábelhossz Délka kabelu	Kabelbezeichnung Kábel megnevezése Typ kabelu	Leistung Teljesítmény Výkon	Wirkungsgrad Lampe Hatékonyági szint lámpa Účinnost lampy	Farbtemperatur Színhőmérséklet Teplota barvy	Lichtstrom Fényáram Světelný tok
1 17160 0 122	4007123292264	2	5 m	H05RN-F 3G1,0	30 W	84 lm/W	6400 K	2600 lm



Mobiler LED-Chip Strahler im Gestell 10 W

LED-Chip Strahler mit superhellem Chip.

- Hochleistungs-Chip mit spezieller Lichtstreuung für großflächige Ausleuchtung. Ideal für Hobby, Werkstatt oder Baustelle, im Innen- und Außenbereich, IP 65.
- Ca. 80 % geringerer Energieverbrauch als mit herkömmlichen Leuchtmitteln.
- Sofort volle Leuchtkraft.
- Geringe Wärmeentwicklung, keine Verletzungsgefahr.
- Extrem lange Lebensdauer der LED Chips, stoßfest, wartungsfrei.
- Stufenlos schwenkbar und in jeder Stellung fest zu arretieren.

Mobil LED Chip-fényszóró állvánnyal 10 W

LED chip-fényszóró szupervilágos Chip-pel.

- Nagyteljesítményű Chip speciális fényszabályozással a nagyfelületű kisugárzáshoz. Ideális hobbihoz, a műhelybe, vagy építkezésen



Artikel-Nr. Cikkszám Položka č.	Barcode	VPE CE BJ	Kabellänge Kábelhossz Délka kabelu	Kabelbezeichnung Kábel megnevezése Typ kabelu	Leistung Teljesítmény Výkon	Wirkungsgrad Lampe Hatékonyági szint lámpa Účinnost lampy	Farbtemperatur Színhőmérséklet Teplota barvy	Lichtstrom Fényáram Světelný tok
1 17160 0 121	4007123292257	12	5 m	H05RN-F 3G1,0	10 W	67 lm/W	6400 K	700 lm

- Kb. 80 %-kal alacsonyabb energiafogyasztás a hagyományos világítótestekhez képest.
- Azonnal teljes fényerő.
- Csekély hőképződés, nincs sérülésveszély.
- Extrém hosszú élettartamú LED Chip, ütésbiztos, nem igényel karbantartást.
- Fokozatmentesen forgatható és állítható.

Přenosný reflektor s LED čipem a podstavcem 30 W

Reflektor s velmi jasným LED čipem.

- Vysoce výkonný čip se speciálním rozptylem světla pro vynikající nasvícení. Ideální pro osvětlení při hobby, v dílně nebo na stavbě, uvnitř i venku, IP 65.
- Cca 80 % nižší spotřeba energie než u běžných osvětlovacích prostředků.
- Ihned světlo.
- Nízký výkon tepla, žádné nebezpečí zranění.
- Extrémně dlouhá životnost LED čipu, odolává nárazům, bezúdržbový.
- Plynule otočný, s aretací.

kül- és beltéren IP 65.

- Kb. 80 %-kal alacsonyabb energiafogyasztás a hagyományos világítótestekhez képest.
- Azonnal teljes fényerő.
- Csekély hőképződés, nincs sérülésveszély.
- Extrém hosszú élettartamú LED Chip, ütésbiztos, nem igényel karbantartást.
- Fokozatmentesen forgatható és állítható.

Přenosný reflektor s LED čipem a podstavcem 10 W

Reflektor s velmi jasným LED čipem.

- Vysoce výkonný čip se speciálním rozptylem světla pro vynikající nasvícení. Ideální pro osvětlení při hobby, v dílně nebo na stavbě, uvnitř i venku, IP 65.
- Cca 80 % nižší spotřeba energie než u běžných osvětlovacích prostředků.
- Ihned světlo.
- Nízký výkon tepla, žádné nebezpečí zranění.
- Extrémně dlouhá životnost LED čipu, odolává nárazům, bezúdržbový.
- Plynule otočný, s aretací.



Mobiler Profi-LED-Strahler Brobusta® ML3001 IP 65

30 x 1 W Hochleistungs-LEDs mit spezieller Lichtstreuung für großflächige Ausleuchtung. Ideal für Hobby, Werkstatt oder Baustelle im Innen- und Außenbereich, IP 65.

- Extrem lange Lebensdauer der LEDs, stoßfest, wartungsfrei.
- Strahler stufenlos schwenk- und arretierbar.
- Frontscheibe aus Sicherheitsglas.

Mobil Profi LED-reflektor Brobusta® ML3001 IP 65

30 x 1 W Egenként nagyteljesítményű LED speciális fényszóróval a széles fénysugar-vetéshez.

Ideális hobbihoz, műhelybe vagy építkezéshez bel- és kültérre egyaránt, IP 65.

- A LED-ek igen hosszú élettartamúak, ütésálló, karbantartást nem igényelnek.
- Fokozat nélkül billenthető és minden helyzetben szilárdan arretálható fényszóró.
- Biztonsági üvegből készült mellső üveg.

Mobilní profesionální LED zářič Brobusta® ML3001 IP 65

Vysoce 30 x 1 W výkonných LED se speciálním rozptylem světla pro velkoplošný osvětlení. Ideální pro kutily, do dílny nebo na stavbu v interiéru a exteriéru, IP 65.

- Extrémně dlouhá životnost LED, odolná proti nárazu, nenáročná na údržbu.
- Zářič s postupným sklopným nastavením polohy a aretací.
- Přední sklo z bezpečnostního skla.

ENTSPRICHT
MEGFELEL • ODPOVÍDÁ
2009/125/EG



Artikel-Nr. Cikkszám Položka č.	Barcode	VPE CE BJ	Kabellänge Kábelhossz Délka kabelu	Kabelbezeichnung Kábel megnevezése Typ kabelu	Leistung Teljesítmény Výkon	LEDs LEDs LED	Wirkungsgrad Lampe Hatékonysági szint lámpa Účinnost lampy	Farbtemperatur Szhínómérséklet Teplota barvy	Lichtstrom Fényáram Světelný tok
1 17333 0	4007123609536	4	5 m	H07RN-F 3G1,0	30 W	30	63 lm/W	6400 K	2000 lm



Mobile Hochleistungs-LED- Leuchte ML903 IP 55

Mit 9 x 3 W Ultra Power-LEDs für großflächige Ausleuchtung. Ideal für den Innen- und Außenbereich, IP 55.

- Modernste Lichttechnik mit leistungsstarkem Reflektor.
- Sofort volle Leuchtkraft.
- Extrem lange Lebensdauer der LEDs, stoßfest, wartungsfrei.

nagyteljesítményű reflektorral.

- Azonnal teljes fényerő.
- A LED-ek igen hosszú élettartamúak, ütésálló, karbantartást nem igényelnek.

Mobilní, vysoce výkonný LED reflektor ML903 IP 55

9 Ultra Power-LED 9 x 3 W pro velkoplošné osvětlení. Ideální pro použití ve vnitřních prostorech i venku, IP 55.

- Nejmodernější osvětlovací technika s vysoce výkonným reflektorem.
- Ihned světlo.
- Extrémně dlouhá životnost LED, odolná proti nárazu, nenáročná na údržbu.

Mobil nagyteljesítményű LED- lámpa ML903 IP 55

9 db 3 W-os Ultra Power-LED-del a nagyfelületű megvilágításhoz. Ideális kül- és beltérre, IP 55.

- A legmodernebb fénytechnika

ENTSPRICHT
MEGFELEL • ODPOVÍDÁ
2009/125/EG



Artikel-Nr. Cikkszám Položka č.	Barcode	VPE CE BJ	Kabellänge Kábelhossz Délka kabelu	Kabelbezeichnung Kábel megnevezése Typ kabelu	Leistung Teljesítmény Výkon	LEDs LEDs LED	Wirkungsgrad Lampe Hatékonysági szint lámpa Účinnost lampy	Farbtemperatur Szhínómérséklet Teplota barvy	Lichtstrom Fényáram Světelný tok
1 17867 0	4007123611423	1	5 m	H07RN-F 3G1,0	9 x 3 W	9	66 lm/W	4600-5600 K	1650 lm

Überspannungs- & Blitzschutz

Stromlosenleiten

Stromverteilung

Leuchten & Leuchtmittel

Solar-Technik

Haus- & Sicherheitstechnik

Geräte für Werkstatt, Haus & Garten

Arbeitsböcke & Leitern

Werbemittel

Tűlfeszültségvédelem
Prépatóv óchra

Hálózati csatlakozások
Zásuvkove listy

Aramelosztás
Prodluzovací přívody

Lámpák, fényvetők,
fényforrások
Svitlila, reflektory,
světelné zdroje

Naplány-Technika
Solární technika

Építélet- és biztonságtechnika
Domovní a bezpečnostní
technika

Készülékek műhelybe
Přístroje pro dílnu, dílna a zahrada

Munkahelyek, létrák és
állványok
Pracovní kozy a žebříky

Reklám eszközök
Reklamní prostředky



Mobile Power-LED-Leuchte ML2705 IP 44

Mit 27 x 0,5 W Power-LEDs für großflächige Ausleuchtung.

Ideal für Innen- und Außenbereich, IP 44.

- Sofort helles Licht.
- Extrem lange Lebensdauer der LEDs, stoßfest, wartungsfrei.
- Strahler stufenlos schwenk- und arretierbar.
- Frontscheibe aus schlagfestem Kunststoff.

Mobil Power-LED lámpa ML2705 IP 44

Egyenként 27 x 0,5 W Power-LED a nagy felületű megvilágításhoz.

Ideális bel- és kültéri használatra, IP 44.

- Azonnal teljes fényerő.
- A LED-ek igen hosszú élettartamúak, ütésálló, karbantartást nem igényelnek.

lók, karbantartást nem igényelnek.

- Fokozat nélkül billenthető és minden helyzetben szilárdan arretálható fényoszóró.
- Frontlemez ütésbiztos műanyagból.

Mobilní výkonná LED lampa ML2705 IP 44

S 27 x 0,5 W výkonnými LED pro velkoplošný osvětlení.

Ideální do interiéru a exteriéru, IP 44.

- Okamžitě jasné světlo.
- Extrémně dlouhá životnost LED, odolná proti nárazu, nenáročná na údržbu.
- Zářič s postupným sklopným nastavením polohy a aretací.

ENTSPRICHT
MEGFELEL - ODPOVÍDÁ
2009/125/EG



Artikel-Nr. Cikkszám Položka č.	Barcode	VPE CE BJ	Kabellänge Kábelhossz Délka kabelu	Kabelbezeichnung Kábel megnevezése Typ kabelu	Leistung Teljesítmény Výkon	LEDs LEDs LED	Wirkungsgrad Lampe Hatékonysági szint lámpa Účinnost lampy	Farbtemperatur Színhőmérséklet Teplota barvy	Lichtstrom Fényáram Světelný tok
1173320	4007123609543	4	2 m	H05RN-F 3G1,0	~ 17 W	27	64 lm/W	6400 K	~ 1080 lm

Mobile LED-Leuchte ML130 IP 54

LED-Strahler mit 130 superhellen LEDs.

Ideal für Innen- und Außenbereich, IP 54.

- Sofort helles Licht.
- Extrem lange Lebensdauer der LEDs, stoßfest, wartungsfrei.
- Strahler stufenlos schwenk- und arretierbar.
- Frontscheibe aus Sicherheitsglas.

Mobil LED-lámpa ML130 IP 54

LED-reflektor 130 szuperfényes LED-del.

Ideális bel- és kültéri használatra, IP 54.

- Azonnal teljes fényerő.
- A LED-ek igen hosszú élettartamúak, ütésálló, karbantartást nem igényelnek.

- Fokozat nélkül billenthető és minden helyzetben szilárdan arretálható fényoszóró.
- Biztonsági üvegből készült mellső üveg.

Mobilní LED lampa ML130 IP 54

Zářič LED s 130 super světlými LED.

Ideální do interiéru a exteriéru, IP 54.

- Okamžitě jasné světlo.
- Extrémně dlouhá životnost LED, odolná proti nárazu, nenáročná na údržbu.
- Zářič s postupným sklopným nastavením polohy a aretací.
- Přední sklo z bezpečnostního skla.

ENTSPRICHT
MEGFELEL - ODPOVÍDÁ
2009/125/EG



Artikel-Nr. Cikkszám Položka č.	Barcode	VPE CE BJ	Kabellänge Kábelhossz Délka kabelu	Kabelbezeichnung Kábel megnevezése Typ kabelu	Leistung Teljesítmény Výkon	LEDs LEDs LED	Wirkungsgrad Lampe Hatékonysági szint lámpa Účinnost lampy	Farbtemperatur Színhőmérséklet Teplota barvy	Lichtstrom Fényáram Světelný tok
1173310	4007123609529	10	2 m	H05RN-F 3G1,0	7,6 W	130	78 lm/W	6400 K	600 lm



Halogenstrahler Brobusta®

HIF 1000 IP 54

Für den Baustelleneinsatz und den Einsatz im Freien, IP 54.

- Absolute Spitzenqualität.
- Der Halogenstrahler ist stufenlos schwenkbar und in jeder Stellung fest zu arretieren.
- Mit stabilem Schutzgitter.
- Extrem standsicheres Stahlrohrgestell, pulverbeschichtet.

Brobusta® HIF 1000 halogén-lámpa IP 54

Építkezéseken és szabadban történő használatra, IP 54 védelem.

- Abszolút csúcsmínőség.
- A halogénfényforrás fokozatmentesen billenthető és minden helyzetben rögzíthető.

- Stabil védőráccsal.
- Különösen stabil acélszál-állvány, porszóros bevonattal.

Halogenový reflektor

Brobusta® HIF 1000 IP 54

Pro použití na staveništích a v terénu, IP 54.

- Absolutní špičková kvalita.
- Halogenový reflektor lze plynule natáčet a je aretovatelný v libovolné poloze.
- Se stabilní ochrannou mřížkou.
- Mimořádně stabilní stojan zhotovený z ocelové trubky, s povrchovou úpravou práškovou barvou.

ENTSPRICH
MEGFELEL • DOPÓVIDÁ
2009/125/EG



Artikel-Nr. Cikkszám Položka č.	Barcode	VPE CE BJ	Kabellänge Kábelhossz Délka kabelu	Kabelbezeichnung Kábel megnevezése Typ kabelu	Leistung Teljesítmény Výkon	Fassung Foglalat Objímka	Energieeffizienzklasse Energiahatékonysági osztály Energetická třída
1 17110 0	4007123009336	24	5 m	H07RN-F 3G1,0	1000 W	R 7s	E

Empfohlenes Zubehör mit integrierter Sicherung: / Ajánlott tartozék integrált biztosítékkal: / Doporučené příslušenství s vestavěnou pojistkou:

Artikel-Nr. Cikkszám Položka č.	Barcode	VPE CE BJ	Bezeichnung Megnevezés Název	Verpackung Csomagolás Balení	Leistung Teljesítmény Výkon	Fassung Foglalat Objímka	Länge ca. Hossza kb. Délka cca.	Lichtstrom Fényáram Světelný tok	Energieeffizienzklasse Energiahatékonysági osztály Energetická třída	Zusätzliche Ausstattung További kiegészítők Doplnková výbava
1 17763 0	4007123152728	10	Halogen Glühlampe Halogén izzók Halogenové žárovky	Karton	1000 W	R 7s	189 mm		E	Integrierte Sicherung Integrált biztosíték Vestavěná pojistka



Halogenstrahler Brobusta®

HIF 500 IP 54

Für den ständigen Einsatz im Freien, IP 54.

- Qualität für höchste Ansprüche. Bestens geeignet für den gewerblichen Einsatz.
- Mit stabilem Schutzgitter gegen gefährliche Berührung und Schutz gegen Glasbruch.
- Großes Gehäuse für bessere Wärmeableitung, dadurch entscheidend längere Lebensdauer des Leuchtmittels.
- Sehr stabiles, standsicheres Gestell, oberflächenbeschichtet.
- Leuchtmittelwechsel ohne Werkzeug möglich.
- Inklusive Halogen-Lampe.

- Stabil védőráccsal a véletlen érintések elkerülésére, továbbá az üvegtörés megakadályozására.
- Nagy méretű készülékház a jobb hőelvezetéshez, miáltal jelentősen meghosszabbodik az égő élettartama.
- Igen stabil, biztosan álló állvány, bevont felületű.
- Izzócseré szerszám nélkül lehetséges.
- Halogénizzó mellékelve.

HIF 500 Brobusta® halogénlámpa IP 54

Állandó kültéri alkalmazásra, IP 54.

- A legmagasabb igényeket is kielégítő minőség. Kiválóan alkalmas munkahelyi használatra.

Halogenový reflektor

Brobusta® HIF 500 IP 54

Pro trvalé venkovní použití, IP 54.

- Kvalita pro maximální nároky. Výborně vhodné pro průmyslové použití.
- Se stabilní ochrannou mřížkou proti nebezpečnému dotyku a ochrana proti rozbití skla.
- Velké těleso pro lepší odvádění tepla, tím se dosáhne také výrazně delší životnosti zdroje světla.
- Velmi stabilní, robustní stojan, spovrchovou úpravou.
- Zdroj světla lze vyměnit bez nástroje.
- Včetně halogenové žárovky.

ENTSPRICH
MEGFELEL • DOPÓVIDÁ
2009/125/EG



Artikel-Nr. Cikkszám Položka č.	Barcode	VPE CE BJ	Kabellänge Kábelhossz Délka kabelu	Kabelbezeichnung Kábel megnevezése Typ kabelu	Leistung Teljesítmény Výkon	Fassung Foglalat Objímka	Energieeffizienzklasse Energiahatékonysági osztály Energetická třída	Lichtstrom Fényáram Světelný tok
1 17160 0	4007123249534	6	5 m	H07RN-F 3G1,0	400 W ± 500 Watt	R 7s	C	9200 lm

Design Patent. / Ipari mintautaltalom. / Patent na design.

Wir empfehlen unser Qualitätsleuchtmittel auf Seite 172. / A(z) 172. oldalon található minőségi fénycsövényeket ajánljuk. / Doporučujeme naše kvalitní osvětlovací prostředky na stránce 172.



Halogenstrahler H 500 IP 44

Ideal für Innen- und Außenbereich, IP 44.

- Aluminium-Druckgussgehäuse, oberflächenbeschichtet, Farbe Silber.
- Verchromtes Schutzgitter.
- Schutzscheibe aus vorgespanntem Sicherheitsglas.
- Der Halogenstrahler ist stufenlos schwenkbar und in jeder Stellung fest zu arretieren.
- Standfestes Stahlrohrgestell mit ergonomisch geformtem Tragegriff.
- Im farbigen Display-Karton.
- Inklusive Halogen-Lampe.

H 500 IP 44 halogénlámpa

Ideális kül- és beltéri használatra egyaránt, IP 44.

- Alumíniumöntvény-ház, felületi bevonattal ellátva, ezüst színű.
- Krómozott védőrács.
- Előfeszített biztonsági üvegből készült védőüveg.
- A halogénfényszóró fokozatmentesen billenthető és minden helyzetben rögzíthető.



sen billenthető és minden helyzetben rögzíthető.

- Biztosan álló acélcső-állvány ergonomiai szempontok szerint kialakított hordozó fogantyúval.
- Színes display-kartonban.
- Halogénizzó mellékelve.

Halogenový reflektor H 500 IP 44

Ideální do exteriéru i interiéru, IP 44.

- Těleso zhotovené z hliníkového tlakového odlitku, s povrchovou úpravou, ve stříbrné barvě.
- Chromovaná ochranná mřížka.
- Čelní sklo z předpjatého bezpečnostního skla.
- Halogenový reflektor lze plynule natáčet a je aretovatelný v libovolné poloze.
- Pevný stojan z ocelových trubek s ergonomicky tvarovaným držadlem.
- V barevném vystavovacím obalu.
- Včetně halogenové žárovky.

Artikel-Nr. Cikkszám Polozka č.	Barcode	VPE CE BJ	Paletteneinheit Raklapegység Paletová jednotka	Kabellänge Kábelhossz Délka kabelu	Kabelbezeichnung Kábel megnevezése Typ kabelu	Leistung Teljesítmény Výkon	Fassung Foglalat Objímka	Energieeffizienzklasse Energiahatékonysági osztály Energetická třída
1 171370	4007123249596	10	60	5 m	H05RN-F 3G1,0	400 W Δ 500 Watt	R 7s	C

Wir empfehlen unser Qualitätsleuchtmittel auf Seite 171. A(z) 171. oldalon található minőségi fénycsővünket ajánljuk. Doporučujeme naše kvalitní osvětlovací prostředky na stránce 171.



Halogenstrahler H 500 IP 44

Ideal für Innen- und Außenbereich, IP 44.

- Der Halogenstrahler ist stufenlos schwenkbar und in jeder Stellung fest zu arretieren.
- Verchromtes Schutzgitter.
- Schutzscheibe aus Sicherheitsglas.
- Stabiles, stoßdämpfendes Stahlrohrgestell mit Schaumstoffgriff.
- Anschlussleitung mit Schutzkontakt-Stecker.
- Im farbigen Display-Karton.
- Inklusive Leuchtmittel.

H 500 IP 44 halogénlámpa

Ideális kül- és beltéri használatra egyaránt, IP 44.

- A halogénfényszóró fokozatmentesen billenthető és minden helyzetben rögzíthető.
- Krómozott védőrács.
- Biztonsági üvegből készült védőüveg.

- Stabil, ütécscillapító acélcső-állvány műhabfogantyúval.
- Csatlakozó vezeték védőérintkezős dugóval.
- Színes display-kartonban.
- Izzó mellékelve.

Halogenový reflektor H 500 IP 44

Ideální do exteriéru i interiéru, IP 44.

- Halogenový reflektor lze plynule natáčet a je aretovatelný v libovolné poloze.
- Chromovaná ochranná mřížka.
- Ochranné bezpečnostní sklo.
- Stabilní stojan z ocelových trubek tlumící nárazy, s rukojetí z pěnové hmoty.
- Připojovací vedení s vidlicí s ochranným kontaktem.
- V barevném vystavovacím obalu.
- Včetně zdroje světla.



Artikel-Nr. Cikkszám Polozka č.	Barcode	VPE CE BJ	Paletteneinheit Raklapegység Paletová jednotka	Kabellänge Kábelhossz Délka kabelu	Kabelbezeichnung Kábel megnevezése Typ kabelu	Leistung Teljesítmény Výkon	Fassung Foglalat Objímka	Energieeffizienzklasse Energiahatékonysági osztály Energetická třída
1 171480	4007123249558	10	60	1,5 m	H05RN-F 3G1,0	400 W Δ 500 Watt	R 7s	C

Wir empfehlen unser Qualitätsleuchtmittel auf Seite 171. A(z) 171. oldalon található minőségi fénycsővünket ajánljuk. Doporučujeme naše kvalitní osvětlovací prostředky na stránce 171.

Tűlfeszültségvédelem
Prépatóv ochrana

Hálózati csatlakozások
Zásuvkové lišty

Aramelosztás
Prodlužovací přívody

Lámpák, fénycső, fénycsók, reflektorok, világítási források, reflektorok, világítási források

Napló- és mérőműszerek
Solární technika

Építési- és biztonságtechnikák
Domovní a bezpečnostní technika

Készülékek műhelybe
Přístroje pro dílnu, dům a zahradu

Munkahelyi, létrák és állványok
Pracovní kozy a žebříky

Reklám eszközök
Reklamní prostředky



Stativ Halogenstrahler ST 200 IP 44

Für den Einsatz im Freien, IP 44.

- Universal-Stativ aus besonders stabilem kunststoffbeschichtetem Stahlrohr.
- Sehr stabile Ausführung, standfest, hohe Qualität.
- Höhenverstellbar von 0,7 m bis 2 m, mit Halogenleuchte bis 1,3 m (auf schiefer Ebene).
- Handliche, zuverlässige Rohrspannmuttern.
- Halogenstrahler inkl. Leuchtmittel.
- Anschlussleitung mit Schutzkontakt-Stecker.
- Die maximal zulässige Gesamthöhe des Universal-Stativs ist in Verbindung mit Halogenstrahlern eingeschränkt.
- Energieeffizienzklasse: C

ST 200 IP 44 állványos halogénlámpa

A szabadban történő használatra, IP 44.

- Univerzális állvány különösen stabil, műanyaggal bevont acélcsőből.
- Igen stabil kivitel, biztos állású, kiváló minőségű.
- Állítható magasság 0,7 m-től 2 m-ig, halogénlámpával 1,3 m-ig (ferde síkon).
- Kézhezálló, megbízható rögzítő anyák a teleszkóp-csővekhez.
- 500 W-os halogén-fényszóró fényforrással együtt.

- Csatlakozó vezeték védőérintkezős dugóval.
- Univerzális állványok halogén fénysugárzóval vagy az AL 3000 munkahelyi lámpával összefüggésben, a legnagyobb megengedett magasság korlátozott.
- Energiahatékonysági osztály: C

Stativ s halogenovým reflektorem ST 200 IP 44

Pro použití ve venkovním prostředí, IP 44.

- Univerzální stativ z mimořádně stabilní ocelové trubky potažené plastem.
- Velmi stabilní provedení, robustní, vysoká kvalita.
- Výška nastavitelná od 0,7 m do 2 m, s halogenovým svítidlem do 1,3 m (na šikmé ploše).
- Spolehlivé upínací matice se snadnou manipulací.
- Halogenový reflektor včetně zdroje světla.
- Připojovací vedení s vidlicí s ochranným kontaktem.
- Pro univerzální stativy s namontovaným halogenovým reflektorem nebo s pracovní lampou AL 3000 platí omezení maximální přípustné celkové výšky.
- Energetická třída: C



Artikel-Nr. Cikkszám Položka č.	Barcode	VPE CE BJ	Kabellänge Kábelhossz Délka kabelu	Kabelbezeichnung Kábel megnevezése Typ kabelu	Leistung Teljesítmény Výkon	Fassung Foglalat Objímka	Höhenverstellbar Állítható magasságú Výškově nastavitelný
1 17075 0	4007123249589	40	5 m	H05RN-F 3G1,0	400 W Δ 500 Watt	R 7s	70 - 200 cm

Wir empfehlen unser Qualitätsleuchtmittel auf Seite 171. / A(z) 171. oldalon található minőségi fénycsövünket ajánljuk. / Doporučujeme naše kvalitní osvětlovací prostředky na stránce 171.

Stativ ST 200 ohne Strahler / ST200 állvány fényvető nélkül / Stativ ST200 bez halogenu

1 17040 0	4007123012671	40
-----------	---------------	----

Überspannungs- & Blitzschutz

Steckdosenleisten

Stromverteilung

Leuchten & Leuchtmittel

Solar-Technik

Haus- & Sicherheitstechnik

Geräte für Werkstatt, Haus & Garten

Arbeitsböcke & Leitern

Werbemittel

Tűlfeszültségvédelem
Prépatóv óchra

Hálózati csatlakozósorok
Zásuvkóre lístý

Aramelosztás
Produktívovaci prívody

Lámpák, fényvetők,
fényforrások
Svítildák, reflektory,
svételné zdroje

Naplány-Technika
Solární technika

Építélet- és bíztonságh technika
Domovní a bezpečnostní
technika

Készülékek műhelybe
Přístroje pro dílnu, dílnu a zahradu

Munkahelyek, létrák és
állványok
Pracovní kozy a žebříky

Reklamni eszközök
Reklamní prostředky



zum Beispiel für:
Például az alábbiakhoz:
např. pro:

Bau-Teleskop-Stativ Brobusta® ST 300

Inklusive Trägerteil zur Aufnahme von 2 Halogenstrahlern bis 500 W.

- Besonders standfestes, robustes Stativ.
- Kräftiges Stahlrohr, kunststoffbeschichtet.
- Drei extra lange, stabile Standrohre, je 95 cm für sicheren Stand.
- Stufenlos höhenverstellbar.
- Handliche, zuverlässige Rohrspannmuttern.

Brobusta® ST 300 teleszkópos építési állvány

2 db, max. 500 W-os halogénlámpa felfogására szolgáló tartórésszel együtt.

- Különösen biztosan álló, robusztus állvány.
- Erős, műanyag bevonatos acélcső.
- Három extra-hosszú, 95 cm-es tartóláb a feldőlés elkerülésére.
- Magassága egyszerűen, fokozatmentesen állítható.
- Kézhezálló, megbízható rögzítő anyák a teleszkóp-csővekhez.

Artikel-Nr. Cikkszám Položka č.	Barcode	VPE CE BJ	Höhenverstellbar Állítható magasságú Výškově nastavitelný
1 17031 0	4007123090433	40	120 - 300 cm

Staveništní teleskopický stativ Brobusta® ST 300

Včetně konzoly k uchycení 2 halogenových reflektorů do 500 W.

- Obzvláště trvanlivý a robustní stativ.
- Mohutná ocelová trubka potažená plastem.
- Tři mimořádně dlouhé stabilní trubky podstavce, po 95 cm pro bezpečné stání.
- Bezproblémově plynule výškově nastavitelný.
- Spolehlivé upínací matice se snadnou manipulací.



zum Beispiel für: / Például az alábbiakhoz: / např. pro:



Bau-Teleskop Stativ BS 250

Aus stabilem Stahlprofil, galvanisch verzinkt, inkl. Trägerteil auch für große Bauleuchten.

- Schwere, standfeste und robuste Ausführung.
- Kräftige Standrohre, stufenlos höhenverstellbar bis max. 2,5 m.
- Zuverlässige Befestigung mit Sternschrauben.
- Ausklappbare, extrem stabile Füße aus 4-kant Stahlprofil, mit Bodenbefestigungsplatten.

Építkezési teleszkópos állvány BS 250

Stabil, galvan horganyzott acélidomból, külön tartóval nagy építkezési lámpák felszerelésére is.

- Súlyos, biztosan álló és robusztus kivitel.
- Erős, max. 2,5 méterig fokozatmentesen állítható állócsövek.
- Megbízható rögzítés csillagcsavarokkal.
- Kihajtható, rendkívül stabil lábak négyzetlemezű acélidomból, az alapzathoz való rögzítést lehetővé tévő lemezekkel.

Staveništní teleskopický stativ BS 250

Ze stabilního ocelového profilu, galvanicky pozinkovaný, včetně nosníku i pro velká stavební svítidla.

- Těžké, stabilní a robustní provedení.
- Mohutné trubky, plynule výškově nastavitelné až do max. 2,5 m.
- Spolehlivé upevnění pomocí upínacích šroubů s hvězdicovým kolečkem.
- Výklopné, extrémně stabilní nožky ze čtyřhranného ocelového profilu, s deskami pro upevnění na zemi.

Artikel-Nr. Cikkszám Položka č.	Barcode	VPE CE BJ	Tragfähigkeit Teherbírási Nosnost	Höhenverstellbar Állítható magasságú Výškově nastavitelný
1 17061 0	4007123190614	40	7 kg	max. 2,5 m



Halogenstrahler H 1000 IP 54 mit Anschlussleitung

Für die Montage im Innen- und Außenbereich, IP 54.

- Gehäuse und Rahmen aus Aluminium-Druckguss, oberflächenbeschichtet.
- Optimale Lichtverteilung durch Alu-Reflektor.
- Frontscheibe aus Sicherheitsglas.
- Mit verchromtem Schutzgitter.
- Anschlussleitung mit spritzwassergeschütztem Stecker.
- Lieferung ohne Leuchtmittel.
- Abmessungen: 260 x 370 x 180 mm.

ENTSPRICH
MEGFELEL • ODPOVÍDÁ
2009/125/EG



Artikel-Nr. Cikkszám Položka č.	Barcode	VPE CE BJ	Kabellänge Kábelhossz Délka kabelu	Kabelbezeichnung Kábel megnevezése Typ kabelu	Leistung Teljesítmény Výkon	Fassung Foglalat Objímka	Farbe Színek Barva
1 17056 0	4007123057771	90	5 m	H07RN-F 3G1,0	1000 W	R 7s	Schwarz / Fekete / Černá

Empfohlenes Zubehör mit integrierter Sicherung: / Ajánlott tartozék integrált biztosítékkal: / Doporučené příslušenství s vestavěnou pojistkou:

Artikel-Nr. Cikkszám Položka č.	Barcode	VPE CE BJ	Bezeichnung Megnevezés Název	Verpackung Csomagolás Balení	Leistung Teljesítmény Výkon	Fassung Foglalat Objímka	Länge ca. Hossza kb. Délka cca.	Lichtstrom Fényáram Světelný tok	Energieeffizienzklasse Energiahatékonysági osztály Energetická třída	Zusätzliche Ausstattung További kiegészítők Doplňková vybava
1 17763 0	4007123152728	10	Halogen Glühlampe Halogén izzók Halogenové žárovky	Karton	1000 W	R 7s	189 mm		E	Integrierte Sicherung / Integrált biztosíték / Vestavěná pojistka



Halogenstrahler H 500 IP 44 mit Anschlussleitung

Für die Montage im Innen- und Außenbereich, IP 44.

- Gehäuse und Rahmen aus Aluminium-Druckguss, oberflächenbeschichtet.
- Optimale Lichtverteilung durch Alu-Reflektor.
- Frontscheibe aus Sicherheitsglas.
- Mit verchromtem Schutzgitter.
- Anschlussleitung mit Schutzkontakt-Stecker.
- Breite 190 mm, Höhe 160 mm, Tiefe 150 mm.
- Inklusive Halogen-Lampe.

ENTSPRICH
MEGFELEL • ODPOVÍDÁ
2009/125/EG



Artikel-Nr. Cikkszám Položka č.	Barcode	VPE CE BJ	Kabellänge Kábelhossz Délka kabelu	Kabelbezeichnung Kábel megnevezése Typ kabelu	Leistung Teljesítmény Výkon	Fassung Foglalat Objímka	Farbe Színek Barva	Energieeffizienzklasse Energiahatékonysági osztály Energetická třída
1 17136 0	4007123249510	249	5 m	H05RN-F 3G1,0	400 W ± 500 Watt	R 7s	Schwarz / Fekete / Černá	C

Halogén-fényszóró H 500 IP 44 csatlakozó vezetékkel

Kül- és beltéri felszerelésre, IP 44.

- Ház és keret présöntött alumíniumöntvényből, felületi bevonattal ellátva.
- Az alumínium reflektor optimális fényelosztást biztosít.

- Biztonsági üvegből készült mellső üveg.
- Krómozott védőráccsal.
- Fröccsenő víz ellen védett dugással ellátott csatlakozó vezetékkel.
- Égő nélkül szállítva.
- Méretek: 260 x 370 x 180 mm.

Halogenový reflektor H 1000 IP 54 s Připojovacím vedením

Pro montáž v exteriéru i interiéru, IP 54.

- Těleso a rámeček z hliníkového tlakového odlitku, s povrchovou úpravou.
- Optimální rozdělení svítivosti díky hliníkovému reflektoru.
- Přední sklo z bezpečnostního skla.
- S pochromovanou ochrannou mřížkou.
- Připojový kabel s vidlicí chráněnou proti stříkající vodě.
- Dodávka bez zdroje světla.
- Rozměry: 260 x 370 x 180 mm.

- Biztonsági üvegből készült mellső üveg.
- Krómozott védőráccsal.
- Csatlakozó vezeték védőérintkezős dugóval.
- Szélesség 190 mm, magasság 160 mm, vastagság 150 mm.
- Halogénizzó mellékelve.

Halogenový reflektor H 500 IP 44 s Připojovacím vedením

Pro montáž v exteriéru i interiéru, IP 44.

- Těleso a rámeček z hliníkového tlakového odlitku, s povrchovou úpravou.
- Optimální rozdělení svítivosti díky hliníkovému reflektoru.
- Přední sklo z bezpečnostního skla.
- S pochromovanou ochrannou mřížkou.
- Připojovací vedení s vidlicí s ochranným kontaktem.
- Šířka 190 mm, výška 160 mm, hloubka 150 mm.
- Včetně halogenové žárovky.

Wir empfehlen unser Qualitätsleuchtmittel auf Seite 171.

A(z) 171. oldalon található minőségi fénycsöveinket ajánljuk.

Doporučujeme naše kvalitní osvětlovací prostředky na stránce 171.



Halogenstrahler H 1000 IP 54

Für die Montage im Innen- und Außenbereich, IP 54.

- Gehäuse und Rahmen aus Aluminium-Druckguss, oberflächenbeschichtet.
- Optimale Lichtverteilung durch Alu-Reflektor.
- Frontscheibe aus Sicherheitsglas.
- Lieferung ohne Leuchtmittel.
- Abmessungen: 260 x 370 x 180 mm.

Halogén-fényszóró H 1000 IP 54

Kül- és beltéri felszerelésre, IP 54.

- Ház és keret présöntött alumíniumöntvényből, felületi bevonattal ellátva.
- Az alumínium reflektor optimális fényelosztást biztosít.

- Biztonsági üvegből készült mellső üveg.
- Égő nélkül szállítva.
- Méretek: 260 x 370 x 180 mm.

Halogenový reflektor H 1000 IP 54

Pro montáž v exteriéru i interiéru, IP 54.

- Těleso a rámeček z hliníkového tlakového odlitku, s povrchovou úpravou.
- Optimální rozdělení svítivosti díky hliníkovému reflektoru.
- Přední sklo z bezpečnostního skla.
- Dodávka bez zdroje světla.
- Rozměry: 260 x 370 x 180 mm.

ENTSPRICHT
MEGFELEL · ODPOVÍDA
2009/125/EG



Artikel-Nr. Cikkszám Položka č.	Barcode	VPE CE BJ	Leistung Teljesítmény Výkon	Fassung Foglalat Objímka	Farbe Színek Barva
1 17010 0	4007123005949	90	1000 W	R 7s	Schwarz / Fekete / Černá

Empfohlenes Zubehör mit integrierter Sicherung: / Ajánlott tartozék integrált biztosítékkal: / Doporučené příslušenství s vestavěnou pojistkou:

Artikel-Nr. Cikkszám Položka č.	Barcode	VPE CE BJ	Bezeichnung Megnevezés Název	Verpackung Csomagolás Balení	Leistung Teljesítmény Výkon	Fassung Foglalat Objímka	Länge ca. Hossza kb. Délka cca.	Lichtstrom Fényáram Světelný tok	Energieeffizienzklasse Energiatahatékonysági osztály Energetická třída	Zusätzliche Ausstattung További kiegészítők Doplňková výbava
1 17763 0	4007123152728	10	Halogen Glühlampe Halogén izzók Halogenové žárovky	Karton	1000 W	R 7s	189 mm		E	Integrierte Sicherung Integrált biztosíték Vestavěná pojistka

Tűlfeszültségvédelem
Přepětiová ochrana

Hálózati csatlakozósorok
Zásuvkové lišty

Aramelosztás
Produktívaci prvody

Lámpák, fényvetők,
fényforrások,
svítítők, reflektory,
svetelné zdroje

Áramlási-Technika
Solární technika

Épület- és biztonságtechnika
Domovní a bezpečnostní
technika

Készülékek műhelybe
Přístroje pro dílnu, dům a zahradu

Munkahelyi, létrák és
álmányok
Pracovní kozy a žebříky

Reklamní prostředky
Reklamní prostředky



Halogenstrahler H 500 IP 44

Für die Montage im Innen- und Außenbereich, IP 44.

- Gehäuse und Rahmen aus Aluminium-Druckguss, oberflächenbeschichtet.
- Optimale Lichtverteilung durch Alu-Reflektor.
- Frontscheibe aus Sicherheitsglas.
- Breite 190 mm, Höhe 160 mm, Tiefe 150 mm.
- Inklusive Halogen-Lampe.

- Biztonsági üvegből készült mellső üveg.
- Szélesség 190 mm, magasság 160 mm, vastagság 150 mm.
- Halogénizzó mellékelve.

H 500 IP 44 halogénlámpa

Kül- és beltéri felszerelésre, IP 44.

- Ház és keret présöntött alumíniumöntvényből, felületi bevonattal ellátva.
- Az alumínium reflektor optimális fényelosztást biztosít.

Halogenový reflektor H 500 IP 44

Pro montáž v exteriéru i interiéru, IP 44.

- Těleso a rámeček z hliníkového tlakového odlitku, s povrchovou úpravou.
- Optimální rozdělení svítivosti díky hliníkovému reflektoru.
- Přední sklo z bezpečnostního skla.
- Šířka 190 mm, výška 160 mm, hloubka 150 mm.
- Včetně halogenové žárovky.



Artikel-Nr. Cikkszám Položka č.	Barcode	VPE CE BJ	Leistung Teljesítmény Výkon	Fassung Foglalat Objímka	Farbe Szín Barva	Energieeffizienzklasse Energiatahatékonyági osztály Energetická třída
1 17138 0	4007123249503	144	400 W \triangleq 500 Watt, EU Qual. Lamp	R 7s	Schwarz / Fekete / Černá	C
1 17121 0	4007123249497	144	400 W \triangleq 500 Watt, EU Qual. Lamp	R 7s	Weiß / Fehér / Bílá	C

Wir empfehlen unser Qualitätsleuchtmittel auf Seite 171.
A(z) 171. oldalon található minőségi fénycsövünket ajánljuk.
Doporučujeme naše kvalitní osvětlovací prostředky na stránce 171



Halogenstrahler H 150 IP 44

Für die Montage im Innen- und Außenbereich, IP 44.

- Gehäuse und Rahmen aus Aluminium-Druckguss, oberflächenbeschichtet.
- Optimale Lichtverteilung durch Alu-Reflektor.
- Frontscheibe aus Sicherheitsglas.
- Inklusive Halogen-Lampe.

- Biztonsági üvegből készült mellső üveg.
- Halogénizzó mellékelve.

Halogén-fényszóró H 150 IP 44

Kül- és beltéri felszerelésre, IP 44.

- Ház és keret présöntött alumíniumöntvényből, felületi bevonattal ellátva.
- Az alumínium reflektor optimális fényelosztást biztosít.

Halogenový reflektor H 150 IP 44

Pro montáž v exteriéru i interiéru, IP 44.

- Těleso a rámeček z hliníkového tlakového odlitku, s povrchovou úpravou.
- Optimální rozdělení svítivosti díky hliníkovému reflektoru.
- Přední sklo z bezpečnostního skla.
- Včetně halogenové žárovky.



Artikel-Nr. Cikkszám Položka č.	Barcode	VPE CE BJ	Leistung Teljesítmény Výkon	Fassung Foglalat Objímka	Farbe Szín Barva	Energieeffizienzklasse Energiatahatékonyági osztály Energetická třída
1 17124 0	4007123249480	144	120 W \triangleq 150 Watt	R 7s	Schwarz / Fekete / Černá	C
1 17225 0	4007123249473	144	120 W \triangleq 150 Watt	R 7s	Weiß / Fehér / Bílá	C

Wir empfehlen unser Qualitätsleuchtmittel auf Seite 171.
A(z) 171. oldalon található minőségi fénycsövünket ajánljuk.
Doporučujeme naše kvalitní osvětlovací prostředky na stránce 171

Tűlfeszültségvédelem
Prépatóv óchra

Hálózati csatlakozások
Zásuvkove listy

Aramelosztás
Prodluzovací přívody

Lámpák, fényvetők,
fényforrások
Svítidla, reflektory,
svetelné zdroje

Naplány-Technika
Solarni tehnika

Építélet- és biztonságtechnika
Domovni a bezpečnostni
tehnika

Készülékek műhelybe
Pristroje pro dílnu, dílna a zahradu

Munkahelyek, létrák és
állványok
Pracovní kozy a žebříky

Reklám eszközök
Reklamní prostředky



Halogenstrahler H 500 IP 44 mit Infrarot-Bewegungsmelder

Für die Montage im Innen- und Außenbereich, IP 44.

- Ideal zur automatischen Ausleuchtung von Hauseingängen, Garagen, Gehwegen usw. sowie zur Abschreckung vor Einbruch und Diebstahl.
- Erfassungsbereich bis 12 Meter, Erfassungswinkel 180°.
- Einschaltdauer von ca. 15 Sekunden bis ca. 5 Minuten regelbar.
- Mit Dämmerungsschalter und Empfindlichkeitsregler.
- Gehäuse und Rahmen aus Aluminium-Druckguss, oberflächenbeschichtet.
- Inklusive Halogen-Lampe.



Halogén-fényszóró H 500 IP 44 infravörös mozgásérzékelővel

Kül- és beltéri felszerelésre, IP 44.

- Ideális kapubejárók, garázsok, utak stb. automatikus kivilágításához, valamint betörés és lopás elleni elriasztó eszközként.

Artikel-Nr. Cikkszám Položka č.	Barcode	VPE CE BJ	Leistung Teljesítmény Výkon	Fassung Foglalat Objímka	Farbe Színek Barva	Energieeffizienzklasse Energiahatékonysági osztály Energetická třída
1 17236 0	4007123249466	6/180	400 W ± 500 Watt	R 7s	Schwarz / Fekete / Černá	C
1 17239 0	4007123249329	6/180	400 W ± 500 Watt	R 7s	Weiß / Fehér / Bílá	C

Wir empfehlen unser Qualitätsleuchtmittel auf Seite 171. / A(z) 171. oldalon található minőségi fénycsövünket ajánljuk. / Doporučujeme naše kvalitní osvětlovací prostředky na stránce 171.



Halogenstrahler H 150 IP 44 mit Infrarot-Bewegungsmelder

Für die Montage im Innen- und Außenbereich, IP 44.

- Ideal zur automatischen Ausleuchtung von Hauseingängen, Garagen, Gehwegen usw. sowie zur Abschreckung vor Einbruch und Diebstahl.
- Erfassungsbereich bis 12 Meter, Erfassungswinkel 180°.
- Einschaltdauer von ca. 15 Sekunden bis ca. 5 Minuten regelbar.
- Mit Dämmerungsschalter und Empfindlichkeitsregler.
- Gehäuse und Rahmen aus Aluminium-Druckguss, oberflächenbeschichtet.
- Inklusive Halogen-Lampe.



Halogén-fényszóró H 150 IP 44 infravörös mozgásérzékelővel

Kül- és beltéri felszerelésre, IP 44.

- Ideális kapubejárók, garázsok, utak stb. automatikus kivilágításához, valamint betörés és lopás elleni elriasztó eszközként.

Artikel-Nr. Cikkszám Položka č.	Barcode	VPE CE BJ	Leistung Teljesítmény Výkon	Fassung Foglalat Objímka	Farbe Színek Barva	Energieeffizienzklasse Energiahatékonysági osztály Energetická třída
1 17265 0	4007123249565	12/420	120 W ± 150 Watt	R 7s	Schwarz / Fekete / Černá	C
1 17282 0	4007123249572	12/420	120 W ± 150 Watt	R 7s	Weiß / Fehér / Bílá	C

Wir empfehlen unser Qualitätsleuchtmittel auf Seite 171. / A(z) 171. oldalon található minőségi fénycsövünket ajánljuk. / Doporučujeme naše kvalitní osvětlovací prostředky na stránce 171.

- Érzékelési körzet 12 m-ig, észlelési szög 180°.
- A bekapcsolási időtartam kb. 15 másodperc és kb. 5 perc között állítható be.
- Alkonyodás-kapcsolóval és érzékenységszabályozóval.
- Ház és keret présöntött alumíniumöntvényből, felületi bevonattal ellátva.
- Halogénizzó mellékelve.

Halogenový reflektor H 500 IP 44 s pohybovým PIR detektorem

Pro montáž v exteriéru i interiéru, IP 44.

- Ideální pro automatické osvětlení domovních dveří, garáží, chodníků atd. i pro odstrašení zlodějů.
- Oblast osvětlení do 12 m, úhel osvětlení 180°.
- Délku zapnutí lze regulovat od cca 15 sekund do cca 5 minut.
- Se soumrakovým spínačem a regulátorem citlivosti.
- Těleso a rámeček z hliníkového tlakového odlitku, s povrchovou úpravou.
- Včetně halogenové žárovky.

Halogenstrahler H 150 IP 44 mit Infrarot-Bewegungsmelder

Für die Montage im Innen- und Außenbereich, IP 44.

- Ideal zur automatischen Ausleuchtung von Hauseingängen, Garagen, Gehwegen usw. sowie zur Abschreckung vor Einbruch und Diebstahl.
- Erfassungsbereich bis 12 Meter, Erfassungswinkel 180°.
- Einschaltdauer von ca. 15 Sekunden bis ca. 5 Minuten regelbar.
- Mit Dämmerungsschalter und Empfindlichkeitsregler.
- Gehäuse und Rahmen aus Aluminium-Druckguss, oberflächenbeschichtet.
- Inklusive Halogen-Lampe.

Halogenový reflektor H 150 IP 44 s pohybovým PIR detektorem

Pro montáž v exteriéru i interiéru, IP 44.

- Ideální pro automatické osvětlení domovních dveří, garáží, chodníků atd. i pro odstrašení zlodějů.
- Oblast osvětlení do 12 m, úhel osvětlení 180°.
- Délku zapnutí lze regulovat od cca 15 sekund do cca 5 minut.
- Se soumrakovým spínačem a regulátorem citlivosti.
- Těleso a rámeček z hliníkového tlakového odlitku, s povrchovou úpravou.
- Včetně halogenové žárovky.



Hochleistungs-LED-Leuchte mit Infrarot-Bewegungsmelder L801 PIR IP 55

LED-Strahler mit 8 NICHIA-Hochleistungs-LEDs (je 1 Watt) für Wandmontage im Innen- und Außenbereich, IP 55.

- Ideal zur automatischen Ausleuchtung von Hauseingängen, Garagen, Gehwegen usw. sowie zur Abschreckung vor Einbruch und Diebstahl.
- Infrarot-Bewegungsmelder horizontal und vertikal stufenlos schwenkbar.
- Erfassungsbereich bis 8 Meter, Erfassungswinkel 140°.
- Einschaltdauer von 5 Sekunden bis 7 Minuten regelbar.
- Mit einstellbarem Dämmerungssensor.
- 8 lichtstarke Hochleistungs-LEDs.

Nagyteljesítményű LED-lámpa infravörös mozgásjelzővel L801 PIR IP 55

LED-fényszóró 8 nagyteljesítményű NICHIA-LED-del (egyenként 1 Watt) falra szereléshez bel- és kültéren, IP 55.

- Ideális kapubejárók, garázsok, utak stb. au-

tomatikus kivilágításához, valamint betörés és lopás elleni elriasztó eszközként.

- Infravörös mozgásjelző vízszintesen és függőlegesen fokozatmentesen forgatható.
- Érzékelési körzet 8 m-ig, észlelési szög 140°.
- A bekapcsolási időtartam 5 másodperctől 7 percig szabályozható.
- Beállítható alkonyatérzékelővel.
- 8 erős fényű nagyteljesítményű LED.

Vysoce výkonné LED světlo s infračerveným pohybovým senzorem L801 PIR IP 55

LED reflektor s 8 vysoce výkonnými LED NICHIA (každá 1 W) pro montáž na stěnu v uzavřených prostorech i venku, IP 55.

- Ideální pro automatické osvětlení domovních dveří, garáží, chodníků atd. i pro odstrašení zlodějů.
- Infravený pohybový senzor plynule nastavitelný vodorovně i svisle.
- Oblast osvětlení do 8 m, úhel osvětlení 140°.
- Doba zapnutí od 5 sekund do 7 minut, nastavitelná.
- S nastavitelným soumrakovým senzorem.
- 8 intenzivních, vysoce výkonných LED.

ENTSPRICHT
MEGFELEL • ODOPOVÍDA
2009/125/EG



Artikel-Nr. Cikkszám Položka č.	Barcode	VPE CE BJ	Leistung Teljesítmény Výkon	LEDs LEDs LED	Wirkungsgrad Lampe Hatékonyági szint lámpa Účinnost lampy	Farbtemperatur Színhőmérséklet Teplota barvy	Lichtstrom Fényáram Světelný tok	Farbe Színek Barva	Energieeffizienzklasse Energiatékonyagsági osztály Energetická třída
117853 0	4007123600045	8	12,7 W	8 x 1 W	67 lm/W	4600 - 5600 K	~ 850 lm	Schwarz / Fekete / Černá	A
117855 0	4007123611331	8	12,7 W	8 x 1 W	67 lm/W	4600 - 5600 K	~ 850 lm	Weiß / Fehér / Bílá	A



Hochleistungs-LED-Leuchte L801 IP 55

LED-Strahler mit 8 NICHIA-Hochleistungs-LEDs (je 1 Watt) für Wandmontage im Innen- und Außenbereich, IP 55.

- 8 lichtstarke Hochleistungs-LEDs.
- Modernste Lichttechnik mit leistungsstarkem Reflektor.

Nagyteljesítményű LED-lámpa L801 IP 55

LED-fényszóró 8 nagyteljesítményű NICHIA-LED-del (egyenként 1 Watt) falra szereléshez bel- és kültéren, IP 55.

- 8 erős fényű nagyteljesítményű LED.
- A legmodernebb fénytechnika nagyteljesítményű reflektorral.

Vysoce výkonné LED světlo L801 IP 55

LED reflektor s 8 vysoce výkonnými LED NICHIA (každá 1 W) pro montáž na stěnu v uzavřených prostorech i venku, IP 55.

- 8 intenzivních, vysoce výkonných LED.
- Nejmodernější osvětlovací technika s vysoce výkonným reflektorem.

ENTSPRICHT
MEGFELEL • ODOPOVÍDA
2009/125/EG



Artikel-Nr. Cikkszám Položka č.	Barcode	VPE CE BJ	Leistung Teljesítmény Výkon	LEDs LEDs LED	Wirkungsgrad Lampe Hatékonyági szint lámpa Účinnost lampy	Farbtemperatur Színhőmérséklet Teplota barvy	Lichtstrom Fényáram Světelný tok	Farbe Színek Barva	Energieeffizienzklasse Energiatékonyagsági osztály Energetická třída
117852 0	4007123600038	8	12,2 W	8 x 1 W	70 lm/W	4600 - 5600 K	~ 850 lm	Schwarz / Fekete / Černá	A
117854 0	4007123611324	8	12,2 W	8 x 1 W	70 lm/W	4600 - 5600 K	~ 850 lm	Weiß / Fehér / Bílá	A

Überspannungs- & Blitzschutz

Steckdosenleisten

Stromverteilung

Leuchten & Leuchtmittel

Solar-Technik

Haus- & Sicherheitstechnik

Geräte für Werkstatt, Haus & Garten

Arbeitsböcke & Leitern

Werbemittel

Tűlfeszültségvédelem
Prépatóv óchra

Hálózat csatlakozások
Zásuvkove listy

Arámelosztás
Prodluzovací přívody

Lámpák, fényvetők,
fényforrások
Svitidla, reflektory,
světelné zdroje

Hálózati Technika
Solární technika

Építési- és biztonságtechnika
Domovní a bezpečnostní
technika

Készülékek műhelybe
Přístroje pro dílnu, dílna a zahrada

Munkahelyek, létrák és
állványok
Pracovní kozy a žebříky

Reklám eszközök
Reklamní prostředky



Hochleistungs-LED-Leuchte L903 PIR IP 55 mit Infrarot-Bewegungsmelder

LED-Strahler mit 9 superhellen LEDs, für die Wandmontage im Innen- und Außenbereich, IP 55.

- Ideal zur automatischen Ausleuchtung von Eingangsbereichen, Einfahrten oder Carports sowie zur Abschreckung vor Einbruch und Diebstahl.
- Infrarot-Bewegungsmelder horizontal und vertikal stufenlos schwenkbar.
- Erfassungsbereich Bewegungsmelder bis ca. 10 m, Erfassungswinkel ca. 140°.
- 9 lichtstarke Hochleistungs-LEDs.

Nagyteljesítményű LED-lámpa L903 PIR IP 55 infravörös mozgásjelzővel

LED-fényszóró 9 szuperfényes LED-del, falra szerelhető kül- és beltéren, IP 55.

- LED-fényszóró 9 nagyteljesítményű LED-del falra szereléshez bel- és kültéren, IP 55.



Artikel-Nr. Cikkszám Položka č.	Barcode	VPE CE BJ	Leistung Teljesítmény Výkon	LEDs LEDs LED	Wirkungsgrad Lampe Hatékonysági szint lámpa Účinnost lampy	Farbtemperatur Színhőmérséklet Teplota barvy	Lichtstrom Fényáram Světelný tok	Farbe Színek Barva
1 17865 0	4007123611386	1	27W	9 x 3 W	66 lm/W	4600 - 5600 K	1650 lm	Schwarz / Fekete / Černá
1 17866 0	4007123611409	1	27W	9 x 3 W	66 lm/W	4600 - 5600 K	1650 lm	Weiß / Fehér / Bílá



Hochleistungs-LED-Leuchte L903 IP 55

LED-Strahler mit 9 superhellen LEDs, für die Wandmontage im Innen- und Außenbereich, IP 55.

- 9 lichtstarke Hochleistungs-LEDs.
- Modernste Lichttechnik mit leistungsstarkem Reflektor.
- Lange Lebensdauer.

Nagyteljesítményű LED-lámpa L903 IP 55

LED-fényszóró 9 szuperfényes LED-del, falra szerelhető kül- és beltéren, IP 55.

- 9 erős fényű nagyteljesítményű LED.



Artikel-Nr. Cikkszám Položka č.	Barcode	VPE CE BJ	Leistung Teljesítmény Výkon	LEDs LEDs LED	Wirkungsgrad Lampe Hatékonysági szint lámpa Účinnost lampy	Farbtemperatur Színhőmérséklet Teplota barvy	Lichtstrom Fényáram Světelný tok	Farbe Színek Barva
1 17863 0	4007123611348	1	27W	9 x 3 W	66 lm/W	4600 - 15600 K	1650 lm	Schwarz / Fekete / Černá
1 17864 0	4007123611362	1	27W	9 x 3 W	66 lm/W	4600 - 15600 K	1650 lm	Weiß / Fehér / Bílá

- Infravörös mozgásjelző vízszintesen és függőlegesen fokozatmentesen forgatható.
- A mozgásjelző hatótávolsága kb. 10 m, érzékelési szöge kb. 140°.
- 9 erős fényű nagyteljesítményű LED.

Vysoce výkonný LED reflektor L903 PIR IP 55 s infračerveným pohybovým senzorem

LED reflektor s 9 velmi jasně svítícími LED, pro montáž na stěnu ve vnitřních prostorech i venku, IP 55.

- Ideální pro automatické osvětlení vstupních prostorů, vjezdů nebo přístřešků a zabezpečení proti krádeži a vloupání.
- Infračervený pohybový senzor plynule nastavitelný vodorovně i svisle.
- Dosah pohybového senzoru až cca 10 m, úhel dosahu cca 140°.
- 9 jasných, vysoce výkonných LED.

- A legmodernebb fénytechnika nagyteljesítményű reflektorral.
- Hosszú élettartam.

Vysoce výkonný LED reflektor L903 IP 55

LED reflektor s 9 velmi jasně svítícími LED, pro montáž na stěnu ve vnitřních prostorech i venku, IP 55.

- 9 jasných, vysoce výkonných LED.
- Nejmodernější osvětlovací technika s vysoce výkonným reflektorem.
- Dlouhá životnost.



Power-LED-Leuchte L2705 PIR IP 44 mit Infrarot-Bewegungsmelder

Für die Montage im Innen- und Aussenbereich, IP 44.m . Mit 27 x 0,5 W Power-LEDs und Infrarot-Bewegungsmelder.

- Ideal zur automatischen Ausleuchtung von Hauseingängen, Garagen, Gehwegen usw. sowie zur Abschreckung vor Einbruch und Diebstahl.
- Sofort helles Licht.
- Erfassungsbereich Bewegungsmelder bis ca. 10 m, Erfassungswinkel ca. 130°.
- Einschaltdauer von ca. 10 Sekunden bis ca. 4 Minuten regelbar.
- Mit Dämmerungsschalter und Empfindlichkeitsregler.
- Strahler schwenk- und arretierbar.
- Im edlen Alu-Gehäuse.

Power-LED lámpa L2705 PIR IP 44 a mozgásérzékelő

Bel-és kültéri felszereléshez, IP 44.

Egyenként 27 x 0,5 W nagyteljesítményű LED-del, és mozgásérzékelővel.

- Ideális kapubejárók, garázsok, utak stb. automatikus kivilágításához, valamint betörés

és lopás elleni elriasztó eszközként.

- Azonnal teljes fényerő.
- Mozgásérzékelő hatótávolsága akár kb. 10 m, látószöge kb. 130°.
- A bekapcsolási időtartam kb. 10 másodperc és kb. 4 perc között állítható be.
- Alkonyodás-kapcsolóval és érzékenységszabályozóval.
- Billenthető és arretálható fényszóró.
- Nemes alu-burkolat.

Výkonná LED lampa L2705 PIR IP 44 s hlásičem pohybu

K montáži do interiéru a exteriéru, IP 44.

S 27 x 0,5 W výkonnými LED a hlásičem pohybu.

- Ideální pro automatické osvětlení domovních dveří, garáží, chodníků atd. i pro odstrašení zlodějů.
- Okamžitě jasné světlo.
- Rozsah snímání hlásiče pohybu až do cca 10 m, úhel snímání světla cca 130°.
- Délku zapnutí lze regulovat od cca 10 sekund do cca 4 minut.
- Se soumrakovým spínačem a regulátorem citlivosti.
- Zářič se sklopným nastavením polohy a aretací.
- V ušlechtilém hliníkovém korpusu.



Artikel-Nr. Cikkszám Položka č.	Barcode	VPE CE BJ	Leistung Teljesítmény Výkon	LEDs LEDs LED	Wirkungsgrad Lampe Hatékonyági szint lámpa Účinnost lampy	Farbtemperatur Szinómérséklet Teplota barvy	Lichtstrom Fényáram Světelný tok	Energieeffizienzklasse Energiatahatékonyági osztály Energetická třída
1 17335 0	4007123609567	6	~ 17 W	27	64 lm/W	6400 K	~ 1080 lm	A



Power-LED-Leuchte L2705 IP 44

Für die Montage im Innen- und Aussenbereich, IP 44. Mit 27 x 0,5 W Power-LEDs für großflächige Ausleuchtung.

- Ideal zur Ausleuchtung von Eingangsbereichen, Einfahrten oder Carports.
- Strahler schwenk- und arretierbar.
- Im edlen Alu-Gehäuse.

- Ideális bejáratok, behajtók, vagy zárt parkolók automatikus megvilágítására.
- Billenthető és arretálható fényszóró.
- Nemes alu-burkolat.

Výkonná LED lampa L2705 IP 44

K montáži do interiéru a exteriéru, IP 44.

S 27 x 0,5 W výkonnými LED pro velkoplošni osvětlení.

- Ideální k osvětlení vstupů, vjezdů nebo garáží.
- Zářič se sklopným nastavením polohy a aretací.
- V ušlechtilém hliníkovém korpusu.

Power-LED lámpa L2705 IP 44

Bel-és kültéri felszereléshez, IP 44.

Nagyteljesítményű 27 x 0,5 W LED-del a széles fény sugar-vetéshez.



Artikel-Nr. Cikkszám Položka č.	Barcode	VPE CE BJ	Leistung Teljesítmény Výkon	LEDs LEDs LED	Wirkungsgrad Lampe Hatékonyági szint lámpa Účinnost lampy	Farbtemperatur Szinómérséklet Teplota barvy	Lichtstrom Fényáram Světelný tok	Energieeffizienzklasse Energiatahatékonyági osztály Energetická třída
1 17334 0	4007123609550	6	~ 17 W	27	64 lm/W	6400 K	~ 1080 lm	A

Überspannungs- & Blitzschutz

Steckdosenleisten

Stromverteilung

Leuchten & Leuchtmittel

Solar-Technik

Haus- & Sicherheitstechnik

Geräte für Werkstatt, Haus & Garten

Arbeitsböcke & Leitern

Werbemittel

Tűlfeszültségvédelem
Přepětová ochrana

Hálózati csatlakozások
Zásuvkové lišty

Aramelosztás
Produkčovací prvody

Lámpák, fénycetők,
svítillók, reflektory,
svételné zdroje

Naplány-Technika
Solární technika

Építési- és biztonságtechnika
Domaovní a bezpečnostní
technika

Készülékek műhelybe
Přístroje pro dílnu, dům a zahradu

Munkahelyek, létrák és
állványok
Pracovní kozy a žebříky

Reklám eszközök
Reklamní prostředky



Rundleuchte Color IP 44

Ideal für Innen- und Außenbereich, IP 44.

- Decken- und Wandmontage möglich.
- Abdeckungen aus Kristallglas, innenprismatisch strukturiert.
- Stabiles Gehäuse mit Schutzkorb aus hochwertigem, farbigem Kunststoff.
- Lieferung ohne Leuchtmittel.

Color IP 44 védettségű körlámpa

Ideális kül- és beltéri használatra egyaránt, IP 44.

- Mennyezetre és falra szerelhető.
- Kristályüveg búrák, belül prizmatikusan

strukturálva.

- Stabil, védőkosaras ház kiváló minőségű, színes műanyagból.
- Égő nélkül szállítva.

Kruhová svítlna Color IP 44

Ideální do exteriéru i interiéru, IP 44.

- Lze je namontovat na strop i na stěnu.
- Kryty z křišťálového skla, uvnitř prizmatická struktura.
- Stabílní skříň s ochranným košem z vysoce kvalitního barevného plastu.
- Dodávka bez zdroje světla.

ENTSPRICH
MEGFELEL · ODPOVÍDA
2009/125/EG



Artikel-Nr. Cikkszám Položka č.	Barcode	VPE CE BJ	Leistung Teljesítmény Výkon	Fassung Foglatat Objímka	Farbe Színek Barva	Abmessungen Méretek Rozměry
1 27070 0	4007123031412	2/180	100 W	E 27	Schwarz / Fekete / Cerná	Durchmesser = 220 mm, Tiefe = 100 mm Átmérő = 220 mm, mélység = 100 mm Průměr = 220 mm, hloubka = 100 mm
1 27072 0	4007123031429	2/180	100 W	E 27	Weiß / Fehér / Bílá	Durchmesser = 220 mm, Tiefe = 100 mm Átmérő = 220 mm, mélység = 100 mm Průměr = 220 mm, hloubka = 100 mm

Wir empfehlen unser Qualitätsleuchtmittel auf Seite 170.
A(z) 170. oldalon található minőségi fénycsővünket ajánljuk.
Doporučujeme naše kvalitní osvětlovací prostředky na stránce 170.



Ovalleuchte Color IP 44

Ideal für Innen- und Außenbereich, IP 44.

- Decken- und Wandmontage möglich.
- Abdeckungen aus Kristallglas, innenprismatisch strukturiert.
- Stabiles Gehäuse mit Schutzkorb aus hochwertigem, farbigem Kunststoff.
- Lieferung ohne Leuchtmittel.

Color IP 44 védettsegű ovális lámpa

Ideális kül- és beltéri használatra egyaránt, IP 44.

- Mennyezetre és falra szerelhető.

- Kristályüveg búrák, belül prizmatikusan strukturálva.
- Stabil, védőkosaras ház kiváló minőségű, színes műanyagból.
- Égő nélkül szállítva.

Oválná svítlna Color IP 44

Ideální do exteriéru i interiéru, IP 44.

- Lze je namontovat na strop i na stěnu.
- Kryty z křišťálového skla, uvnitř prizmatická struktura.
- Stabílní skříň s ochranným košem z vysoce kvalitního barevného plastu.
- Dodávka bez zdroje světla.

ENTSPRICH
MEGFELEL · ODPOVÍDA
2009/125/EG



Artikel-Nr. Cikkszám Položka č.	Barcode	VPE CE BJ	Leistung Teljesítmény Výkon	Fassung Foglatat Objímka	Farbe Színek Barva	Abmessungen Méretek Rozměry
1 27040 0	4007123031368	4/360	60 W	E 27	Schwarz / Fekete / Cerná	Länge = 178 mm, Breite = 122 mm, Tiefe = 112 mm Hosszúság = 178 mm, szélesség = 122 mm, mélység = 112 mm Délka = 178 mm, šířka = 122 mm, hloubka = 112 mm
1 27042 0	4007123031375	4/360	60 W	E 27	Weiß / Fehér / Bílá	Länge = 178 mm, Breite = 122 mm, Tiefe = 112 mm Hosszúság = 178 mm, szélesség = 122 mm, mélység = 112 mm Délka = 178 mm, šířka = 122 mm, hloubka = 112 mm

Wir empfehlen unser Qualitätsleuchtmittel auf Seite 170.
A(z) 170. oldalon található minőségi fénycsővünket ajánljuk.
Doporučujeme naše kvalitní osvětlovací prostředky na stránce 170.



Überspannungs- & Blitzschutz

Steckdosenleisten

Stromverteilung

Leuchten & Leuchtmittel

Solar-Technik

Haus- & Sicherheitstechnik

Geräte für Werkstatt, Haus & Garten

Arbeitsböcke & Leitern

Werbemittel



Ovalleuchte IP 44

Spritzwassergeschützt, IP 44.

- Kompakte Ovalleuchte für Garage, Keller, Werkstatt und Außenbereich.
- Abdeckungen aus Kristallglas, innenprismatisch strukturiert.
- Gehäuse aus hochwertigem Kunststoff und Metalldrahtgitter.
- Lieferung ohne Leuchtmittel.

- Kristályüveg búrak, belül prizmatikusan strukturálva.
- A burkolata minőségi műanyagból és fémhuzal-rácsból készül.
- Égő nélkül szállítva.

Oválná svítlna IP 44

Chráněno proti stříkající vodě, IP 44.

- Kompaktní oválná svítlna pro garáž, sklep, dílnu nebo venkovní prostor.
- Kryty z křišťálového skla, uvnitř prizmatická struktura.
- Skříň z jakostního plastu a kovové drátěné mřížky.
- Dodávka bez zdroje světla.

IP 44 védettségű ovális lámpa

Freccsenő víz ellen védett, IP 44.

- Kompakt ovális lámpa garázsba, pincébe, műhelybe és küls épületrészekre.



Artikel-Nr. Cikkszám Položka č.	Barcode	VPE CE BJ	Leistung Teljesítmény Výkon	Fassung Foglatat Objímka	Farbe Színek Barva	Abmessungen Méterek Rozměry
1 27012 0	4007123031344	4/360	60 W	E 27	Grau / Szürke / Šedá	176 x 122 x 110 mm
1 27022 0	4007123031351	2/294	100 W	E 27	Grau / Szürke / Šedá	195 x 132 x 115 mm

Wir empfehlen unser Qualitätsleuchtmittel auf Seite 170. / A(z) 170. oldalon található minőségi fénycsövünket ajánljuk. / Doporučujeme naše kvalitní osvětlovací prostředky na stránce 170.



Renovierfassung E 27

- Fertig verdrahtet mit 2-poliger Lüsterklemme.
- Mit Dreilochscheibe zum Aufhängen.
- Anschlussleitung 15 cm.
- Für Glühlampen mit Sockel E 27.

- Háromlyukú műanyag akasztóval.
- Csatlakozó vezeték: 15 cm.
- E 27-es foglalatot igénylő izzókhöz.

E 27 lámpafoglatat renoválásához

- Készre huzalozva 2-pólusú sorkapoccsal.

Montážní objímka E 27

- Kompletně zapojená s 2pólovou lustravorkou.
- Kotouč se třemi otvory k zavěšení.
- Přípojný kabel 15 cm.
- Pro žárovky s patičí E 27.

Artikel-Nr. Cikkszám Položka č.	Barcode	VPE CE BJ	Anzahl Pole Pólusok száma Počet pólů
1 17990 0	4007123188963	10/300	2



Party-Lichterkette

Für den Außen- und Innenbereich.

- Die ideale Beleuchtung für Garten, Pavillon, Zelt oder im Keller mit 10 fertig montierten staub- und spritzwassergeschützten IP 54 Fassungen für handelsübliche 230 V Lampen.
- Lichterkette mit 10 Fassungen E27, ohne Leuchtmittel.
- Hochwertiges Gummikabel.
- Mit angespritztem 2-poligem Stecker T11/230 V, mit teilisolierten Stiften für Phasen- und Null-Leiter.

delemben kapható 230 V-os izzókhöz.

- Fénylánc 10 E27 foglalattal izzó nélkül.
- Magas minőségű gumivezeték.
- Befröcskölt 2 pólusú T11/230 V-os dugóval, részben szigetelt stiftekkel a fázis- és a nulla-vezetékhez.

Světelný řetěz na party

Pro použití v exteriérech i interiérech.

- Ideální osvětlení na zahradu, do pavilónu, stanu nebo do sklepa s 10, hotově montovanými, objímkami, chráněnými proti prachu a stříkající vodě IP 54, pro běžné žárovky 230 V.
- Světelný řetěz s 10 objímkami E27, bez žárovek.
- Vysoce jakostní, gumový kabel.
- Se zavařenou, 2-pólovou zástrčkou T11/230 V, s částečně izolovanými kolíky nulového a fázového přípoje.

Party-fénylánc

Bel- és kültéri használatra egyaránt alkalmas.

- Az ideális megvilágítás a kertben, pavilonban, sátorban, vagy a pincében 10 készreszerelt, portól és víztől védett IP 54 foglalattal a kereske-

Artikel-Nr. Cikkszám Položka č.	Barcode	VPE CE BJ	Kabellänge Kábelhossz Délka kabele	Kabelbezeichnung Kábel megnevezése Typ kabele	Nennspannung Névleges feszültség Jmenovitá napětí	Nennstrom Névleges áram Jmenovitý proud	Max. Belastbarkeit Max. terhelhetőség Max. zatížení
1 17519 2	4007123290444	10/100	10 m	H0SRN-F 2x1,0	230 V	10 A	2300 W



Informationen zur EU-Verordnung Információk az EU-rendeletekhez Informace k nařízení EU



Hintergrund der Regelung ist die sog. Ökodesign-Richtlinie der EU (EuP-Richtlinie 2009/125/EG), die eine verbesserte Energieeffizienz und allgemeine Umweltverträglichkeit von Elektrogeräten zum Ziel hat.

Vereinfacht lässt sich folgendes sagen: Matte Lampen (dazu zählen auch Energiesparlampen) müssen seit September 2009 die Energieeffizienzklasse A haben, bei klaren Glühlampen ist ein stufenweiser Ausstieg vorgesehen.

Halogenstäbe müssen seit September 2009 der Energieeffizienzklasse C genügen. Herkömmliche Halogenstäbe werden ab diesem Zeitpunkt durch „energiesparende“ Halogenstäbe ersetzt, die bis zu 30 % weniger Energie bei vergleichbarer Lichtleistung benötigen.

Einige Lampen sind von der Verordnung ausgenommen, z.B.:

- Lampen mit sehr geringem oder sehr hohem Lichtstrom (Lumen), d.h. < 60 Lumen oder > 12.000 Lumen (z.B. Halogenlampen mit 1000 W Leistung oder mehr)
- Lampen für „Spezialanwendungen“, wie z.B. die 200 W-Glühlampe in unserer Brobusta-Bauleuchte
- Leuchtstofflampen ohne eingebautes Vorschaltgerät

A szabályozás háttere az EU un. Ökodesign-irányelve (2009/125/EG), melynek célja az elektromos készülékek nagyobb energiahatékonysága és általános környezeti megfelelősége.

Leegyszerűsítve a következő mondható el: A matt lámpáknak (die tartoznak az energiatakarékos lámpák is) 2009 szeptemberétől rendelkezniük kell az A energiahatékonysági osztállyal, az átlátszó izzókat fokozatosan kivonják.

A halogéncsőveknek 2009 szeptembere óta C energiahatékonysági osztállyal kell rendelkezniük. A hagyományos halogéncsőveket ettől az időponttól „energiatakarékos“ halogéncsővekre cserélik, melyek akár 30%-kal kevesebb energiát igényelnek hasonló fényteljesítményhez

Egyes lámpákat kivontak a rendelkezésből, pl.:

- Nagyon alacsony vagy nagyon magas fényáramú (Lumen) lámpákat, tehát < 60 Lumen vagy > 12.000 Lumen (pl. halogén lámpák 1000 W, vagy afölötti teljesítménnyel)
- „Speciális alkalmazásra“ szánt lámpákat, mint pl. Brobusta-építkezési lámpák 200 W-os izzójáz
- Fénycsőves lámpákat beépített kapcsolószervezet nélkül

Obsahem nařízení je tzv. Směrnice pro ekologický design (EuP-směrnice 2009/125/EG), která má za cíl zlepšit energetickou efektivitu elektrických přístrojů a jejich všeobecnou šetrnost k životnímu prostředí.

Zjednodušeně je možné říci: Matné žárovky (mezi ně patří i energeticky úsporné osvětlovací prostředky) musí splňovat od září 2009 energetickou třídu efektivit A, pro čiré žárovky je plánované, stupňovitě ukončení prodeje.

Halogenové, tyčové osvětlovací prostředky musí od září 2009 splňovat energetickou efektivitu třídy C. Původní, běžné halogenové, tyčové osvětlovací prostředky se od této doby nahrazují „energeticky úspornými“, které potřebují 30 % méně energie pro srovnatelný světelný výkon.

Některých osvětlovacích prostředků se nařízení netýká, např.:

- osvětlovacích prostředků s nízkým nebo velmi vysokým světelným tokem (Lumen), to znamená < 60 Lumen nebo > 12.000 Lumen (např. halogenových osvětlovacích prostředků s příkonem 1000 W a vyšším).
- žárovek pro „speciální použití“, jako např. s příkonem 200 W v našich stavebních světlech Brobusta
- osvětlovacích prostředků bez integrovaného předřadníku

jeweils ab September szeptembertől vďdy od zřřř		2009	2010	2011	2012	2013	2014	2015	2016
Glűhlampen Izzók Žárovky klar átlátszó cřřra 	15 W	15 W	15 W	Auslauf* aller klaren Glűhlampen Kifutás* minden átlátszó izzó Vyřazenı z prodeje* vřech cřřřch řřřrovek					
	25 W	25 W	25 W						
	40 W	40 W	40 W						
	60 W	60 W	60 W						
	75 W	75 W	75 W						
100 W	100 W	100 W							
Glűhlampen Izzók Žárovky matt matt matná 	Matte Lampen durch Energiesparlampen mit Energieeffizienzklasse A ersetzen Matt lámpák cseréje A energiahatékonysági osztályú energiatakarékos lámpákra Nahradit matné řřřrovek energeticky úspornými osvětlovacími prostředky s energetickou efektivitou třídy A								
	Alle Wattagen nur noch Energieeffizienzklasse A Matt lámpák cseréje A Minden Watt már csak A energiahatékonysági osztályú energiatakarékos lámpákra Vřechny řřřdaje k přřkonu ve wattach jen pro energetickou efektivitu třídy A								
Energiesparlampen Energiahatékonos lámpák Úspornı coveřbořřř prostředky matt matt matná 	Erlaubt: Megengedett: Povolenı: Achtung: Alle Wattagen sind indikativ. Der bestimmende Faktor ist der Lichtstrom (Lumen) Figyelem: Minden Watt indikativ. A döntı tényezı az fényáram (Lumen) Pozor: Vřechny řřřdaje ve wattach jsou indikativni. Urcujícím faktorem je světelný tok (Lumen)								
	Auslauf Kifutás Vyběh z prodeje *Auslauf: Lampen dürfen nicht mehr in den Verkehr gebracht werden. Alle Lagerbestände dürfen noch aufgebraucht werden. *Kifutás: A lámpákat már nem szabad forgalomba hozni. A teljes raktárkészlet felhasználható még. *Vyběh z prodeje: řřřrovky se nesmı dále prodávat. Vřechny zásoby ze skladu se smı ještě spotřebovat.								

Ενεργειακή
Energy

Stand 17.03.2009
(Quelle: PHILIPS)

2009. 03.17-i állapot
(Forrás: PHILIPS)

Stav 17.03.2009
(Zdroj: PHILIPS)



Überspannungs- & Blitzschutz

Steckdosenleisten

Stromverteilung

Leuchten & Leuchtmittel

Solar-Technik

Haus- & Sicherheitstechnik

Geräte für Werkstatt, Haus & Garten

Arbeitsböcke & Leitern

Werbemittel



Tűlfeszültségvédelem
Prépatóv óchra

Hálózati csatlakozások
Zásuvkove listy

Aramelosztás
Prodluzovací přívody

Lámpák, fényvetők,
fényforrások
Svitlidlá, reflektory,
světelné zdroje

Naplány-Technika
Solární technika

Építélet- és bíztonágtechnika
Domovní a bezpečnostní
technika

Készülékek műhelybe
Přístroje pro dílnu, dům a zahradu

Munkahelyek, létrák és
állványok
Pracovní kozy a žebříky

Reklám eszközök
Reklamní prostředky

Leuchtstofflampe

Fénycsöves lámpa

Zářivka

Artikel-Nr. Cikkszám Položka č.	Barcode	VPE CE BJ	Leistung Teljesítmény Výkon	Fassung Foglatat Objímka	Ersatzleuchtmittel für Tartaléklámpa Náhradní osvětlovací prostředek pro	Lichtstrom Fényáram Světelný tok	Wirkungsgrad Lampe Hatékonyági szint lámpa Účinnost lampy	Farbtemperatur Szin hőmérséklet Teplota barvy
1 17741 0	4007123020607	25	8 W	G 5	1 17951 0 1 17910 0	400 lm	50 lm/W	4000 K



Kompaktleuchtstofflampe

Kompakt lámpa

Kompaktní zářivky

- Mit Stecksockel.
- Spotlámpa- foglalat.
- S nástrčnou patkou.

Artikel-Nr. Cikkszám Položka č.	Barcode	VPE CE BJ	Leistung Teljesítmény Výkon	Fassung Foglatat Objímka	Ersatzleuchtmittel für Tartaléklámpa Náhradní osvětlovací prostředek pro	Lichtstrom Fényáram Světelný tok	Wirkungsgrad Lampe Hatékonyági szint lámpa Účinnost lampy	Farbtemperatur Szin hőmérséklet Teplota barvy
---------------------------------------	---------	-----------------	-----------------------------------	--------------------------------	--	--	---	---

1 17759 0	4007123115181	1	11 W	G 23	1 17718 0	780 lm	70 lm/W	6700 K
-----------	---------------	---	------	------	-----------	--------	---------	--------



1 17747 0	4007123018352	1	18 W	2 G 11	1 17256 0	1200 lm	67 lm/W	4000 K
-----------	---------------	---	------	--------	-----------	---------	---------	--------



1 17750 0	4007123018369	1	24 W	2 G 11		1870 lm	78 lm/W	4000 K
-----------	---------------	---	------	--------	--	---------	---------	--------



1 17751 0	4007123018376	1	36 W	2 G 11	1 17262 0 1 17261 0	2900 lm	82 lm/W	4000 K
-----------	---------------	---	------	--------	------------------------	---------	---------	--------



1 17766 0	4007123210213	1	36 W	2 G 10	1 17260 0	2800 lm	78 lm/W	4000 K
-----------	---------------	---	------	--------	-----------	---------	---------	--------



1 17473 0	4007123576272	1	36 W	2 G 11	1 17273 0 1 17274 0	2800 lm	78 lm/W	6400 K
-----------	---------------	---	------	--------	------------------------	---------	---------	--------



1 17769 0	4007123249855	1	55 W	2 G 11	1 17263 0	4800 lm	87 lm/W	4000 K
-----------	---------------	---	------	--------	-----------	---------	---------	--------





ENTSPRICH
MEGFELEL • ODPOVÍDÁ
2009/125/EG



Farbwiedergabeindex Szinviszaadási mutató Index podání barev	Umgebungstemperatur (max. Lichtstrom) Környezeti hőmérséklet (max. fényáram) Teplota okolního prostředí (maximální světelný tok)
60 - 69	25 °C

ENTSPRICH
MEGFELEL • ODPOVÍDÁ
2009/125/EG



Farbwiedergabeindex Szinviszaadási mutató Index podání barev	Quecksilbergehalt Higanytartalom Obsah rtuti	Umgebungstemperatur (max. Lichtstrom) Környezeti hőmérséklet (max. fényáram) Teplota okolního prostředí (maximální světelný tok)	Lichtstromerhalt Fényáramtartalom Zachování světelného toku	Überlebensfaktor Túlélési tényező Životnost
81		25 °C		
85	4,5 mg	25 °C	> 97 % nach / után / po 2.000 Std. / h > 95 % nach / után / po 4.000 Std. / h > 94 % nach / után / po 6.000 Std. / h > 92 % nach / után / po 8.000 Std. / h	> 99 % nach / után / po 2.000 Std. / h > 98 % nach / után / po 4.000 Std. / h > 96 % nach / után / po 6.000 Std. / h > 93 % nach / után / po 8.000 Std. / h
85	4,5 mg	25 °C	> 97 % nach / után / po 2.000 Std. / h > 95 % nach / után / po 4.000 Std. / h > 94 % nach / után / po 6.000 Std. / h > 92 % nach / után / po 8.000 Std. / h	> 99 % nach / után / po 2.000 Std. / h > 98 % nach / után / po 4.000 Std. / h > 96 % nach / után / po 6.000 Std. / h > 93 % nach / után / po 8.000 Std. / h
85	4,5 mg	25 °C	> 97 % nach / után / po 2.000 Std. / h > 95 % nach / után / po 4.000 Std. / h > 94 % nach / után / po 6.000 Std. / h > 92 % nach / után / po 8.000 Std. / h	> 99 % nach / után / po 2.000 Std. / h > 98 % nach / után / po 4.000 Std. / h > 96 % nach / után / po 6.000 Std. / h > 93 % nach / után / po 8.000 Std. / h
80	1,8 mg	25 °C	85 % nach / után / po 2.000 Std. / h 78 % nach / után / po 4.000 Std. / h 76 % nach / után / po 6.000 Std. / h 76 % nach / után / po 8.000 Std. / h	99 % nach / után / po 2.000 Std. / h 99 % nach / után / po 4.000 Std. / h 97 % nach / után / po 6.000 Std. / h 85 % nach / után / po 8.000 Std. / h
85	4,5 mg	25 °C	> 97 % nach / után / po 2.000 Std. / h > 95 % nach / után / po 4.000 Std. / h > 94 % nach / után / po 6.000 Std. / h > 92 % nach / után / po 8.000 Std. / h	> 99 % nach / után / po 2.000 Std. / h > 98 % nach / után / po 4.000 Std. / h > 96 % nach / után / po 6.000 Std. / h > 93 % nach / után / po 8.000 Std. / h
85	4,5 mg	25 °C	> 97 % nach / után / po 2.000 Std. / h > 95 % nach / után / po 4.000 Std. / h > 94 % nach / után / po 6.000 Std. / h > 92 % nach / után / po 8.000 Std. / h	> 99 % nach / után / po 2.000 Std. / h > 98 % nach / után / po 4.000 Std. / h > 96 % nach / után / po 6.000 Std. / h > 93 % nach / után / po 8.000 Std. / h

Überspannungs- & Blitzschutz

Steckdosenleisten

Stromverteilung

Leuchten & Leuchtmittel

Solar-Technik

Haus- & Sicherheitstechnik

Geräte für Werkstatt, Haus & Garten

Arbeitsböcke & Leitern

Werbemittel

Tűlfeszültségvédelem
Prépatóv óchra

Hálózati csatlakozások
Zásuvkové listy

Aramelosztás
Prodlužovací přívody

Lámpák, fényvetők,
fényforrások
Svitlidlá, reflektory,
světelné zdroje

Naplány-Technika
Solární technika

Építélet- és biztonságtechnika
Domovní a bezpečnostní
technika

Készülékek műhelybe
Přístroje pro dílnu, dům a zahradu

Munkahelyek, létrák és
álmányok
Pracovní kozy a žebříky

Reklám eszközök
Reklamní prostředky

Jet-Light-Leuchtmittel

Jet-Light világítótest

Světelný zdroj pro Jet-Light

ENTSPRICHT
MEGFELEL · ODPOVÍDA
2009/125/EG



Artikel-Nr. Cikkszám Položka č.	Barcode	VPE CE BJ	Leistung Teljesítmény Výkon	Fassung Foglalat Objímka	Ersatzleuchtmittel für Tartaleklámpa Náhradní osvětlovací prostředek pro	Lichtstrom Fényáram Světelný tok	Wirkungsgrad Lampe Hatékonysági szint lámpa Účinnost lampy	Farbtemperatur Színhőmérséklet Teplota barvy
---------------------------------------	---------	-----------------	-----------------------------------	--------------------------------	--	--	--	--

1 17761 0	4007123142149	40	16 W	GR 8		1100 lm	71 lm/W	6400 K
-----------	---------------	----	------	------	--	---------	---------	--------



1 17469 0	4007123576241	40	21 W	GR 10q	1 17269 0	1200 lm	57 lm/W	6400 K
-----------	---------------	----	------	--------	-----------	---------	---------	--------



1 17470 0	4007123576265	40	38 W	GR 10q	1 17270 0 1 17271 0	2500 lm	66 lm/W	6400 K
-----------	---------------	----	------	--------	------------------------	---------	---------	--------

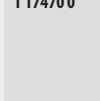

1 17764 0	4007123210190	40	38 W	GR 10q	1 17270 0 1 17271 0	2700 lm	71 lm/W	4200 K
-----------	---------------	----	------	--------	------------------------	---------	---------	--------



1 17765 0	4007123210206	40	55 W	GR 10q	1 17272 0	3600 lm	66 lm/W	6400 K
-----------	---------------	----	------	--------	-----------	---------	---------	--------



1 17765 0	4007123210206	40	55 W	GR 10q	1 17272 0	3600 lm	66 lm/W	6400 K
-----------	---------------	----	------	--------	-----------	---------	---------	--------



1 17765 0	4007123210206	40	55 W	GR 10q	1 17272 0	3600 lm	66 lm/W	6400 K
-----------	---------------	----	------	--------	-----------	---------	---------	--------

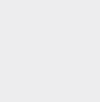

1 17765 0	4007123210206	40	55 W	GR 10q	1 17272 0	3600 lm	66 lm/W	6400 K
-----------	---------------	----	------	--------	-----------	---------	---------	--------

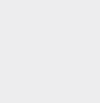

1 17765 0	4007123210206	40	55 W	GR 10q	1 17272 0	3600 lm	66 lm/W	6400 K
-----------	---------------	----	------	--------	-----------	---------	---------	--------

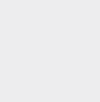



Überspannungs- & Blitzschutz

Steckdosenleisten

Stromverteilung

Leuchten & Leuchtmittel

Solar-Technik

Haus- & Sicherheitstechnik

Geräte für Werkstatt, Haus & Garten

Arbeitsböcke & Leitern

Werbemittel

Farbwiedergabeindex Szinviszáadási mutató Index podání barev	Quecksilbergehalt Higanytartalom Obsah rtuti	Umgebungstemperatur (max. Lichtstrom) Környezeti hőmérséklet (max. fényáram) Teplota okolního prostředí (maximální světelný tok)	Lichtstromerhalt Fényáramtartalom Zachování světelného toku	Überlebensfaktor Túlélési tényező Životnost
82		25 °C	95 % bei / at / při 2.000 Std. / h 92 % bei / at / při 4.000 Std. / h 90 % bei / at / při 6.000 Std. / h	99 % bei / at / při 2.000 Std. / h 97 % bei / at / při 4.000 Std. / h 90 % bei / at / při 6.000 Std. / h
80	4 mg	25 °C	90 % nach / után / po 2.000 Std. / h 85 % nach / után / po 4.000 Std. / h 80 % nach / után / po 6.000 Std. / h 75 % nach / után / po 8.000 Std. / h 70 % nach / után / po 10.000 Std. / h	96 % bei / at / při 2.000 Std. / h 90 % bei / at / při 4.000 Std. / h 86 % bei / at / při 6.000 Std. / h 85 % bei / at / při 8.000 Std. / h 70 % bei / at / při 10.000 Std. / h
80	4 mg	25 °C	90 % nach / után / po 2.000 Std. / h 85 % nach / után / po 4.000 Std. / h 80 % nach / után / po 6.000 Std. / h 75 % nach / után / po 8.000 Std. / h 70 % nach / után / po 10.000 Std. / h	96 % bei / at / při 2.000 Std. / h 90 % bei / at / při 4.000 Std. / h 86 % bei / at / při 6.000 Std. / h 85 % bei / at / při 8.000 Std. / h 70 % bei / at / při 10.000 Std. / h
80	5 mg	25 °C	90 % nach / után / po 2.000 Std. / h 85 % nach / után / po 4.000 Std. / h 80 % nach / után / po 6.000 Std. / h 75 % nach / után / po 8.000 Std. / h 70 % nach / után / po 10.000 Std. / h	96 % bei / at / při 2.000 Std. / h 90 % bei / at / při 4.000 Std. / h 86 % bei / at / při 6.000 Std. / h 85 % bei / at / při 8.000 Std. / h 70 % bei / at / při 10.000 Std. / h
80	4 mg	25 °C	90 % nach / után / po 2.000 Std. / h 85 % nach / után / po 4.000 Std. / h 80 % nach / után / po 6.000 Std. / h 75 % nach / után / po 8.000 Std. / h 70 % nach / után / po 10.000 Std. / h	96 % nach / után / po 2.000 Std. / h 90 % nach / után / po 4.000 Std. / h 86 % nach / után / po 6.000 Std. / h 85 % nach / után / po 8.000 Std. / h 70 % nach / után / po 10.000 Std. / h

Energiesparlampen

Qualitätsprodukt von europäischem Markenhersteller.

- Lebensdauer ca. 10.000 Stunden.
- Schaltzyklen bis zum vorzeitigen Ausfall 20.000.
- Farbtemperatur 4000 K.
- Anlaufzeit bis zur Erreichung von 60 % des vollen Lichtstroms: < 20 sek.
- Quecksilbergehalt 4,6 mg.
- Farbwiedergabeindex = 80-89.
- Zündzeit < 2 sec.
- Leistungsfaktor der Lampe: > 0,55.
- Lampenlichtstromerhalt am Ende der Lebensdauer ≥ 80 %.
- Mit Schraubgewinde.
- Energieeffizienzklasse: A
- Durchmesser: 48 mm
- Verpackung: Karton

Energiatakarékos lámpák

Márkás európai termékek gyártótól származó minőségi termékek.

- Élettartam kb. 10.000 óra.
- Kapcsolási ciklusok az idő előtti kiesésig: 20.000.
- Színhőmérséklet 4000 K.
- Lefutási idő a teljes fényáram 60%-ának eléréséig: < 20 mp.
- Higanytartalom 4,6 mg.
- Színvisszaadási mutató = 80-89.
- Gyújtási idő < 2 sec.
- A lámpa teljesítmény- tényezője: > 0,55.
- Lámpa-fényáramtartalék az élettartam végén ≥ 80 %.
- Csavarmenettel.
- Energiahatékonysági osztály: A
- Átmérő: 48 mm
- Csomagolás: Doboz





Úsporné žárovky

Kvalitní produkt od evropského značkového výrobce.

- Životnost cca 10.000 hodin.
- Počet spínacích cyklů až do předčasného výpadku 20.000.
- Teplota barvy 4000 K.
- Doba pro dosažení 60 % světelného toku: < 20 sek
- Obsah rtuti 4,6 mg.
- Index podání barev = 80-89.
- Doba zážehu < 2 vteřiny.
- Účinnost lampy: > 0,55.
- Zachování světelného toku lampy na konci životnosti ≥ 80 %.
- Se závitem.
- Energetická třída: A
- Průměr: 48 mm
- Balení: Karton

ENTSPRICH
MEGFELÉL - ODPOVÍDA
2009/125/EG



Artikel-Nr. Cikkszám Položka č.	Barcode	VPE CE BJ	Spannung Feszültség Napětí	Leistung Teljesítmény Výkon	Fassung Foglalat Objímka	Ersatzleuchtmittel für Tartaléklámpa Náhradní osvětlovací prostředek pro	Lichtstrom Fényáram Světelný tok	Länge ca. Hossza kb. Délka cca.
1 17738 0	4007123249701	10	230 V	11 W \boxtimes 50 Watt, EU Qual. Lamp	E 27	1 27070 0 1 27040 0 1 27012 0 1 17642 0	600 lm	102 mm
								
1 17740 0	4007123249718	10	230 V	15 W \boxtimes ca. 75 Watt, EU Qual. Lamp	E 27	1 17292 0	900 lm	114 mm
								
1 17739 0	4007123249725	10	230 V	20 W \boxtimes 100 Watt, EU Qual. Lamp	E 27	1 17646 6	1200 lm	136 mm
								
1 17166 0	4007123249695	10	230 V	23 W \boxtimes 115 Watt, EU Qual. Lamp	E 27		1450 lm	150 mm
								

Leistungsvergleich Teljesítmény-összehasonlítás Porovnání výkonu

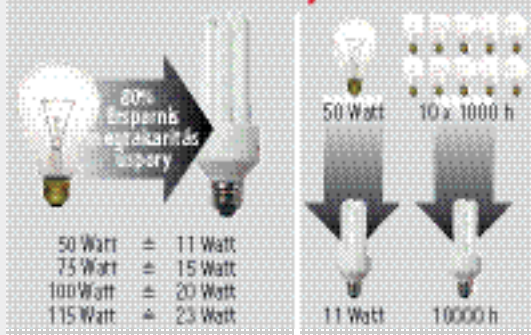



Glühlampe

- Stoßfeste Qualität speziell für den mobilen Einsatz.

Izzólámpa

- Ütközésbiztos minőség speciálisan mobil bevetésre.

Žárovky

- Odolný materiál, speciálně pro mobilní použití.

Artikel-Nr. Cikkszám Polozka č.	Barcode	VPE CE BJ	Verpackung Csomagolás Balení	Leistung Teljesítmény Výkon	Fassung Foglalat Objímka	Lichtstrom Fényáram Světelný tok
1 17753 0	4007123021451	1	Karton	200 W	E 27	2500 lm



Halogen Glühlampen nach neuer EU-Rahmenverordnung

- Lebensdauer ca. 1000 Stunden.
- Schaltzyklen bis zum vorzeitigen Ausfall 8000.
- Farbtemperatur 2900 K.
- Anlaufzeit bis zur Erreichung von 60 % des vollen Lichtstroms: keine.
- Quecksilbergehalt der Lampe: 0.0 mg.
- Farbwiedergabeindex = 100.
- Zündzeit > 1 ms.
- Leistungsfaktor der Lampe: 1.
- Lampenlichtstromerhalt am Ende der Lebensdauer ≥ 85 %.

Halogénizzók az új EU irányelv szerint

- Élettartam kb. 1000 óra.
- Kapcsolási ciklusok az idő előtti kiesésig: 8000.
- Színhőmérséklet 2900 K.
- Lefutási idő a teljes fényáram 60%-ának eléréséig: nincs.
- A lámpa higanytartalma: 0.0 mg.
- Színvisszaadási mutató = 100.
- Gyújtási idő > 1 ms.
- A lámpa teljesítmény- tényezője: 1.
- Lámpa-fényáramtartalék az élettartam végén ≥ 85 %.

Halogenové žárovky podle nového rámcového nařízení EU

- Životnost cca 1000 hodin.
- Počet spínacích cyklů až do předčasného výpadku 8000.
- Teplota barvy 2900 K.
- Doba k dosažení 60 % světelného toku: žádná.
- Obsah rtuti v lampě: 0.0 mg.
- Index podání barev = 100.
- Doba zážehu > 1 ms.
- Účinnost lampy: 1.
- Zachování světelného toku lampy na konci životnosti ≥ 85 %.



Artikel-Nr. Cikkszám Polozka č.	Barcode	VPE CE BJ	Verpackung Csomagolás Balení	Spannung Feszültség Napětí	Leistung Teljesítmény Výkon	Fassung Foglalat Objímka	Länge ca. Hossza kb. Délka cca.	Lichtstrom Fényáram Světelný tok	Energieeffizienzklasse Energiahatékonysági osztály Energetická třída
1 17834 0	4007123565344	10	Karton	230 V	120 W	R7s	78 mm	~ 2216 lm	C
1 17836 0	4007123565375	10	Karton	230 V	230 W	R7s	118 mm	~ 4644 lm	C
1 17838 0	4007123565320	10	Karton	230 V	400 W	R7s	118 mm	~ 8545 lm	C



Überspannungs- & Blitzschutz

Steckdosenleisten

Stromverteilung

Leuchten & Leuchtmittel

Solar-Technik

Haus- & Sicherheitstechnik

Geräte für Werkstatt, Haus & Garten

Arbeitsböcke & Leitern

Werbemittel

Tűlfeszültségvédelem
Prépatóv óchra

Hálózat csatlakozások
Zásuvkove listy

Aramelosztás
Prodluzovaci privody

Lámpák, fényvetők,
fényforrások
Svitlidlá, reflektory,
světelné zdroje

Hálótény-Technika
Solární technika

Építélet- és biztonságtechnika
Domovní a bezpečnostní
technika

Készülékek műhelybe
Přístroje pro dílnu, dílna a zahrada

Munkahelyek, létrák és
állványok
Pracovní kozy a žebříky

Reklám eszközök
Reklamní prostředky

Halogen Glühlampen

Halogén izzók

Halogenové žárovky



Artikel-Nr. Cikkszám Položka č.	Barcode	VPE CE BJ	Verpackung Csomagolás Balení	Leistung Teljesítmény Výkon	Fassung Foglatat Objímka	Länge ca. Hossza kb. Délka cca.	Lichtstrom Fényáram Světelný tok	Energieeffizienzklasse Energiatékonyági osztály Energetická třída	
117013 0	4007123006861	10	Karton	1000 W	R 7s	189 mm	18000 lm	E	
117020 0	4007123020379	10	Karton	1500 W	R 7s	254 mm	26000 lm	E	
117013 0 001	4007123140169	10	1 Stück im Blister / 1 darab a blister csomagolásban / 1 kus v blistru	1000 W	R 7s	189 mm	18000 lm	E	
117020 0 001	4007123140176	10	1 Stück im Blister / 1 darab a blister csomagolásban / 1 kus v blistru	1500 W	R 7s	254 mm	26000 lm	E	

Halogen Glühlampen

Qualitätsprodukt

Halogén izzók

Minőségi termék

Halogenové žárovky

Kvalitní výrobek

- Lebensdauer ca. 2000 Stunden.
- Schaltzyklen bis zum vorzeitigen Ausfall 8000.
- Farbtemperatur 2900 K.
- Anlaufzeit bis zur Erreichung von 60 % des vollen Lichtstroms: keine.
- Quecksilbergehalt der Lampe: 0.0 mg.
- Farbwiedergabeindex = 100.
- Zündzeit > 1 ms.
- Leistungsfaktor der Lampe: 1.
- Lampenlichtstromerhalt am Ende der Lebensdauer ≥ 85 %.
- Spannung: 230 V

- Élettartam kb. 2000 óra.
- Kapcsolási ciklusok az idő előtti kiesésig: 8000.
- Színhőmérséklet 2900 K.
- Lefutási idő a teljes fényáram 60%-ának eléréséig: nincs.
- A lámpa higanytartalma: 0.0 mg.
- Színvisszaadási mutató = 100.
- Gyújtási idő > 1 ms.
- A lámpa teljesítmény- tényezője: 1.
- Lámpa-fényáramtartalék az élettartam végén ≥ 85 %.
- Feszültség: 230 V

- Životnost cca 2000 hodin.
- Počet spínacích cyklů až do předčasného výpadku 8000.
- Teplota barvy 2900 K.
- Doba k dosažení 60 % světelného toku: žádná.
- Obsah rtuti v lampě: 0.0 mg.
- Index podání barev = 100.
- Doba zážehu > 1 ms.
- Účinnost lampy: 1.
- Zachování světelného toku lampy na konci životnosti ≥ 85 %.
- Napětí: 230 V



Artikel-Nr. Cikkszám Položka č.	Barcode	VPE CE BJ	Verpackung Csomagolás Balení	Leistung Teljesítmény Výkon	Fassung Foglatat Objímka	Länge ca. Hossza kb. Délka cca.	Energieeffizienzklasse Energiatékonyági osztály Energetická třída	Äquivalenzwert Egyenértékűség Ekvivalentní hodnota	Zusätzliche Ausstattung További kiegészítők Doplňková výbava
117733 0	4007123250455	10	Karton	350 W	R 7s	118 mm	C	500 W	
117736 0 001	4007123596034	10	Blister / Blister / Blistr	400 W	R 7s	118 mm	C	500 W	Integrierte Sicherung Integrált biztosíték Vestavěná pojistka
117763 0	4007123152728	10	Karton	1000 W	R 7s	189 mm	E		Integrierte Sicherung Integrált biztosíték Vestavěná pojistka



36 + 1 LED Akku Arbeitsleuchte AHL 361 IP 54

Staub- und spritzwassergeschützt, IP 54.

- 2 Schaltstufen: Große Leuchtfläche mit 36 superhellen LEDs und Spezial Linsenoptik, zusätzlich eine einzelne Power-LED im Leuchtenkopf für extra lange Leuchtdauer.
- Integrierter NI-MH Akku.
- Inklusive 230 V Netzteil und 12 V Kfz-Ladekabel.
- Ladegerät: 100 - 240 V AC, 50 - 60 Hz.
- Bis zu 4 Std. Betriebsdauer mit voll geladenem Akku für große Leuchtfläche, bis zu 12 Std. für einzelne Power-LED im Leuchtenkopf.
- Stoßsicheres Gehäuse mit gummierter Oberfläche.
- 360° drehbarer, einklappbarer Haken und Magnet für optimale Befestigung.
- Ein/Aus Drucktaster.

36 + 1 LED Akkus munkalámpa AHL 361 IP 54

Por és vízpermet ellen védett, IP 54.

- 2 kapcsolási fokozat: Nagy világító-felület 36 szuperfényes LED-del és speciális lencseoptikával, továbbá egyetlen Power-LED-del a világítófejben az extra-hosszú világítási időért.
- Beépített NI-MH Akku.
- 230 V-os hálózati egységgel és 12 V-os autós töltővel.
- Töltő: 100 - 240 V AC, 50 - 60 Hz.

- Akár 4 óra üzemidő teljesen feltöltött akkuval nagy fényfelülethez, akár 12 óra az egyes Power-LED-hez a világítófejben.
- Ütközésbiztos burkolat gumírozott felülettel.
- 360°-ban fordítható, behajtható kampó és mágnes az optimális rögzítéshez.
- Be-/kikapcsoló nyomógomb.

Akumulátorové pracovní světlo se 36 + 1 LED AHL 361 IP 54

Chráněno proti prachu a stříkající vodě, IP 54.

- 2 stupně zapnutí: velká svítící plocha se 36 velmi intenzivními LED a speciální čočkovou optikou, přidavně jedna power-LED v hlavě svítilny pro extra dlouhou dobu svícení.
- Integrovaný akumulátor NI-MH.
- Včetně síťového adaptéru 230 V a nabíjecího kabelu na 12 V.
- Nabíječka: 100 - 240 V AC, 50 - 60 Hz.
- Po úplném nabití akumulátoru provoz velké svítící plochy až 4 hodiny, až 12 hodin jedné power-LED na hlavě svítilny.
- Korpus s pogumovaným povrchem a odolávající nárazům.
- Vyklopěcí hák, otočný o 360° a magnet pro optimální připevnění.
- Tlačítkový vypínač.



Artikel-Nr. Cikkszám Položka č.	Barcode	VPE CE BJ	Verpackung Csomagolás Balení	LEDs LEDs LED	Lichtstrom Fényáram Světelný tok	Abmessungen Méreték Rozměry
1 17539 0	4007123609703	12	Blister / Bliszer / Blistr	36 + 1	36 LED: ~ 90 lm, 1 LED ~ 24 lm	26 x 6 x 4,5 cm



Überspannungs- & Blitzschutz

Steckdosenleisten

Stromverteilung

Leuchten & Leuchtmittel

Solar-Technik

Haus- & Sicherheitstechnik

Geräte für Werkstatt, Haus & Garten

Arbeitsböcke & Leitern

Werbemittel

Tűlfeszültségvédelem
Prépatív óvkorona

Hálózati csatlakozások
Zásuvkóre léty

Aramelosztás
Produktívaci prírody

Lámpák, fényvetők,
fényforrások
Svítidla, reflektory,
světelné zdroje

Naplány-Technika
Solární technika

Építélet-és bíztonságtchnika
Domovní a bezpečnostní
technika

Készülékek műhelybe
Přístroje pro dílnu, dílna a zahrada

Munkahelyek, létrák és
állványok
Pracovní kozy a žebříky

Reklám eszközök
Reklamní prostředky



LED Akku-Handleuchte DL 30 mit Dynamo

- Jederzeit Licht auch ohne Batterie.
- Laden des Akkus mit integriertem Dynamo möglich.
- 30 lichtstarke LEDs, umschaltbar auf 6 oder 30 LEDs.
- 360° verstellbarer Haken und Magnet.
- Inklusive 230 V Netzteil und 12 V Kfz-Ladekabel.
- Ein/Aus Schalter.

LED Akkus-kézilámpa DL 30 dinamóval

- Fény bármikor elem nélkül is.
- Az akku töltése a beépített dinamóval lehetséges.

- 30 erős fényű LED, átkapcsolható 6, vagy 30 LED-re.
- 360°-ban állítható kampó és mágnes.
- 230 V-os hálózati egységgel és 12 V-os autós töltővel.
- BE/KI kapcsolóval.

Akumulátoros kézi svítlő DL 30 s LED a dynamem

- Kedykoliv svétlo i bez baterie.
- Nabíjení akumulátoru integrovaným dynamem možné.
- 30 intenzivních LED, přepínatelných na 6 nebo 30 svítících diod.
- Hák otočný o 360° a magnet.
- Včetně síťového adaptéru 230 V a nabíjecího kabelu na 12 V.
- Vypínač.

ENTSPRICHT
MEGFELEL · ODPOVÍDÁ
2009/125/EG



Artikel-Nr. Cikkszám Položka č.	Barcode	VPE CE BJ	Verpackung Csomagolás Balení	LEDs LEDs LED	Lichtstrom Fényáram Světelný tok	Abmessungen Méretek Rozměry
1 17857 0	4007123249923	12	Blister / Bliszter / Blistr	30	30 LED: ~ 28 lm, 6 LED: ~ 6 lm	30 x 6 x 4 cm



28 LED Akku-Handleuchte

Kompakt, handlich, ohne Kabel.

- 28 superhelle LEDs mit Spezial Linsenoptik.
- 4-5 Std. Betriebsdauer bei voller Akkuladung.
- Kein Austausch des Leuchtmittels erforderlich.
- NiMH Akku und Netzteil inklusive.
- Gummierte Oberfläche.
- 360° drehbarer Haken und Magnet für optimale Befestigung.
- Ein/Aus Schalter.

- NiMH Akkuval és hálózati egységgel.
- Gumival bevont felület.
- 360°-ban elforgatható horog és mágnes az optimális rögzítéshez.
- BE/KI kapcsolóval.

Akumulátoros kézi svítlő 28 LED

Kompakt, szikvna do ruky, bez kabelu.

- Velká svítivá plocha s 36 superjasnými LED.
- Doba provozu 4 - 5 hodin při plném nabití akumulátoru.
- Není potřeba provádět výměnu světelného zdroje.
- Včetně akumulátoru NiMH a síťového adaptéru.
- Balení v blistrech.
- Hák otočný o 360° a magnet pro optimální upevnění.
- Vypínač.

Akkumulátoros kézilámpa 28 LED-el

Kompakt, kézhezálló, kábelmentes.

- Különleges lencsésű, 28 szuperfényes LED-el.
- 4-5 óra üzemi idő teljes akkutöltéssel.
- Nincs szükség a fényforrás cseréjére.

ENTSPRICHT
MEGFELEL · ODPOVÍDÁ
2009/125/EG



Artikel-Nr. Cikkszám Položka č.	Barcode	VPE CE BJ	Verpackung Csomagolás Balení	LEDs LEDs LED	Lichtstrom Fényáram Světelný tok	Abmessungen Méretek Rozměry
1 17534 0	4007123188970	12	Blister / Bliszter / Blistr	28	~ 52 lm	25 x 6 x 5 cm



Überspannungs- & Blitzschutz

Steckdosenleisten

Stromverteilung

Leuchten & Leuchtmittel

Solar-Technik

Haus- & Sicherheitstechnik

Geräte für Werkstatt, Haus & Garten

Arbeitsböcke & Leitern

Werbemittel



LED Handleuchte IP 54

Lichtstark, robust, stoßfest, wasserfest.

- Universell einsetzbar.
- Bestens geeignet in der Werkstatt, bei Hobbyarbeiten usw.
- Problemlos auch im Minus-Temperaturbereich zu benutzen.
- Handlicher, sechseckiger massiver Griff und Kopfstück verhindern Wegrollen.
- Geschützter Ein-/Aus-Schalter im Griff. Kopfstück mit drehbarem, stabilem Haken.
- Austausch des Leuchtmittels nicht erforderlich.
- Mit ca. 100.000 Stunden extrem lange Lebensdauer der LEDs.
- Hohe Lichtausbeute.
- Extrem geringer Stromverbrauch: ca. 5 W bei 60 LEDs.
- Hochflexible Gummianschlussleitung mit spritzwassergeschütztem Konturenstecker.
- Im Vollblister.

- Védett helyen lévő BE/KI kapcsoló a fogantyúban. A felső rész elforgatható, stabil horoggal.
- Nem szükséges a fényforrás cseréje.
- Kb. 100.000 üzemórával a LED fényforrások igen hosszú élettartamúak.
- Rendkívüli fényhasznosítás.
- Rendkívül csekély áramfogyasztás: kb.5 W 60 LED esetén.
- Rendkívül rugalmas csatlakozó gumikábel, fröccsenő víznek ellenálló, érintésvédett, hengeres dugasszal.
- Blisztercsomagolás.

Ruční svítlna LED IP 54

Silné světlo, robustní rázuvzdorné, voděodolné.

- Univerzálně použitelné.
- Výborně vhodné do dílny, pro hobby.
- Lze bez problémů použít i v teplotách pod nulou.
- Masivní rukojeť dobře padne do ruky. Šestihránný tvar rukojeti a hlavy brání odkutálení.
- Chráněný vypínač v rukojeti. Hlava s otočným, stabilním háčkem.
- Výměna světelného zdroje není potřeba.
- Extrémně dlouhá životnost LED cca 100.000 hodin.
- Vysoký světelný výkon.
- Extrémně nízká spotřeba: cca 5W při 60 LED.
- Vysoce flexibilní pryžový přípojný kabel splochem vidlicí chráněnou proti střikající vodě.
- V kompaktním blistru.

LED k ezil mpa, IP 54

Nagy f enyerej , robusztus,  t s-  s v z ll .

- Sok c lra használhat .
- Kiv l an alkalmas m helyekben, bark csol shoz stb.
- Probl mamentesen használhat  akár fagypont alatti h m rs kleten is.
- A k zhez  ll , hatsz gletes, massz v foganty   s fels r sz megakad lyozza a v letlen elgurul st.



Artikel-Nr. Cikksz�m Polo�ka �.	Barcode	VPE CE BJ	Kabell�nge K�belhossz D�lka kabelu	Kabelbezeichnung K�bel megnevez�se T�p kabelu	LEDs LEDs LED	Lichtstrom F�ny�ram Sv�telny �tok	L�nge ca. Hossza kb. D�lka cca.
1 17532 0	4007123166107	10	5 m	H07RN-F 2x1,0	60	166 lm	43 cm



Werkstatt-Profi-Stableuchte

Werkstattgerecht, robust.

- Handlicher, sechseckiger massiver Griff und Kopfst ck verhindern Wegrollen.
- Griff mit integriertem, gesch tztem Ein-/Aus-Schalter.
- Gro er, drehbarer Haken.
- Best ckt mit einer handels blichen Energiesparr hre.
- Leuchtmittel problemlos austauschbar.
- Im Vollblister.

- Nagy, elforgathat  akaszt .
- Egy a kereskedelemben szok sos, energiatakar kos f nycs vet tartalmaz.
- A f nyforr sok k nyven kicser lhet k.
- Blisztercsomagol s.

D lensk  ty ov  Profi sv tidlo

Vhodn  do d lny, robuszn  proveden .

- Masivn  rukojeť dob re padne do ruky.  stihran ny tvar rukojeti a hlavy br n  odkut len .
- Rukojeť se zabudovan m chr n n m sp na em k zap n n  a vyp n n .
- Velk  oto n  ocelov  h k.
- Osazeno b znu  spornou z r vkou.
- Sv telny zdroj bez probl m  vym niteln .
- V kompaktn m blistru.

M hely-szerel l mpa

M helybe val , robusztus.

- A k zhez  ll , hatsz gletes, massz v foganty   s fels r sz megakad lyozza a v letlen elgurul st.
- Foganty ba be p tett BE/KI-kapcsol .



Artikel-Nr. Cikksz�m Polo�ka �.	Barcode	VPE CE BJ	Kabell�nge K�belhossz D�lka kabelu	Kabelbezeichnung K�bel megnevez�se T�p kabelu	Leistung Teljes�tm�ny V�kon	Fassung Foglalat Obj�mka	L�nge ca. Hossza kb. D�lka cca.	Wirkungsgrad Lampe Hat�konys�gi szint l�mpa �t�nossz l�mpy	Farbtemperatur S�z�nh�m�rs�klet Teplota barvy	Stecker Dugasz Vidlice
1 17718 0	4007123112159	24/360	5 m	H05RN-F 2x1,0	11 W	G 23	48 cm	70 lm/W	6700 K	IP 44 Konturenstecker / Kont�r dugasz / Obrysov� vidlice
1 17718 2 741	4007123289035	24/360	5 m	H05RN-F 2x1,0	11 W	G 23	48 cm	70 lm/W	6700 K	IP 20 Eurostecker / Euro-dugasz / Vidlice Euro

Tűlfeszültségvédelem
Préparatív óvkorona

Hálózati csatlakozósorok
Zásuvkóre lástý

Aramelosztás
Prodlužovací přívody

Lámpák, fényvetők,
svítítók, reflektory,
svételné zdroje

Naplány-Technika
Solární technika

Építélet- és bíztonságoteknika
Domovní a bezpečnostní
teknika

Készülékek műhelybe
Přístroje pro dílnu, dům a zahradu

Munkahelyek, létrák és
állványok
Pracovní kozy a žebříky

Reklám eszközök
Reklamní prostředky



Stableuchte

- Hochtransparentes schlagfestes Schutzrohr.
- Ergonomisch geformter Handgriff.
- Elektronisches Vorschaltgerät im Handgriff.
- Mit 6-Kant-Wulst gegen Wegrollen.
- Großer, drehbarer Haken.
- Anschlussleitung mit Eurostecker.
- Extrem niedriger Stromverbrauch.

Rúdlámpa

- Teljesen áttetsző, ütészálló védőcső.
- Ergonómiai szempontok szerint kialakított fogantyú.
- Fogantyúba beépített elektronikus előtét.
- Hatszögű peremmel az elgurulás ellen.
- Nagy, elforgatható akasztó.
- Csatlakozó vezeték európai szabványú dugóval.
- Igen csekély áramfogyasztás.

ENTSPRICHT
MEGFELEL · ODPOVÍDÁ
2009/125/EG



Artikel-Nr. Cikkszám Položka č.	Barcode	VPE CE BJ	Kabellänge Kábelhossz Délka kabelu	Kabelbezeichnung Kábel megnevezése Typ kabelu	Leistung Teljesítmény Výkon	Länge ca. Hossza kb. Délka cca.	Stecker Dugasz Vidlice	Schalter Kapcsoló Spínač
1 17711 0	4007123576586	10	5 m	H05RN-F 2x0,75	8 W	50 cm	Euro-Stecker / Euro-dugasz / Vidlice Euro	
1 17723 0	4007123576593	10	5 m	H05RN-F 2x0,75	8 W	54 cm	Euro-Stecker / Euro-dugasz / Vidlice Euro	X



Auto-Stableuchte

- Schlag- und bruchfestes Schutzrohr mit Blendschutz.
- Elektronisches Vorschaltgerät im Handgriff.
- Mit 6-Kant-Wulst gegen Wegrollen.
- Großer, drehbarer Haken.
- Extrem niedriger Stromverbrauch.
- Mit 12 V Kfz-Anschluss.

Autó rúdlámpa

- Ütés- és törésbiztos védőcső a vakítás elleni védelemmel.
- Fogantyúba beépített elektronikus előtét.
- Hatszögű peremmel az elgurulás ellen.
- Nagy, elforgatható akasztó.
- Igen csekély áramfogyasztás.
- 12 V-os autós csatlakozóval.

ENTSPRICHT
MEGFELEL · ODPOVÍDÁ
2009/125/EG



Artikel-Nr. Cikkszám Položka č.	Barcode	VPE CE BJ	Kabellänge Kábelhossz Délka kabelu	Kabelbezeichnung Kábel megnevezése Typ kabelu	Leistung Teljesítmény Výkon	Länge ca. Hossza kb. Délka cca.
1 17706 0	4007123002009	10	5 m	H03VVH2-F 2x0,5	8 W	50 cm

Tyčové svítidlo

- Vysoce průhledná nárazuvzdorná ochranná trubice.
- Ergonomicky tvarovaná rukojeť.
- Elektronická tlumivka zabudovaná v rukojeti.
- Se šestihranným okrajem proti odkutálení.
- Velký otočný ocelový hák.
- Připojovací vedení s vidlicí Euro.
- Extrémně nízká spotřeba proudu.

Tyčové svítliny pro automobily

- Ochranná nerozbitná trubice odolná proti nárazu s ochranou proti oslnění.
- Elektronická tlumivka zabudovaná v rukojeti.
- Se šestihranným okrajem proti odkutálení.
- Velký otočný ocelový hák.
- Extrémně nízká spotřeba proudu.
- S přípojkou pro napětí 12 V motorových vozidel.



Überspannungs- & Blitzschutz

Steckdosenleisten

Stromverteilung

Leuchten & Leuchtmittel

Solar-Technik

Haus- & Sicherheitstechnik

Geräte für Werkstatt, Haus & Garten

Arbeitsböcke & Leitern

Werbemittel



Gummi-Handleuchte IP 54

Spritzwassergeschützt, IP 54.

- Robuste, handliche Arbeitsleuchte mit Handgriff aus Qualitäts-Hartgummi für Dauerbelastung.
- Mit 6-Kant-Wulst gegen Wegrollen.
- Stabiler, verzinkter Schutzkorb für harten Einsatz.
- Mit Schutzglas und Blendschutz.
- Lieferung ohne Leuchtmittel.

Gumi-kézilámpa IP 54

Freccsenő víz ellen védett, IP 54.

- Robusztus, kézhezálló, tartós terhelésre méretezett munkahelyi lámpa minőségi keménygumiból készült fogantyúval.
- Hatszögű peremmel az elgurulás ellen.
- Stabil, horganyzott védőkosár a fokozottabb igénybevételhez.
- Védőburával és vakítás elleni árnyékolással.
- Égő nélkül szállítva.



Artikel-Nr. Cikkszám Položka č.	Barcode	VPE CE BJ	Kabellänge Kábelhossz Délka kabelu	Kabelbezeichnung Kábel megnevezése Typ kabelu	Leistung Teljesítmény Výkon	Fassung Foglalat Objímka	Energieeffizienzklasse Energiahatékonysági osztály Energetická třída
1 17692 0	4007123054138	10/120	5 m	H07RN-F 2x1,0	100 W	E 27	A

Wir empfehlen unser Qualitätsleuchtmittel auf Seite 170. A(z) 170. oldalon található minőségi fénycsővünket ajánljuk. Doporučujeme naše kvalitní osvětlovací prostředky na stránce 170.



Gummi-Handleuchte

- Die bewährte, robuste Handleuchte.
- Schutzkorb mit Klappdeckel.
- Mit Schutzglas.
- Handgriff aus Qualitäts-Hartgummi für Dauerbelastung.
- Lieferung ohne Leuchtmittel.

Gumi-kézilámpa

- A bevált, robusztus kézilámpa.
- Védőkosár csapófedéllel.
- Védőüveggel.
- Minőségi kemény gumiból készült, tartós igénybevételre méretezett fogantyú.
- Égő nélkül szállítva.



Artikel-Nr. Cikkszám Položka č.	Barcode	VPE CE BJ	Kabellänge Kábelhossz Délka kabelu	Kabelbezeichnung Kábel megnevezése Typ kabelu	Leistung Teljesítmény Výkon	Fassung Foglalat Objímka
1 17646 6	4007123286942	15/360	5 m	H05RN-F 2x0,75	60 W	E 27
1 17651 6	4007123286959	10/200	10 m	H05RN-F 2x0,75	60 W	E 27

Wir empfehlen unser Qualitätsleuchtmittel auf Seite 170. A(z) 170. oldalon található minőségi fénycsővünket ajánljuk. Doporučujeme naše kvalitní osvětlovací prostředky na stránce 170.



Tűlfeszültségvédelem
Préparatív óvhatóság

Hálózati csatlakozósorok
Zásuvkóre lástya

Aramelosztás
Prodluzovací prvky

Lámpák, fényvetők,
fényforrások
Svítidla, reflektory,
světelné zdroje

Naplány-Technika
Solární technika

Építélet- és biztonságtechnika
Domovní a bezpečnostní
technika

Készülékek műhelybe
Přístroje pro dílnu, dílna a zahrada

Munkahelyek, létrák és
állványok
Pracovní kozy a žebříky

Reklam eszközök
Reklamní prostředky



Sicherheits-Handleuchte

- Die preisgünstige Qualitäts-Handleuchte.
- Mit stoßdämpfendem, schlagfestem und federndem Schutzkorb.
- Mit Schutzglas.
- Anschlussleitung mit Eurostecker.
- Lieferung ohne Leuchtmittel.

Bezpečnostní montážní lampa

- Nejlevnější kvalitní montážní lampa.
- S ochranným košem tlumícím nárazy, pružícím a odolným proti rázu.
- S ochranným sklem.
- Připojovací vedení s vidlicí Euro.
- Dodávka bez zdroje světla.

Biztonsági kézilámpa

- Kedvező árú minőségi kézilámpa.
- Lökéscsillapító, ütészálló és rugózó védőkosárral.
- Védőüveggel.
- Csatlakozó vezeték európai szabványú dugóval.
- Égő nélkül szállítva.



Artikel-Nr. Cikkszám Položka č.	Barcode	VPE CE BJ	Kabellänge Kábelhossz Délka kabelu	Kabelbezeichnung Kábel megnevezése Typ kabelu	Leistung Teljesítmény Výkon	Fassung Foglalat Objímka	Lichtstrom Fényáram Světelný tok
1 17642 0	4007123599431	20/480	5 m	H05RN-F 2x0,75	60 W	E 27	660 lm

Wir empfehlen unser Qualitätsleuchtmittel auf Seite 170.
A(z) 170. oldalon található minőségi fénycsöveinket ajánljuk.
Doporučujeme naše kvalitní osvětlovací prostředky na stránce 170.



LuxPrimera Focus LED 150

Extrem helle LED Taschenlampe (150 Lumen, 5 Watt Cree-LED) mit neuer Fokus Technologie. Stufenlos regelbar von gleichmäßigem Nahlicht zu fokussiertem Fernlicht.

- Mit extrem heller Cree Hochleistungs-LED (150 Lumen, 5 Watt).
- Problemlose Fokussierung mit einer Hand.
- Sehr hohe Reichweite.
- 2 verschiedene Schaltstufen und Blinkfunktion.
- Elegantes, widerstandsfähiges Aluminiumgehäuse mit Trageschleife.
- Ein/Aus Schalter mit Soft-Touch-Funktion im „American Style“ am Lampenende.
- Staubdicht und spritzwassergeschützt IP 54!

- Igen nagy hatótávolság.
- 2 különböző kapcsolási fokozat, és villogó funkció.
- Elegáns, ellenálló alumínium burkolat hordszíjjal.
- BE/KI kapcsoló „amerikai stílusú” érintős funkcióval a lámpa végén.
- Portól tömített és fröccsenő víztől védett IP 54!

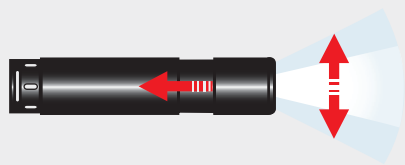

LuxPrimera Focus LED 150

Extrem világos LED zseblámpa (150 Lumen, 5 Watt Cree-LED) új fókusz-technológiával. Fokozatmentesen állítható az egyenes közeli fénytől a fókuszált távoli fényig.

- Extrem világos, nagyteljesítményű Cree LED-del (150 Lumen, 5 Watt).
- Problémamentes fókuszálás egy kézzel.

LuxPrimera Focus LED 150

Extremně intenzivně svítící kapesní svítlna (150 Lumen, 5 W Cree-LED) s novou zaostřovací technologií. Plynule nastavitelné zaostření z rovnoměrného nočního světla na paprsek dálkového světla.

- S extrémně intenzivní, vysoce výkonou Cree LED (150 Lumen, 5 W).
- Bezproblémové zaostřování jednou rukou.
- Velmi velký dosah.
- 2 různé úrovně intenzity osvětlení a funkce blikání.
- Elegantní, odolné hliníkové těleso s poutkem na nošení.
- Vypínač s funkcí Soft-Touch v „americkém stylu“ na konci svítlny.
- Prachotěsné a proti stříkající vodě odolné provedení IP 54!



Artikel-Nr. Cikkszám Položka č.	Barcode	VPE CE BJ	Verpackung Csomagolás Balení	LEDs LEDs LED	Lichtstrom Fényáram Světelný tok	Batterie Typ Elem típus Baterie typ	Länge ca. Hossza kb. Délka cca.	Durchmesser Átmérő Průměr
1178750	4007123600021	12/72	Blister / Blisster / Blistr	1 x 5 W	max. ~ 150 lm	3 x AAA	11 cm	30 mm



LuxPrimera Focus LED 100

Leistungsstarke LED Taschenlampe (70 Lumen, 1 Watt Cree-LED) mit neuer Fokus Technologie. Stufenlos regelbar von gleichmäßigem Nahlicht zu fokussiertem Fernlicht.

- Mit leistungsstarker Cree Hochleistungs-LED (70 Lumen, 1 Watt).
- Problemlose Fokussierung mit einer Hand.
- Hohe Reichweite.
- 2 verschiedene Schaltstufen und Blinkfunktion.
- Elegantes, widerstandsfähiges Aluminiumgehäuse mit Trageschleife.
- Ein/Aus Schalter mit Soft-Touch-Funktion im „American Style“ am Lampenende.
- Staubdicht und spritzwassergeschützt IP 54!

- 2 különböző kapcsolási fokozat, és villogó funkció.
- Elegáns, ellenálló alumínium burkolat hordszíjjal.
- BE/KI kapcsoló „amerikai stílusú” érintős funkcióval a lámpa végén.
- Portól tömített és fröccsenő víztől védett IP 54!

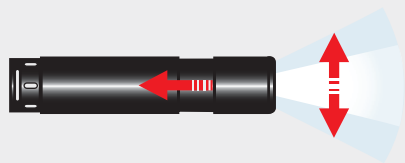

LuxPrimera Focus LED 100

Nagy teljesítményű LED zseblámpa (70 Lumen, 1 Watt Cree-LED) fókusz-technológiával. Fokozatmentesen állítható az egyenes közeli fénytől a fókuszált távoli fényig.

- Nagy teljesítményű Cree-LED (70 Lumen, 1 Watt).
- Problémamentes fókuszálás egy kézzel.
- Nagy hatótávolság.

LuxPrimera Focus LED 100

Extremně intenzivní kapesní svítlna (70 Lumen, 1 W Cree-LED) s novou zaostřovací technologií. Plynule nastavitelné zaostření z rovnoměrného nočního světla na paprsek dálkového světla.

- S extrémně intenzivní, vysoce výkonou Cree LED (70 Lumen, 1 W).
- Bezproblémové zaostřování jednou rukou.
- Velký dosah.
- 2 různé úrovně intenzity osvětlení a funkce blikání.
- Elegantní, odolné hliníkové těleso s poutkem na nošení.
- Vypínač s funkcí Soft-Touch v „americkém stylu“ na konci svítlny.
- Prachotěsné a proti stříkající vodě odolné provedení IP 54!



Artikel-Nr. Cikkszám Položka č.	Barcode	VPE CE BJ	Verpackung Csomagolás Balení	LEDs LEDs LED	Lichtstrom Fényáram Světelný tok	Batterie Typ Elem típus Baterie typ	Länge ca. Hossza kb. Délka cca.	Durchmesser Átmérő Průměr
1178740	4007123600014	12/72	Blister / Blisster / Blistr	1 x 1 W	max. ~ 70 lm	1 x AA	9,7 cm	25 mm

Überspannungs- & Blitzschutz

Steckdosenleisten

Stromverteilung

Leuchten & Leuchtmittel

Solar-Technik

Haus- & Sicherheitstechnik

Geräte für Werkstatt, Haus & Garten

Arbeitsböcke & Leitern

Werbemittel

Tűlfeszültségvédelem
Prépatóv óchra

Hálózati csatlakozások
Zásuvkove listy

Aramelosztás
Prodluzovací přívody

Lámpák, fényvetők,
fényforrások
Svítidla, reflektory,
světelné zdroje

Építési-Technika
Solární technika

Építési- és biztonságtechnika
Domovní a bezpečnostní
technika

Készülékek műhelybe
Přístroje pro dílnu, dílna a zahrada

Munkahelyek, létrák és
álmányok
Pracovní kozy a žebříky

Reklam eszkozok
Reklamni prostredky



LuxPrimera LED 140

Extrem helle 3 Watt LED Taschenlampe mit hochwertiger Technologie. Handlich und dennoch kraftvoll auf Nah und Fern.

- Mit neuer extrem heller 3 Watt CREE Hochleistungs-LED.
- Sehr hohe Reichweite.
- 2 verschiedene Schaltstufen und Blinkfunktion.
- Formschönes, widerstandsfähiges Aluminiumgehäuse mit Trageschleife.
- Ein/Aus Schalter mit Soft-Touch-Funktion im „American Style“ am Lampenende.
- Staubdicht und strahlwassergeschützt IP 65!

LuxPrimera LED 140

Rendkívül erős fényű LED-es zseblámpa a legkorszerűbb technikával. Kézhezálló, azonban mégis erőteljes úgy közelre, mint távolra is.

- Új, rendkívül nagy fényerejű 3 W-os CREE nagy teljesítményű LED-el.
- Igen nagy hatótávolság.

- 2 különböző kapcsolási fokozat, és villogó funkció.
- Tetszetős külsejű, ellenállóképes alumínium burkolat hordozófüllel.
- BE/KI kapcsoló „amerikai stílusú” érintős funkcióval a lámpa végén.
- Portól és vízsugártól védett IP 65!

LuxPrimera LED 140

Technologicky vyspělá, extrémně světlá kapesní svítlna s diodou 3 W. Příruční a přesto silná na blízko i na dálku.

- S novou extrémně světlou 3 W CREE vysoce výkonnou LED diodou.
- Velmi velký dosah.
- 2 různé úrovně intenzity osvětlení a funkce blikání.
- Tvarově pěkný, odolný hliníkový kryt transportním okem.
- Vypínač s funkcí Soft-Touch v „americkém stylu“ na konci svítlny.
- Prachotěsné a proti stříkající vodě odolné provedení IP 65!



Artikel-Nr. Cikkszám Položka č.	Barcode	VPE CE BJ	Verpackung Csomagolás Balení	LEDs LEDs LED	Lichtstrom Fényáram Světelný tok	Batterie Typ Elem típus Baterie typ	Länge ca. Hossza kb. Délka cca.	Durchmesser Átmérő Průměr
1178720	4007123563616	12/48	Blister / Bliszter / Blistr	1 x 3 W	max. 100 lm	3 x AAA	14 cm	35 mm



LuxPrimera LED 120

Leistungsstarke 3 Watt Taschenlampe im kompakten Design.

- Mit leistungsstarker 3 Watt Power LED.
- Hohe Reichweite.
- 2 verschiedene Schaltstufen und Blinkfunktion.
- Formschönes, widerstandsfähiges Aluminiumgehäuse mit Trageschleife.
- Ein/Aus Schalter mit Soft-Touch-Funktion im „American Style“ am Lampenende.
- Staubdicht und strahlwassergeschützt IP 65!

LuxPrimera LED 120

Nagy teljesítőképességű, kompakt formájú 3 W-os zseblámpa.

- Nagy teljesítményű 3 W-os Power LED-el.
- Nagy hatótávolság.
- 2 különböző kapcsolási fokozat, és villogó funkció.

- Tetszetős külsejű, ellenállóképes alumínium burkolat hordozófüllel.
- BE/KI kapcsoló „amerikai stílusú” érintős funkcióval a lámpa végén.
- Portól és vízsugártól védett IP 65!

LuxPrimera LED 120

Výkonná 3 W kapesní svítlna v kompaktním designu.

- S výkonnou 3 W Power LED diodou.
- Velký dosah.
- 2 různé úrovně intenzity osvětlení a funkce blikání.
- Tvarově pěkný, odolný hliníkový kryt transportním okem.
- Vypínač s funkcí Soft-Touch v „americkém stylu“ na konci svítlny.
- Prachotěsné a proti stříkající vodě odolné provedení IP 65!



Artikel-Nr. Cikkszám Položka č.	Barcode	VPE CE BJ	Verpackung Csomagolás Balení	LEDs LEDs LED	Lichtstrom Fényáram Světelný tok	Batterie Typ Elem típus Baterie typ	Länge ca. Hossza kb. Délka cca.	Durchmesser Átmérő Průměr
1178710	4007123563609	2/72	Blister / Bliszter / Blistr	1 x 3 W	max. 80 lm	3 x AAA	12 cm	36 mm



LuxPrimera LED 100

Ausgestattet mit 1 Watt Power LED. Klein aber stark.

- Mit leistungsstarker 1 Watt Power LED.
- Immer und überall dabei durch sehr geringe Dimensionen.
- Formschönes, widerstandsfähiges Aluminiumgehäuse mit Trageschlaufe.
- Der ON/OFF Schalter ist im „American Style“ am Lampenende.
- Staubdicht und strahlwassergeschützt IP 65!

- Tetszetős külső, ellenállóképes alumínium burkolat hordozófüllel.
- A be/ki kapcsoló „amerikai stílusban“ a lámpa végén található.
- Portól és vízszugártól védett IP 65!

LuxPrimera LED 100

1 W-os Power LED-el felszerelve. Kicsi, de erős.

- Nagy teljesítményű 1 W-os Power LED-el.
- Mindig és mindenütt elkísérheti a tulajdonosát, mivel igen kis méretű.

LuxPrimera LED 100

Vybavená 1 W Power LED diodou. Malá ale silná.

- S výkonnou 1 Watt Power LED diodou.
- Vždy a všude s sebou díky malým dimenzím.
- Tvarově pěkný, odolný hliníkový kryt transportním okem.
- Vypínač je v „americkém stylu“ na konci svítidla.
- Prachotěsná a proti stříkající vodě odolné provedení IP 65!



Artikel-Nr. Cikkszám Polozka č.	Barcode	VPE CE BJ	Verpackung Csomagolás Balení	LEDs LEDs LED	Lichtstrom Fényáram Svételny tok	Batterie Typ Elem típus Baterie typ	Länge ca. Hossza kb. Délka cca.	Durchmesser Átmérő Průměr
1 17870 0	4007123563593	12/96	Blister / Bliszter / Blistr	1 x 1 W	max. 60 lm	1 x AA	10,5 cm	30 mm



LuxPrimera LED 145 Multicolor

Ausgestattet mit 1 Watt Power LED. Leuchtet wahlweise in weiß, rot oder grün.

- Mit leistungsstarker 1 Watt Power LED.
- 3 verschiedene Schaltstufen: weiß - rot - grün.
- Ein/Aus Schalter mit Soft-Touch-Funktion.
- Formschönes, widerstandsfähiges Aluminiumgehäuse mit Trageschlaufe.
- Staubdicht und spritzwassergeschützt IP 64.

- Be-/kikapcsoló Soft-Touch (érintő-) funkcióval.
- Tetszetős külső, ellenállóképes alumínium burkolat hordozófüllel.
- Porzáró és fröccsenő víz ellen védett: IP 64.

LuxPrimera LED 145 Multicolor

1 W-os Power LED-el. Tetszés szerint fehér, vörös vagy zöld színben világít.

- Nagy teljesítményű 1 W-os Power LED-el.
- Nagy teljesítményű 1 W-os Power LED-el.

LuxPrimera LED 145 Multicolor

Vybavená 1 W Power LED diodou. Svítí podle výběru bíle, červeně nebo zeleně.

- S výkonnou 1 Watt Power LED diodou.
- 3 různé svítelné polohy: bílá - červená - zelená.
- Vypínač s funkcí Soft Touch.
- Tvarově pěkný, odolný hliníkový kryt transportním okem.
- Odolná proti prachu a s ochranou proti postříkání vodou IP 64.



Artikel-Nr. Cikkszám Polozka č.	Barcode	VPE CE BJ	Verpackung Csomagolás Balení	LEDs LEDs LED	Lichtstrom Fényáram Svételny tok	Batterie Typ Elem típus Baterie typ	Länge ca. Hossza kb. Délka cca.	Durchmesser Átmérő Průměr
1 17873 0	4007123563623	12/72	Blister / Bliszter / Blistr	1 x 1 W	max. 60 lm	3 x AAA	15 cm	35 mm

Überspannungs- & Blitzschutz

Steckdosenleisten

Stromverteilung

Leuchten & Leuchtmittel

Solar-Technik

Haus- & Sicherheitstechnik

Geräte für Werkstatt, Haus & Garten

Arbeitsböcke & Leitern

Werbemittel

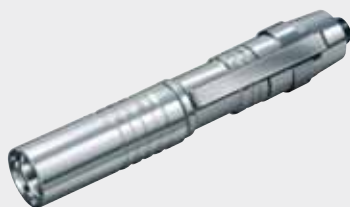

LuxPrimera LED Pen-Light

Praktische Leuchte für Kfz, Handwerk und Hobby.

- Mit heller 0,5 Watt LED.
- Vielseitig einsetzbar im Hemdtaschenformat.
- Lebensdauer der LED: 11 Jahre im Dauerbetrieb.
- Stabiles, widerstandfähiges Aluminiumgehäuse.
- Der ON/OFF Schalter ist im „American Style“ am Lampenende.

- A LED élettartama: 11 év folyamatos üzemelés.
- Stabil, ellenálló alumínium burkolat.
- A be/ki kapcsoló „amerikai stílusban” a lámpa végén található.

LuxPrimera LED Pen-Light

Praktická svítilna do motorových vozidel, pro řemeslníky i hobby.

- S jasnou LED 0,5 W.
- Mnohostranně použitelná, v kapesním formátu.
- Životnost LED: 11 let nepřetržitého provozu.
- Stabilní, odolný hliníkový korpus.
- Vypínač je v „americkém stylu“ na konci svítilny.

LuxPrimera LED Pen-Light

Praktikus lámpa az autóba, műhelybe és hobbihoz.

- Világos 0,5 Wattos LED-del.
- Sokoldalúan bevethető ingzseb-formában.



Artikel-Nr. Cikkszám Polozka č.	Barcode	VPE CE BJ	Verpackung Csomagolás Balení	LEDs LEDs LED	Lichtstrom Fényáram Světelný tok	Batterie Typ Elem típus Baterie typ	Länge ca. Hossza kb. Délka cca.	Durchmesser Átmérő Průměr
1 17597 0	4007123565924	10/200	Blister / Bliszer / Blistr	1 x 0,5 W	~ 15 lm	1 x AAA	9 cm	15 mm



Eco-LED-Light FL DUO

LED Lampe mit Laserpointer - der absolute Trendartikel.

- Griffiges Metallgehäuse.
- 8 superhelle LEDs.
- Mit integriertem, starkem Laserpointer.
- Softtouch-Schalter mit 2 Funktionen:
 1. LEDs an
 2. Laserpointer an.

- Beépített, nagy fényerejű lézermutatóval.
- Könnyen lenyomható kétfunkciós kapcsoló:
 1. LED-ek be,
 2. lézermutató be.

Eco-LED-Light FL DUO

Baterka s LED s laserovým ukazovátkem - absolútně trendové zboží.

- Šikovný kovový plášť.
- 8 superjasných LED.
- S integrovaným silným laserovým ukazovátkem.
- Mékké tlačítko se 2 funkcemi:
 1. LED zap,
 2. laserové ukazovátka zap.

Eco-LED-Light FL DUO

LED lámpa laser pointer-el - a legaktuálisabb slágercikk.

- Jól megmarkolható fémtok.
- 8 db erős fényű LED.



Artikel-Nr. Cikkszám Polozka č.	Barcode	VPE CE BJ	Verpackung Csomagolás Balení	LEDs LEDs LED	Lichtstrom Fényáram Světelný tok	Batterie Typ Elem típus Baterie typ	Länge ca. Hossza kb. Délka cca.	Durchmesser Átmérő Průměr
1 17989 0	4007123213467	4/48	Blister / Bliszer / Blistr	8	~ 18 lm	3 x AAA	11 cm	28 mm

Tűfeszültségvédelem
Přepětová ochrana

Hálózati csatlakozások
Zásuvkové lišty

Aramelosztás
Prodlužovací přívody

Lámpák, fényvetők,
svítilnák, reflektory,
světelné zdroje

Építési- és biztonságtechnika
Domovní a bezpečnostní
technika

Építési- és biztonságtechnika
Domovní a bezpečnostní
technika

Készülékek műhelybe
Přístroje pro dílnu, dům a zahradu

Munkabakok, látrák és
álványok
Pracovní kozy a žebříky

Reklám eszközök
Reklamní prostředky



Überspannungs- & Blitzschutz

Steckdosenleisten

Stromverteilung

Leuchten & Leuchtmittel

Solar-Technik

Haus- & Sicherheitstechnik

Geräte für Werkstatt, Haus & Garten

Arbeitsböcke & Leitern

Werbemittel



Eco-LED-Light FL 85/3

Kompakte LED Lampe im edlen Gehäuse.

- Hohe Lichtleistung durch 3 superhelle LEDs.
- Geringer Stromverbrauch, lange Batterie Lebensdauer.
- Gebürstetes Aludesign im Format für die Hosentasche.

- Csekély fogyasztása folytán az elemek hosszú élettartamúak.
- Textúrált alumínium-dizájn, könnyen belefér a nadrágzsebbe.

Eco-LED-Light FL 85/3

Kompaktní svítilna s LED v ušlechtilém korpusu.

- Velmi vysoký světelný výkon.
- Malá spotřeba proudu, dlouhá životnost baterií.
- Kartáčovaný hliníkový design ve formátu do kapsy kalhot.

Eco-LED-Light FL 85/3

Kompakt LED lámpa nemes burkolatban.

- Igen nagy fényteljesítmény.



Artikel-Nr. Cikkszám Položka č.	Barcode	VPE CE BJ	Verpackung Csomagolás Balení	LEDs LEDs LED	Lichtstrom Fényáram Světelný tok	Batterie Typ Elem típus Baterie typ	Länge ca. Hossza kb. Délka cca.	Durchmesser Átmérő Průměr
1 17988 0	4007123213443	4/72	Blister / Bliszter / Blistr	3	~ 7 lm	1 x AAA	8,5 cm	16 mm



Eco-LED-Light FL 135/8

LED Lampe im edlen Gehäuse.

- Sehr hohe Lichtleistung durch 8 superhelle LEDs.
- Hohe Effizienz durch 2 Batterien.
- Gebürstetes Aludesign im handlichen Format.

- A lámpa kiválóan gazdálkodik a 2 elem energiájával.
- Textúrált alumínium-dizájn kézhez álló méretben.

Eco-LED-Light FL 135/8

Baterka s LED v pouzdrě z ušlechtilého kovu.

- Velmi vysoký světelný výkon díky 8 superjasným LED
- Vysoká efektivita díky 2 bateriím.
- Kartáčovaný hliníkový design v šikovném formátu.

Eco-LED-Light FL 135/8

LED lámpa formatervezett tokban.

- A 8, rendkívül erős fényű LED jelentős fényteljesítményt biztosít.



Artikel-Nr. Cikkszám Položka č.	Barcode	VPE CE BJ	Verpackung Csomagolás Balení	LEDs LEDs LED	Lichtstrom Fényáram Světelný tok	Batterie Typ Elem típus Baterie typ	Länge ca. Hossza kb. Délka cca.	Durchmesser Átmérő Průměr
1 17987 0	4007123213429	4/48	Blister / Bliszter / Blistr	8	~ 20 lm	2 x AA	14 cm	23 mm



Eco-LED-Light FL 220/4

Schlanke, ausdauernde 4er LED-Taschenlampe.

- Für dauerhaften Betrieb und hohe Lichtleistung.
- Massives Aluminiumgehäuse.
- Mit Trageschleife.
- 4 x superhelle, weiße LEDs mit Schutzscheibe.

- Csuklószijjal.
- 4 db szuperfényes, fehér LED védőüveg mögött.

Eco-LED-Light FL 220/4

Tenká, trvanlivá kapesní svítilna se 4 LED.

- Pro trvalý provoz a vysoký světelný výkon.
- Masivní hliníkové pouzdro.
- S poutkem.
- 4 vysoce svítivé bílé LED s ochranným sklíčkem.

Eco-LED-Light FL 220/4

Vékony, tartós 4-es LED zseblámpa.

- Tartós üzemre és nagy fényteljesítményhez.
- Merev alumínium ház.



Artikel-Nr. Cikkszám Položka č.	Barcode	VPE CE BJ	Verpackung Csomagolás Balení	LEDs LEDs LED	Lichtstrom Fényáram Světelný tok	Batterie Typ Elem típus Baterie typ	Länge ca. Hossza kb. Délka cca.	Durchmesser Átmérő Průměr
1 17970 0	4007123147021	4/64	Blister / Bliszter / Blistr	4	~ 15 lm	3 x AA	20 cm	29 mm

Tűlfeszültségvédelem
Prépatóv óchra

Hálózat csatlakozó sorok
Zásuvkove listy

Aramelosztás
Prodluzovací přívody

Lámpák, fényvetők,
fényforrások
Svítidla, reflektory,
světelné zdroje

Építési-és biztonságtechnika
Domovní a bezpečnostní
technika

Készülékek műhelybe
Přístroje pro dílnu, dům a zahradu

Munkahelyek, létrák és
álmányok
Pracovní kozy a žebříky

Reklam eszközök
Reklamní prostředky



Highlight LED Set

- 3 leistungsstarke Taschenlampen mit 1, 5 oder 9 superhellen LEDs.
- Drehschalter im Lampenkopf.
- Gummierter Griff.
- Für jeden Einsatz immer die richtige Lampe.
- Resistent gegen Spritzwasser.

Highlight LED Set

- 3 výkonné kapesní svítilny s 1, 5 nebo 9 supersvítivými LED.
- Otočný vypínač v hlavě svítilny.
- Pogumovaná rukojeť.
- Pro každé použití vždy ta správná svítilna.
- Odolné proti stříkající vodě.

Highlight LED Set

- 3 nagy teljesítményű zseblámpa 1, 5 vagy 9 rendkívül erős LED-el.
- Forgókapcsoló a lámpafejben.
- Gumival bevont markolat.
- Minden felhasználási célra a megfelelő lámpa.
- Freccsenő víz ellen védett.



Artikel-Nr. Cikkszám Položka č.	Barcode	VPE CE BJ	Verpackung Csomagolás Balení	LEDs LEDs LED	Lichtstrom Fényáram Světelný tok	Batterie Typ Elem típus Baterie typ	Länge ca. Hossza kb. Délka cca.	Durchmesser Átmérő Průměr
1 17846 0	4007123172535	5/20	Blister / Bliszer / Blistr	1 + 5 + 9	20 + 20 + 40 lm	1 x AA + 3 x AAA + 3 x AA	8,5 + 9,5 + 12 cm	30 + 35 + 55 mm



Highlight LED 21

- Ein kompaktes Kraftpaket mit 21 superhellen LEDs.
- Drehschalter im Lampenkopf.
- Gummierter Griff.
- Resistent gegen Spritzwasser.

Highlight LED 21

- Kompaktní nadupaný balík s 21 supersvítivými LED.
- Otočný vypínač v hlavě svítilny.
- Pogumovaná rukojeť.
- Odolné proti stříkající vodě.

Highlight LED 21

- 21 szuper-erős LED-et tartalmazó kompakt erőcsomag.
- Forgókapcsoló a lámpafejben.
- Gumival bevont markolat.
- Freccsenő víz ellen védett.



Artikel-Nr. Cikkszám Položka č.	Barcode	VPE CE BJ	Verpackung Csomagolás Balení	LEDs LEDs LED	Lichtstrom Fényáram Světelný tok	Batterie Typ Elem típus Baterie typ	Länge ca. Hossza kb. Délka cca.	Durchmesser Átmérő Průměr
1 17840 0	4007123172474	5/50	Blister / Bliszer / Blistr	21	~ 100 lm	3 x AA	12 cm	55 mm



Highlight LED 5

- Handliche LED-Taschenlampe mit 5 superhellen LEDs.
- Drehschalter im Lampenkopf.
- Gummierter Griff.
- Resistent gegen Spritzwasser.

Highlight LED 5

- Šikovní kapesní svítilna LED s 5 supersvitivými LED.
- Otočný vypínač v hlavě svítilny.
- Pogumovaná rukojeť.
- Odolné proti stříkající vodě.

Highlight LED 5

- Készhez álló, 5 super-erős LED-et tartalmazó zseblámpa.
- Forgókapcsoló a lámpafejben.
- Gumival bevont markolat.
- Freccsenő víz ellen védett.



Artikel-Nr. Cikkszám Položka č.	Barcode	VPE CE BJ	Verpackung Csomagolás Balení	LEDs LEDs LED	Lichtstrom Fényáram Světelný tok	Batterie Typ Elem típus Baterie typ	Länge ca. Hossza kb. Délka cca.	Durchmesser Átmérő Průměr
1 17841 0	4007123172481	4/96	Blister / Bliszter / Blistr	5	~ 20 lm	3 x AAA	10 cm	35 mm



Highlight LED 3+

- Kompakte Lampe mit 3 superhellen LEDs.
- Drehschalter im Lampenkopf.
- Gummierter Griff.
- Zusätzlich eine kleine, sehr helle LED Leuchte mit sicherer Schlüsselkette.

Highlight LED 3+

- Kompaktní svítilna se 3 supersvitivými LED.
- Otočný vypínač v hlavě svítilny.
- Pogumovaná rukojeť.
- Navíc malá, vysoce svítivá LED svítilna s bezpečným řetízkom na kľíče.

Highlight LED 3+

- Szuper-erős, 3 LED-et tartalmazó kompakt lámpa.
- Forgókapcsoló a lámpafejben.
- Gumival bevont markolat.
- Tartozéka egy kis kulcstartó lánc 1 erős LED-el.



Artikel-Nr. Cikkszám Položka č.	Barcode	VPE CE BJ	Verpackung Csomagolás Balení	LEDs LEDs LED	Lichtstrom Fényáram Světelný tok	Batterie Typ Elem típus Baterie typ	Länge ca. Hossza kb. Délka cca.	Durchmesser Átmérő Průměr
1 17844 0	4007123172511	4/96	Blister / Bliszter / Blistr	3 + 1	~ 12 lm	3 x AAA + 3 x AG3/LR41	10 + 12,8 cm	35 mm

Überspannungs- & Blitzschutz

Steckdosenleisten

Stromverteilung

Leuchten & Leuchtmittel

Solar-Technik

Haus- & Sicherheitstechnik

Geräte für Werkstatt, Haus & Garten

Arbeitsböcke & Leitern

Werbemittel

Tűlfeszültségvédelem
Préparatív óvkorona

Hálózati csatlakozások
Zásuvkavérlő

Aramelosztás
Produktív átvitelt

Lámpák, fényvetők,
fényforrások
Svítőlámpák, reflektork,
svételnéforrások

Hálózati-Technika
Soláris technika

Építési- és biztonságtechnika
Domotvni a biztonságos
technika

Készülékek működése
Pristoje pro dlinu, duna a zahradu

Munkahelyek, létrák és
állványok
Pracovní kozy a žebříky

Reklam eszkozok
Reklamni prostredky



LED Head-Light HL 2in1

Als Kopflampe und als Fahrradlampe verwendbar.

- 1 Watt LED mit hoher Leuchtkraft.
- 3 Schaltstufen und Blinkfunktion.
- Mit Kopfband und Fahrradlenker-Befestigung.

- 3 kapcsolási fokozat és villogó funkció.
- Fejpánttal és kerékpár kormányvillarögzítővel.

LED Head-Light HL 2in1

Fejlámpaként és kerékpár-lámpaként egyaránt használható.

- 1 W-os, nagy fényerejű LED.

LED Head-Light HL 2in1

Lze použít jako čelovku a jako cyklosvítlnu.

- LED 1 Watt s vysokou svítivostí.
- 3 stupně přepínání a funkce blikání.
- S páskem na hlavu a upevněním na řídítka.



Artikel-Nr. Cikkszám Položka č.	Barcode	VPE CE BJ	Verpackung Csomagolás Balení	LEDs LEDs LED	Lichtstrom Fényáram Světelný tok	Batterie Typ Elem típus Baterie typ	Abmessungen Méretek Rozměry
117986 0	4007123213405	2/48	Blister / Bliszer / Blistr	1 W	max. 60 lm	3 x AAA	6 x 3,5 x 4,5 cm



LED Head-Light HL 10

Funktionelle, variable Kopfleuchte.

- Ideal um beim Joggen, Wandern oder bei Montagearbeiten beide Hände freizuhalten.
- Mit 10 superhellen LEDs.
- Je nach Bedarf umschaltbar in 3 verschiedenen Schaltstufen (3/6/10 LEDs).
- Neigungswinkel der Leuchte einstellbar.

- Szükség szerint 3 különböző kapcsolási fokozatba kapcsolható át (3/6/10 LED).
- A lámpa dőlésszöge beállítható.

LED Head-Light HL 10

Funkcionálnisan variálható fejlámpa.

- Ideális ahhoz, hogy kocogás, kirándulás vagy szerelési munkák végzése során mindkét kéz szabadon maradjon.
- 1db, rendkívül erős fényű LED-el.

LED Head-Light HL 10

Funkční, variabilní čelovka.

- Nechává obě ruce volné. Ideální pro běh, turistiku nebo při montážních pracích.
- S 10 supersvětlými LED diodami.
- Podle potřeby lze volit mezi 3 různými stupni intenzity osvětlení (3/6/10 LED diod).
- Nastavitelný úhel sklonu světla.



Artikel-Nr. Cikkszám Položka č.	Barcode	VPE CE BJ	Verpackung Csomagolás Balení	LEDs LEDs LED	Lichtstrom Fényáram Světelný tok	Batterie Typ Elem típus Baterie typ
117977 0	4007123147090	2/48	Blister / Bliszer / Blistr	10	~ 30 lm	3 x AAA



Dynamo-LED-Light

Jederzeit Licht, einfaches und schnelles Aufladen.

- Eingebauter Akku wird durch Drehen der ausklappbaren Kurbel aufgeladen.
- Nur 30 Sekunden Dynamobetätigung für ca. 15 Minuten superhelles LED-Licht.

- A beépített akkut a kihajtható tekerőkar forgatásával lehet feltölteni.
- 30 másodperc tekerés kb. 15 perces erős fényt eredményez.



Dynamo-LED-Light

Minden időben fény, egyszerű és gyors töltés.

Dynamo-LED-Light

Kdykoliv světlo, jednoduché a rychlé nabíjení.

- Zabudovaný akumulátor se nabíjí otáčením výklopné klíčky.
- Pouze 30 sekund nabíjení dynamy stačí na cca 15 minut svícení supersvítivé LED.



Artikel-Nr. Cikkszám Položka č.	Barcode	VPE CE BJ	Verpackung Csomagolás Balení	LEDs LEDs LED
117847 0	4007123172665	4/48	Blister / Bliszer / Blistr	2



LED-Nachtlicht NL 9 230 V

mit Infrarot-Bewegungsmelder und Dämmerungssensor

- 9 LEDs für gutes Orientierungslicht bei Dunkelheit.
- Mit Infrarot-Bewegungsmelder, Erfassungsbereich ca. 5 m.
- Lichtausrichtung variabel nach oben und unten.
- Mit Dämmerungssensor.
- Ein/Aus Schalter und Automatikfunktion.

- Fényirányultság variálható fölfelé és lefelé.
- Alkonykapcsolóval.
- Be-/kikapcsoló és automatika-funkció.

Noční světlo NL 9 230 V s LED

s pohybovým hlásičem a soumrakovým čidlem

- 9 LED pro dobré orientační světlo ve tmě.
- S infračervený, pohybovým senzorem, dosah cca 5 m.
- Variabilní nasměrování světla nahoru a dolů.
- Se soumrakovým spínačem.
- Vypínač a automatika.

LED éjjelilámpa NL 9 230 V

mozgásérzékelővel, valamint alkonykapcsolóval

- 9 LED a jó tájékozódási fényhez sötétség esetén.
- Infravörös mozgásjelzővel, hatóterület kb. 5 m.



Artikel-Nr. Cikkszám Položka č.	Barcode	VPE CE BJ	Verpackung Csomagolás Balení	LEDs LEDs LED
1 50729 0	4007123562930	2	Blister / Bliszter / Blistr	9



LED-Nachtlicht NL 8

mit Infrarot-Bewegungsmelder und Dämmerungssensor

- 8 dezent, hellblau leuchtende LEDs.
- Mit Infrarot-Bewegungsmelder, Erfassungsbereich ca. 5 m und 90°.
- Schaltet automatisch ab, sobald keine Bewegung mehr im Erfassungsbereich gemessen wird.
- Unabhängig von der Steckdose.

Noční světlo LED NL 8

s pohybovým hlásičem a soumrakovým čidlem

- 8 decentně, světle modře svítících LED.
- S pohybovým hlásičem, oblast zachycení cca 5 m a 90°.
- Automaticky vypíná, jakmile není v oblasti zachycení registrován žádný pohyb.
- Nezávisle na zásuvce

Éjjeli LED lámpa NL 8

mozgásérzékelővel, valamint alkonykapcsolóval

- 8 db halvány világoskék színben világító LED.
- Mozgásérzékelővel. Érzékelési tartomány: kb. 5 m és 90°.
- Automatikusan lekapcsol, ha nem érzékel mozgást az érzékelési tartományban.
- Hálózati csatlakozó aljzattól független.



Artikel-Nr. Cikkszám Položka č.	Barcode	VPE CE BJ	Verpackung Csomagolás Balení	LEDs LEDs LED	Batterie Typ Elem típus Baterie typ
1 17596 0	4007123214051	4/16	Blister / Bliszter / Blistr	8	3 x AA

Überspannungs- & Blitzschutz

Steckdosenleisten

Stromverteilung

Leuchten & Leuchtmittel

Solar-Technik

Haus- & Sicherheitstechnik

Geräte für Werkstatt, Haus & Garten

Arbeitsböcke & Leitern

Werbemittel

Tűlfeszültségvédelem
Prépatóv óchra

Hálózati csatlakozósorok
Zásuvkove listy

Aramelosztás
Prodluzovací přívody

Lámpák, fényvetők,
fényforrások
Svítidla, reflektory,
světelné zdroje

Naplány-Technika
Solární technika

Építélet- és biztonságtechnika
Domovní a bezpečnostní
technika

Készülékek műhelybe
Přístroje pro dílnu, dům a zahradu

Munkahelyek, létrák és
álmányok
Pracovní kozy a žebříky

Reklamní prostředky



Nachtlicht NL1-S mit Schalter

- Einfache Bedienung.
- Extrem geringer Stromverbrauch.
- Beliebige Ein- und Ausschalten durch Schalter.
- Vermittelt Sicherheit in dunklen Räumen.
- Sanftes, unaufdringliches Licht.

NL1-S éjjelilámpa kapcsolóval

- Egyszerű kezelés.
- Rendkívül csekély áramfogyasztás.
- Tetszőleges be- és kikapcsolás a kapcsolóval.
- Biztonságot nyújt a sötét szobákban.
- Gyenge, nem erőteljes fény.

Noční lampa NL1-S se spínačem

- Jednoduchá obsluha.
- Mimořádně nízká spotřeba proudu.
- Libovolné zapínání a vypínání vypínačem.
- Zajišťuje bezpečnost ve tmavých místnostech.
- Mírné, decentní světlo.



Artikel-Nr. Cikkszám Položka č.	Barcode	VPE CE BJ	Verpackung Csomagolás Balení	Leistung Teljesítmény Výkon
1 50720 0	4007123602605	6	Blister / Bliszer / Blistr	1,5 W



LED-Orientierungslicht OL 02 230 V mit Dämmerungssensor

- Orientierungslicht mit Dämmerungssensor und 2 LEDs für jahrelangen Dauerbetrieb.
- Extrem geringer Stromverbrauch.
- Schaltet automatisch bei Dunkelheit ein.
- Vermittelt Sicherheit in dunklen Räumen.
- Sanftes, unaufdringliches Licht.

Orientální světlo OL 02 s LED se soumrakovým spínačem

- Orientální světlo s se soumrakovým spínačem a 2 svítivými diodami pro mnoholetý trvalý provoz.
- Mimořádně nízká spotřeba proudu.
- Zapne se automaticky při setmění.
- Zajišťuje bezpečnost ve tmavých místnostech.
- Mírné, decentní světlo.

Írányítható OL 02 LED lámpa alkonyakapcsolóval

- Az éjszakai tájékozódást segítő lámpa sötétedéskapcsolóval és 2 világító dióddal, akár több éves tartós használatra.
- Rendkívül csekély áramfogyasztás.
- Sötétségben automatikusan bekapcsol.
- Biztonságot nyújt a sötét szobákban.
- Gyenge, nem erőteljes fény.



Artikel-Nr. Cikkszám Položka č.	Barcode	VPE CE BJ	Verpackung Csomagolás Balení	LEDs LEDs LED
1 50722 0	4007123148394	4/40	Blister / Bliszer / Blistr	2

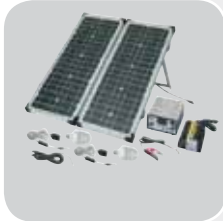

Solar Energie-Sets
 Napenergia- készletek
 Solární energetické soupravy

190

Überspannungs- & Blitzschutz



Solar LED-Außenleuchtenr
 Napelemes LED-kültéri lámpák
 Venkovní solární osvětlení s LED

193

Steckdosenleisten



Beleuchtete Hausnummern mit Solar
 Napelemes világító házszámok
 Osvětlená domovní čísla napájená solárními panely

196

Stromverteilung

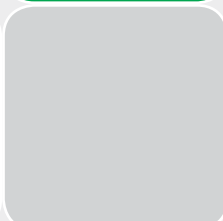

Leuchten & Leuchtmittel

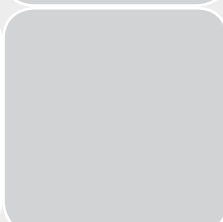
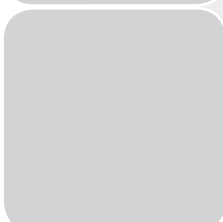

Solar-Technik

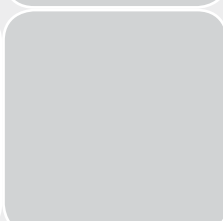
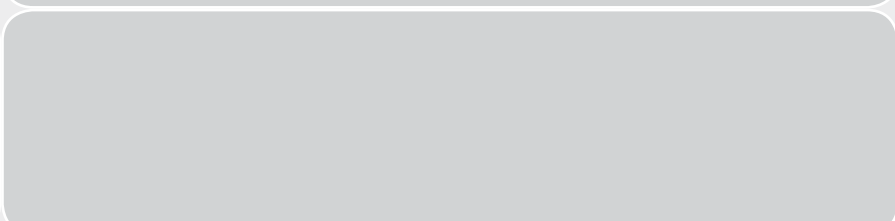
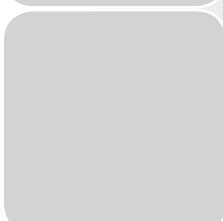

Haus- & Sicherheitstechnik

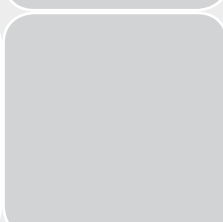
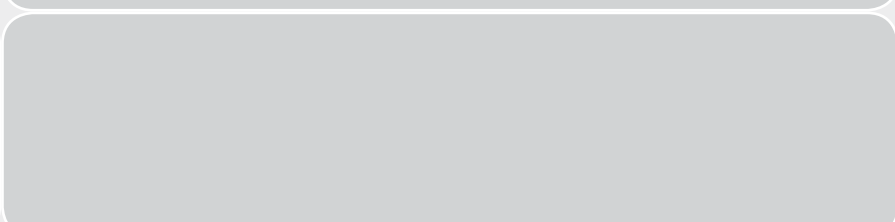
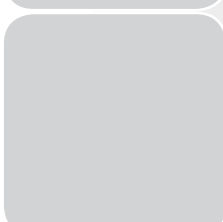

Geräte für Werkstatt, Haus & Garten

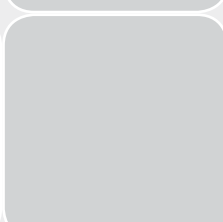
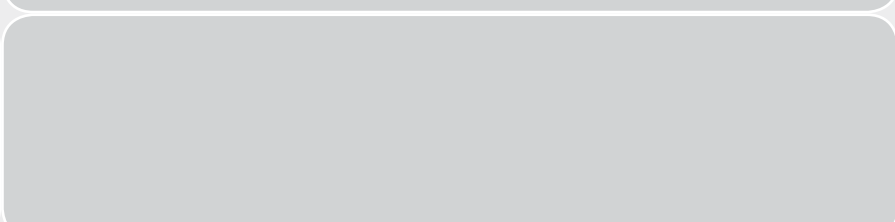
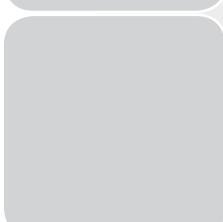

Arbeitsböcke & Leitern

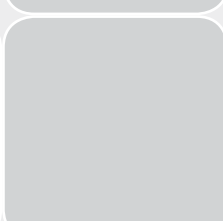
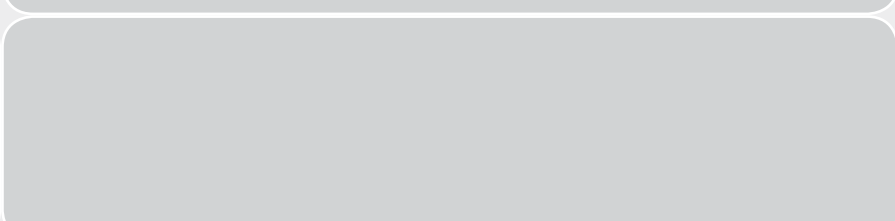
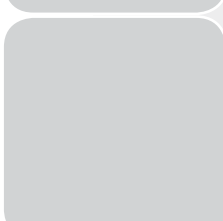

Werbemittel



Tűlfeszültségvédelem
Prépatóv óchra

Hálózati csatlakozások
Zásuvkve léty

Aránelosztás
Prodlúzóvaci prívody

Lámpák, fényvetők,
fényforrások
Svítidák, reflektory,
svételné zdroje

Napfény-Technika
Solární technika

Építélet- és bíztonágtechnika
Domovní a bezpečnostní
technika

Készülékek műhelybe
Přístroje pro dílnu, dílna a zahrada

Munkahelyek, létrák és
állványok
Pracovní kozy a žebříky

Reklamní eszközök
Reklamní prostředky



Solar Energie-Set SES P4033

Das Solar Energie-Set SES P4033 liefert unabhängige Energieversorgung, ideal für Gartenhäuser, Camping oder Garagen ohne Stromanschluss..

- 40 W Solarmodul, zusammenklappbar, für den ständigen Einsatz im Außenbereich.
- Weitere Komponenten für den Einsatz in trockener Umgebung.
- Empfohlen zum Einsatz mit 12 V/33 Ah Blei-Akku (als Zubehör erhältlich).
- Tiefentladungs-, Überladungs-, Überlast- und Verpolungsschutz.
- 2 Energiesparleuchten (5 W) mit Anschlusskabel und Schalter. Wechselrichter für Wechselstrom (230 V/150 W).
- Diverse Anschlüsse für Gleichstrom-Verbraucher (3/6/12 V), 2 USB-Ladeanschlüsse, 12 V Kfz-Steckdose und 1 x 230 V AC über Wechselrichter.
- Ausklappbare Standbügel zur Ausrichtung des Solarmoduls.
- Lieferumfang: Solarmodul, Laderegler, Wechselrichter, Leuchten, Anschlusskabel.

zókábellet és kapcsolóval. Váltóirányító váltóáramhoz (230 V/150 W).

- Különböző csatlakozók egyenáramú fogyasztókhoz (3/6/12 V), 2 USB-töltőcsatlakozó, 12 V-os autós dugalj és 1 db 230 V-os AC váltóirányítón keresztül.
- Kihajtható állványvas a napelem igazításához.
- A csomagolás tartalma: napelem, töltésszabályozó, váltóirányító, izzók, csatlakozókábel.

Solární energetická souprava SES P4033

Solární energetická souprava SES P4033 je nezávislý zdroj energie, ideální pro zahradní domky, kempink nebo garáže bez přívodu elektrického proudu.

- Solární modul 40 W, skládací, trvale použitelný venku.
- Další komponenty jsou vhodné jen pro použití v suchém prostředí.
- Doporučuje se použití s olovnatým akumulátorem 12 V/33 Ah (k dostání jako příslušenství).
- Ochrana proti hlubokému vybití, přebíjení, přetížení a přepólování.
- 2 energeticky úsporná světla (5 W) s přípojovací kabelem a vypínačem. Strídač pro střídavý proud (230V/150W).
- Diverzní přípojky pro spotřebiče napájené stejnosměrným proudem (3/6/12 V), 2 USB nabíjecí zdířky, zásuvka na 12 V motorových vozidel a 1 x 230 V AC přes strídač.
- Vyklápací stojan na podepření solárních modulů.
- Obsah dodávky: solární modul, regulátor nabíjení, strídač, světla, přípojovací kabel.

SES P4033 napenergia- készlet

A SES P4033 napenergia- készlet független energiafelhasználást tesz lehetővé, ideális kerti házakhoz, kempingbe, vagy garázsba, ahol nincs áramellátás.

- 40 W-os napelem, összehajtható, folyamatosan kültéri használatra.
- További összetevők a száraz környezetben történő használatra.
- 12 V/33 Ah ólom-akkumulátor ajánlott használni (alkatrészként kapható).
- Alacsony töltöttség-, túltöltődés-, túlterhelés- és póluscserre elleni védelem.
- 2 energiatakarékos izzó (5 W) csatlakozóval.



Artikel-Nr. Cikkszám Položka č.	Barcode	VPE CE BJ	Solarmodul Napelem Solární modul	MaBe Modul Tömegmodul Uzemněný modul	Solarzellen-Typ Napelem típus Typ solárních článků	Ausgänge Kimenetek Výstupy	Inverter Átváltó Střídač
1 17195 0	4007123576692	1	40 Wp (2 x 20 Wp)	592 x 641 x 25 mm	Mono-Crystalline	2 x USB charger / db USB töltő (5 V DC, 500 mA) 1 x 12 V Kfz-Steckdose / autós dugalj / zásuvka motorových 2 x 12 V DC / 1 x 6 V DC / 1 x 3 V DC / 1 x 230 V AC	150 W



Akku 12 V/33 Ah

Der Akku 12 V/33 Ah wird empfohlen für das Solar Energie-Set SES P4033.

- Wartungsfreie, wiederaufladbare Blei-Gel Batterie.

- Karbantartást nem igénylő, újra tölthető ólomzselé elemmel.

Akku 12 V/33 Ah

12 V/33 Ah akkut ajánlunk a SES P4033 napenergia- készlethez.

Akumulátor 12 V/33 Ah

Akumulátor 12 V/33 Ah doporučený pro solární energetickou soupravu SES P4033.

- Bezúdržbová, dobíjecí olovnatogelová baterie.

Artikel-Nr. Cikkszám Položka č.	Barcode	VPE CE BJ	Spannung Feszültség Napětí	Kapazität Kapacitás Kapacita	Abmessungen Méretek Rozměry	Gewicht ca. Súly kb. Hmotnost cca
1 29299 0	4007123600977	1	12 V	33 Ah	195 x 130 x 155/180 mm	12 kg



Überspannungs- & Blitzschutz

Steckdosenleisten

Stromverteilung

Leuchten & Leuchtmittel

Solar-Technik

Haus- & Sicherheitstechnik

Geräte für Werkstatt, Haus & Garten

Arbeitsböcke & Leitern

Werbemittel



Solar Energie-Set SES P1207

Das Solar Energie-Set SES P1207 ist ideal zur Innenbeleuchtung für Gartenhäuser, Caravan oder Garagen ohne Stromanschluss.

- Kostenloses, umweltbewusstes Aufladen mit Sonnenenergie.
- 12 W Solarmodul, für den ständigen Einsatz im Außenbereich.
- Weitere Komponenten für den Einsatz in trockener Umgebung.
- Einfacher Aufbau und Anschluss des Solar Energie-Sets.
- Inklusive 12 V/7 Ah Blei-Akku.
- Tiefentladungs-, Überladungs-, Überlast- und Verpolungsschutz.
- 2 Alu-Lichtschienen mit je 24 LED (2 W), mit Anschlusskabel und Schalter.
- Anschluss für 12 V Gleichstrom-Verbraucher (Klinkenstecker 6,35 mm), USB-Ladeanschluss und 12 V Kfz-Steckdose.
- Befestigungshilfe zur Fixierung des Solarmoduls.
- Lieferumfang: Solarmodul, Akku, Laderegler, Leuchten, Anschlusskabel.

SES P1207 napenergia-készlet

A SES P1207 napenergia-készlet ideális áramellátás nélküli kerti házak, lakókocsik, vagy garázsok belső megvilágításához.

- Költségmentes, környezettudatos töltés napenergiával.
- 12 W-os napelem a folyamatos kültéri használatra.
- További összetevők a száraz környezetben történő használatra.
- A napenergia-készlet egyszerű felépítése és csatlakoztatása.
- 12 V/7 Ah ólom-akkumulátor.

- Alacsony töltöttség-, túltöltődés-, túlterhelés- és póluscsere elleni védelem.
- 2 Alu-fénysín egyenként 24 LED-del (2 W), csatlakozókábelrel és kapcsolóval.
- Csatlakozó 12 V-os egyenáramú fogyasztóhoz (6,35 mm-es klinkendugó), USB-töltőcsatlakozó és 12 V-os autós dugalj.
- Rögzítésszögítő a napelem rögzítéséhez.
- A csomagolás tartalma: Napelem, Akku, Töltésszabályozó, izzók, csatlakozókábel.

Solární energetická souprava SES P1207

Solární energetická souprava SES P1207 je ideálním osvětlením pro zahradní domky, Kempink nebo garáže bez přívodu elektrického proudu.

- Bezplatné, ekologické nabíjení sluneční energií.
- Solární modul 12 W, skládací, trvale použitelný venku.
- Další komponenty jsou vhodné jen pro použití v suchém prostředí.
- Jednoduché sestavení a připojení solární soupravy.
- Včetně olovnatého akumulátoru 12V/7 Ah.
- Ochrana proti hlubokému vybití, přebíjení, přetížení a přepólování.
- 2 hliníkové světelné lišty, každá s 24 LED (2 W), s přípojovacím kabelem a vypínačem.
- Přípojka pro spotřebiče stejnosměrného proudu s napětím 12 V (kolíková zástrčka 6,35 mm), USB nabíjecí přípojka a zásuvka 12 V motorových vozidel.
- Pomůcka na fixování solárního modulu.
- Obsah dodávky: solární modul, akumulátor, regulátor nabíjení, světla, přípojovací kabel.



Artikel-Nr. Cikkszám Položka č.	Barcode	VPE CE BJ	Solarmodul Napelem Solární modul	Maße Modul Tömegmodul Uzemněný modul	Solarzellen-Typ Napelem típus Typ solárních článků	Ausgänge Kimenetek Výstupy	Akku Akku Akumulátor
117175 0	4007123576685	1	12 Wp	927 x 317 mm	Amorphe Dünnschichtzellen / Amorf vékonyrétegű cella Amforní tenkovrstvé články	1 x USB-Charger / USB-töltő (5 V DC, 500 mA) 1 x 12 V Kfz-Steckdose / autós dugalj / zásuvka motorových vozidel 2 x 12 V DC	12 V/7 Ah





Tűlfeszültségvédelem
Prépatóv óchra

Hálózati csatlakozások
Zásuvkove listy

Aramelosztás
Prodluzovací přívody

Lámpák, fényvetők,
fényforrások
Svítidla, reflektory,
světelné zdroje

Náprény-Technika
Solární technika

Építési- és biztonságtechnika
Domovní a bezpečnostní
technika

Készülékek műhelybe
Přístroje pro dílnu, dům a zahradu

Munkahelyek, létrák és
állványok
Pracovní kozy a žebříky

Reklám eszközök
Reklamní prostředky



Solar Energie-Set SES P1307

Das Solar Energie-Set SES P1307 liefert mobile Energie für alle Orte, an denen kein Strom vorhanden ist.

- Kostenloses, umweltbewusstes Aufladen mit Sonnenenergie.
- Plug & Play, einfache Bedienung.
- Das Solar Energie-Set SES P1307 ist tragbar, kompakt, flexibel einsetzbar.
- 13 W Solarmodul in kompaktem aufklappbaren Kofferdesign. Für den Außeneinsatz bei Trockenheit geeignet.
- Energiestation mit integriertem, auswechselbarem 12 V/7 Ah Blei-Akku.
- Tiefentladungs-, Überladungs-, Überlast- und Verpolungsschutz.
- Inklusive Stableuchte mit 36 LEDs und Schalter.
- USB-Ladeanschluss und 12 V Kfz-Steckdose, Anschlussmöglichkeit für 230 V Wechselrichter.
- Das Solar Energie-Set hat 2 ausklappbare Standfüße.
- Lieferumfang: Solarmodul tragbar, Energiestation tragbar inklusive Akku, LED-Stableuchte, Anschlusskabel.

SES P1307 napenergia-készlet

A SES P1307 napenergia- készlet mobil energiát biztosít minden olyan helyen, ahol nincs áram.

- Költségmentes, környezettudatos töltés napenergiával.
- Plug & Play, egyszerű kezelés.
- A SES P1307 napenergia- készlet hordozható, kompakt, rugalmasan bevethető.
- 13 W-os napelem, kompakt összehajtható bórönddizájnbán. Szárazságban alkalmas a kültéri használatra.
- Energiaállomás beépített, kicserélhető 12 V/7 Ah-os ólom-akkumulátorral.

- Alacsony töltöttség-, túltöltődés-, túlterhelés- és póluscserre elleni védelem.
- 36 LED-es botlámpával és kapcsolóval.
- USB- töltőcsatlakozó és 12 V-os autós dugalj, csatlakozási lehetőség a 230 V-os váltóirányító számára.
- A napenergia- készlet 2 kihajtható lábbal rendelkezik.
- A csomagolás tartalma: Hordozható napelem, hordozható energiaállomás akkuval, LED botlámpával, csatlakozókábelrel.

Solární energetická souprava SES P1307

Solární energetická souprava SES P1307 dodává mobilní energii na všech místech kde není k dispozici přívod elektrického proudu.

- Bezplatné, ekologické nabíjení sluneční energií.
- Plug & Play, jednoduchá obsluha.
- Solární energetická souprava SES P1307 je přenosná, kompaktní a flexibilně použitelná.
- Solární modul 13 W v kompaktním, vyklápěcím, kufříkovém designu. Vhodné pro použití venku za sucha.
- Energetická stanice s integrovaným, vyměnitelným olovnatým akumulátorem 12 V/7 Ah.
- Ochrana proti hlubokému vybití, přebití, přetížení a přepólování.
- Včetně tyčové svítilny s 36 LED a vypínače.
- USB přípojka a zásuvka na 12 V motorových vozidel, možnost připojení střídače na 230 V.
- Solární energetická souprava má 2 vyklápěcí podpěrné nohy.
- Obsah dodávky: přenosný solární modul, přenosná energetická stanice včetně akumulátoru, tyčová svítilna s LED, přípojovací kabel.



Artikel-Nr. Cikkszám Položka č.	Barcode	VPE CE BJ	Solarmodul Napelem Solární modul	Maße Modul Tömegmodul Uzemenný modul	Solarzellen-Typ Napelem típus Typ solárních článků	Ausgänge Kimenetek Výstupy	Akku Akku Akumulátor
117185 0	4007123576708	1	13 Wp	770 x 525 x 40 mm	Amorphe Dünnschichtzellen / Amorf vékonyrétegű cella Amorfni tenkovrstvé články	1 x USB-Charger / USB-töltő (5 V DC, 500 mA) 1 x 12 V Kfz-Steckdose / autós dugalj / zásuvka motorových vozidel	12V/7 Ah

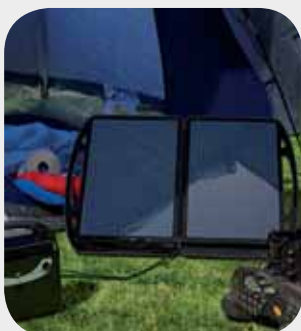



Überspannungs- & Blitzschutz

Steckdosenleisten

Stromverteilung

Leuchten & Leuchtmittel

Solar-Technik

Haus- & Sicherheitstechnik

Geräte für Werkstatt, Haus & Garten

Arbeitsböcke & Leitern

Werbemittel



Solar LED-Strahler SOL 80 ALU IP 44 mit Infrarot-Bewegungsmelder

Im edlen Alu-Gehäuse.

Für den Einsatz im Freien, IP 44.

- Solar LED-Strahler sind einsetzbar unabhängig vom Stromnetz durch Betrieb mit umweltbewusstem selbst erzeugtem Solarstrom.
- Solar LED-Strahler mit Infrarot-Bewegungsmelder und separatem Solarmodul.
- Strahler und Solarmodul im kompakten und formschönen Aluminium-Gehäuse.
- 8 Hochleistungs-LEDs für gute, großflächige Ausleuchtung.
- Solar LED-Außenleuchte horizontal und vertikal schwenkbar.
- Infrarot-Bewegungsmelder mit max. 130° Erfassungswinkel und max. 10 m Reichweite.
- Einschaltdauer regelbar bis max. ca. 1 Minute.
- Ansprechhelligkeit über Dämmerungsschalter regelbar.
- Solar LED-Strahler inklusive drei wieder aufladbarer und austauschbarer Ni-MH Mignon AA Batterien.
- Mit integriertem Überladungs- und Tiefentladungsschutz für einen kontinuierlichen Ladeprozess der Akkus.
- Leuchtdauer bei voll geladenen Akkus ca. 110 Minuten.
- Batteriekapazität: 2200 mAh

Napelemes LED fényugárzó SOL 80 ALU, IP 44

Nemes alu-burkolat.

Kültéri használatra, IP 44.

- A napelemes LED-fényszórók az áramhálózattól függetlenül környezettudatos, önállóan létrehozott napenergiával üzemeltethetők.
- Infravörös mozgásjelzős és külön napcellás napelemes LED-fényszóró.
- Fényszóró és napelem kompakt és kellemes formájú alumínium burkolattal.
- 8 nagyteljesítményű-LED a jó, nagy felületű megvilágításhoz.

- A napelemes lámpa billenthető.
- Infravörös mozgásjelző max. 130°-os hatózóggal és max. 10 m hatótávolsággal.
- A bekapcsolás időtartama kb. max. 1 percig állítható.
- A megszólalási fényerő alkonycapcsolóval állítható.
- Napelemes LED-fényszóró három újratölthető és cserélhető Ni-MH Mignon AA elemmel.
- Beépített túltöltődés- és lemerülés elleni védelemmel az akku folyamatos töltési folyamatáért.
- Világítási idő teljesen feltöltött elem esetén kb. 110 perc.
- Elem kapacitása: 2200 mAh

Solární LED reflektor SOL 80 ALU IP 44

V ušlechtilém hliníkovém korpusu.

Pro použití venku, IP 44.

- Solární LED reflektory jsou použitelné nezávisle na přívodu elektrického proudu, provoz je zajištěn ekologickým proudem, vyráběným ze sluneční energie.
- Solární LED reflektor s infračerveným, pohybovým senzorem a separátním solárním modulem.
- Reflektor a solární modul v kompaktním a tvarově hezkém, hliníkovém korpusu.
- 8 vysoce výkonných LED pro dobré, velkoplošné osvětlení.
- Solární světlo je otočné.
- Infračervený pohybový senzor s dosahem maximálně 10 m a v maximálním úhlu 130°.
- Délku zapnutí lze regulovat do max. cca 1 minuty.
- Spínací práh okolního jasu lze regulovat přes soumrakový spínač.
- Solární LED reflektor včetně tří nabíjecích a vyměnitelných baterií Ni-MH mignon typu AA.
- S integrovanou ochranou proti přebití, hlubokému vybití pro souvislý, průběžný nabíjecí proces akumulátorů.
- Doba svícení po úplném nabití akumulátorů cca 110 minut.
- Kapacita baterie: 2200 mAh



Artikel-Nr. Cikkszám Polozka č.	Barcode	VPE CE BJ	Verpackung Csomagolás Balení	LEDs LEDs LED	Lichtstrom Fényáram Světelný tok	Kabellänge Kábelhossz Délka kabelu	Farbe Színek Barva
1 17084 0	4007123602209	6	Karton	8 x 0,5 W	~ 350 lm	4,75 m	ALU



Tűlfeszültségvédelem
Prépatív óvkorona

Hálózati csatlakozások
Zásuvkore láty

Arámelosztás
Prodluzovací přívody

Lámpák, fényvetők,
fényforrások
Svitlá, reflektory,
světelné zdroje

Náprveny-Technika
Solární technika

Épület- és biztonságtechnika
Domovní a bezpečnostní
technika

Készülékek műhelybe
Přístroje pro dílnu, dům a zahradu

Munkahelyek, létrák és
állványok
Pracovní kozy a žebříky

Reklam eszközök
Reklamní prostředky



Solar LED-Strahler SOL 80 IP 44 mit Infrarot-Bewegungs- melder

Für den Einsatz im Freien, IP 44.

- Solarleuchte mit Infrarot-Bewegungsmelder und separatem Solarmodul.
- 80 helle LEDs für gute, großflächige Ausleuchtung.
- Solar LED-Außenleuchte horizontal und vertikal schwenkbar.
- Schwenkbarer Infrarot-Bewegungsmelder mit max. 180° Erfassungswinkel und max. 12 m Reichweite.
- Einschaltdauer regelbar bis max. ca. 1 Minute.
- Solar Außenleuchte unabhängig vom Stromnetz zu betreiben.
- Ansprechhelligkeit über Dämmerungsschalter regelbar.
- Sensibilität des Infrarot-Bewegungsmelders einstellbar.
- Mit eingebautem Überladungs- und Tiefentladungsschutz.
- Leuchtdauer der Solar-LED-Außenleuchte bei voll geladenem Akku ca. 2 Stunden.
- Ladebuchse für Schnellladung über Netzteil (nicht enthalten) 12 V DC, min. 400 mA, Hohlstecker 5,5/2,1 mm, innen positiv.
- Inklusive Blei-Gel-Akku.



Napelemes LED fényugárzó SOL 80, IP 44

A szabadban történő használatra, IP 44.

- Mozgásérzékelős és külön szolármodulos napelemes lámpa.
- 80, nagy fényerejű LED nagy felület megvilágításához.
- A napelemes lámpa billenthető.
- Billenthető infravörös mozgásérzékelő max. 180° érzékelési szöggel és max. 12 m hatótávolsággal.
- A bekapcsolás időtartama kb. max. 1 percig állítható.

- A villamos hálózattól függetlenül használható.
- A megszólalási fényerő alkonykapcsolóval állítható.
- Állítható érzékenység.
- Beépített túltöltés- és lemerülés-védelemmel.
- A kültéri napelemes LED lámpa világítási ideje teljesen feltöltött akku esetén kb. 2 óra.
- Töltő-dugalj a hálózaton keresztül történő gyorsöltéshez (nem tartozék) 12 V DC, min. 400 mA, csődugó 5,5/2,1 mm, belül pozitív.
- Ólomgél-akkumulátor.

Solární LED reflektor SOL 80 IP 44

Pro použití ve venkovním prostředí, IP 44.

- Solární světlo s infračerveným pohybovým hlásičem a samostatným solárním modulem.
- 80 jasných LED pro velkoplošné osvětlení.
- Solární světlo je otočné.
- Otočný infračervený pohybový hlásič s max. úhlem zachycení 180° a dosahem max. 12 m.
- Délku zapnutí lze regulovat do max. cca 1 minuty.
- Lze provozovat nezávisle na elektrické síti.
- Spínací práh okolního jasu lze regulovat přes soumrakový spínač.
- Lze nastavit citlivost.
- Se zabudovanou ochranou proti přebíjení a hlubokému vybití.
- Doba svícení solárního LED venkovního světla po úplném nabití akumulátoru cca 2 hodiny.
- Zdířka pro rychlé nabíjení pomocí síťového adaptéru (není v obsahu) 12 V DC, minimálně 400 mA, dutá zástrčka 5,5/2,1 mm, uvnitř s kladným pólem.
- Včetně olovených gelových akumulátorů.



Artikel-Nr. Cikkszám Položka č.	Barcode	VPE CE BJ	Verpackung Csomagolás Balení	LEDs LEDs LED	Lichtstrom Fényáram Světelný tok	Kabellänge Kábelhossz Délka kabelu	Farbe Színek Barva
1170710	4007123249824	6	Karton	80	~ 200 lm	4,75 m	Grau-Weiß / Szürke-fehér / Šedobílá barva
1170810	4007123576111	6	Karton	80	~ 200 lm	4,75 m	Schwarz / Fekete / Černá



Solar LED-Außenleuchte

SOL 14 IP 44

- 14 helle LEDs für gebündeltes Licht.
- Solarleuchte mit Infrarot-Bewegungsmelder und separatem Solarmodul.
- Solar Außenleuchte horizontal und vertikal schwenkbar.
- Schwenkbarer Infrarot-Bewegungsmelder mit max. 180° Erfassungswinkel und max. 10 m Reichweite.
- Einschaltdauer von ca. 10 Sekunden bis ca. 4 Minuten regelbar.
- Ansprechhelligkeit über Dämmerungsschalter regelbar.
- Sensibilität des Infrarot-Bewegungsmelders einstellbar.
- Leuchtdauer bei voll geladenem Akku ca. 100 - 120 Minuten.
- Inklusive 3 x AA NiMH Akkus.



Napelemes LED fényugárzó

SOL 14, IP 44

- 14, nagy fényerejű LED fény-nyalábot bocsát ki.
- Mozgásérzékelős és külön szolármodulos napelemes lámpa.
- A napelemes lámpa vízszintesen és függőlegesen is billenthető.
- Billenthető mozgásérzékelő max. 180°

Artikel-Nr. Cikkszám Položka č.	Barcode	VPE CE BJ	Verpackung Csomagolás Balení	LEDs LEDs LED	Lichtstrom Fényáram Světelný tok	Kabellänge Kábelhossz Délka kabelu	Farbe Színek Barva
1 17073 0	4007123249886	10	Karton	14	~ 50 lm	3 m	Grau-Weiß / Szürke-fehér / Šedobílá barva
1 17083 0	4007123576128	10	Karton	14	~ 50 lm	3 m	Schwarz / Fekete / Černá

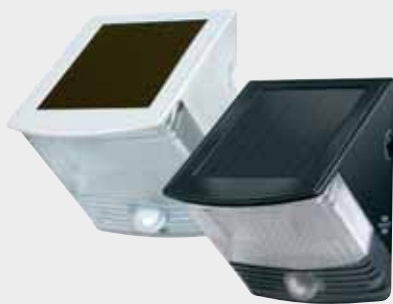

Solar LED-Wandleuchte

SOL 04 IP 44

Für den Einsatz im Freien, IP 44.

- Kompakte Solar LED-Wandleuchte mit integriertem Solarmodul und Infrarot-Bewegungsmelder.
- 4 superhelle LEDs für gutes Orientierungslicht.
- Erfassungswinkel ca. 100°, Reichweite max. 7 m.
- Wandleuchte schaltet sich beim Betreten des Erfassungsbereichs automatisch für ca. 1 Minute ein.
- Mit Dämmerungssensor.
- Leuchtdauer der Solar-LED-Wandleuchte bei voll geladenem Akku ca. 80 - 90 Minuten.
- Inklusive 3 x AA NiMH Akkus.

- Érzékelési szög: kb. 100°C, hatótávolság: max. 7 m.
- A világítás az érzékelési tartományba való belépést követően kb. 1 perc időtartamra bekapcsolódik.
- Alkonykapcsolóval.
- A napelemes LED falilámpa világítási ideje teljesen feltöltött akku esetén kb. 80 - 90 perc.
- 3 x AA db nikkel-fémhidrid akkuval.

Solární LED nástěnné světlo

SOL 04 IP 44

Pro použití ve venkovním prostředí, IP 44.

- Kompaktní solární světlo s integrovaným solárním modulem a infračerveným pohybovým hlásičem.
- 4 superjasné LED jako dobré orientační světlo.
- Úhel zachycení 100° a dosah max. 7 m.
- Světlo se zapne automaticky při vstupu do oblasti zachycení cca na 1 minutu.
- Se soumrakovým spínačem.
- Doba svícení solárního, nástěnného světla při úplně nabitém akumulátoru cca 80 - 90 minut.
- Včetně 3 x AA akumulátorů NiMH.



Napelemes LED falilámpa

SOL 04 IP 44

A szabadban történő használatra, IP 44.

- Kompakt, napelemes lámpa beépített szolármodullal és infravörös mozgásérzékelővel.
- 4 db, igen erős fényű LED teszi lehetővé a tájékoztatódást a sötétben.

Artikel-Nr. Cikkszám Položka č.	Barcode	VPE CE BJ	Verpackung Csomagolás Balení	LEDs LEDs LED	Lichtstrom Fényáram Světelný tok	Farbe Színek Barva
1 17072 0	4007123249879	10	Karton	4	~ 30 lm	Grau-Weiß / Szürke-fehér / Šedobílá barva
1 17082 0	4007123576104	10	Karton	4	~ 30 lm	Schwarz / Fekete / Černá

Überspannungs- & Blitzschutz

Steckdosenleisten

Stromverteilung

Leuchten & Leuchtmittel

Solar-Technik

Haus- & Sicherheitstechnik

Geräte für Werkstatt, Haus & Garten

Arbeitsböcke & Leitern

Werbemittel



Tűlfeszültségvédelem
Prépatóv óchra

Hálózat csatlakozások
Zásuvkóre listy

Arámelosztás
Prodluzovací přívody

Lámpák, fényvetők,
fényforrások
Svítidla, reflektory,
světelné zdroje

Napfény-Technika
Solární technika

Építélet- és biztonságtechnika
Domovní a bezpečnostní
technika

Készülékek műhelybe
Přístroje pro dílnu, dům a zahradu

Munkahelyek, létrák és
állványok
Pracovní kozy a žebříky

Reklám eszközök
Reklamní prostředky



Beleuchtete Solar Hausnummer Solar Power SH 4000 E

mit externem Solarmodul

Diese beleuchtete Solar Hausnummer können Sie auch auf der Schattenseite des Hauses verwenden. Externes Solarmodul wird auf der Sonnenseite montiert.

- Großes, spritzwassergeschütztes, externes Solarmodul zum Laden des Akkus mit 10 m Anschlusskabel.
- Vier stromsparende LEDs für viele Stunden guter Erkennbarkeit der Solar Hausnummer im Dunkeln.
- Gehäuse aus rostfreiem Edelstahl.
- Im Lieferumfang enthalten: Je drei große Ziffern von 0 - 9 und ein Set Buchstaben von A - D, selbstklebend zum individuellen Aufkleben auf der Leuchtfläche.

Solar Power SH 4000 E világító házsám

külső napelem panellel

A ház árnyékos oldalán is használható. A külső napelem panel a napos oldalra kerül.

- Nagy, fröccsenő víz ellen védett, külső nape-

lem panel az akkumulátor feltöltéséhez, 10 m csatlakozó kábellel.

- Négy áramtakarékos LED a házsám több órán át való felismerésére a sötétben.
- Rozsdamentes nemesacél burkolat.
- A készülék tartozékai: 3-3 nagy szám 0 és 9 között, egy készlet betű A-tól D-ig, öntapadók, a világító felületre való tetszés szerinti felragasztáshoz.

Osvétlené domovní číslo Solar Power SH 4000 E

s externím solárním panelem

Lze použít i na stinné straně domu. Externí solární panel se namontuje na slunnou stranu.

- Velký externí solární panel chráněný proti stříkající vodě k nabíjení akumulátoru s přípojným kabelem 10 m.
- Čtyři energeticky úsporné LED na mnoho hodin dobré čitelnosti domovního čísla ve tmě.
- Kryt z nerezavějící ušlechtilé oceli.
- V dodávce je obsaženo: vždy tři velké číslice 0 - 9 a sada písmen A - D, samolepící k individuálnímu nalepení na prosvětlenou plochu.



Artikel-Nr. Cikkszám Položka č.	Barcode	VPE CE BJ	LEDs LEDs LED	Abmessungen Méreték Rozměry	Farbe Színek Barva	Kabellänge Kábelhossz Délka kabelu
1 17985 0	4007123172689	10	4	230 x 220 x 65 mm + Ziffernhöhe 80 mm 230 x 220 x 65 mm + a karakterek magassága 80 mm 230 x 220 x 65 mm + výška číslic 80 mm	Edelstahl / Nemesacél / Ušlechtilá ocel	10 m



Beleuchtete Solar Hausnummer Solar Power SH 4000

- Betrieb mit Solarstrom aus einem integrierten, leistungsfähigen AA-Ni-MH Mignon Akku.
- Gehäuse aus rostfreiem Edelstahl.
- Großes, spritzwassergeschütztes Solar-Panel zum Aufladen des Akkus.
- Im Lieferumfang enthalten: Je drei große Ziffern von 0 - 9 und ein Set Buchstaben von A - D, selbstklebend zum individuellen Aufkleben auf der Leuchtfläche.

Solar Power SH 4000 világító házsám

- Napenergiából nyert árammal való üzemeletetés egy integrált, nagy teljesítményű nikkel-fémhidrid mignon (AA méretű) akkuról.

- Rozsdamentes nemesacél burkolat.
- Nagy, fröccsenő víz ellen védett napelem panel az akkumulátor feltöltéséhez.
- A készülék tartozékai: 3-3 nagy szám 0 és 9 között, egy készlet betű A-tól D-ig, öntapadók, a világító felületre való tetszés szerinti felragasztáshoz.

Osvétlené domovní číslo Solar Power SH 4000

- Provoz na sluneční energii z integrovaného, výkonného akumulátoru NiMH Mignon.
- Kryt z nerezavějící ušlechtilé oceli.
- Velký solární panel chráněný proti stříkající vodě k nabíjení akumulátoru.
- V dodávce je obsaženo: vždy tři velké číslice 0 - 9 a sada písmen A - D, samolepící k individuálnímu nalepení na prosvětlenou plochu.



Artikel-Nr. Cikkszám Položka č.	Barcode	VPE CE BJ	LEDs LEDs LED	Abmessungen Méreték Rozměry	Farbe Színek Barva
1 17981 0	4007123164592	10	4	230 x 220 x 65 mm + Ziffernhöhe 80 mm 230 x 220 x 65 mm + a karakterek magassága 80 mm 230 x 220 x 65 mm + výška číslic 80 mm	Edelstahl / Nemesacél / Ušlechtilá ocel



Funk- und Überwachungsgeräte

Rádió- és megfigyelő készülékek

Rádiové a monitorovací systémy

198

Überspannungs- & Blitzschutz



Brandmelde-Systeme

Tűzjelző rendszerek

Protipožární systémy

199

Steckdosenleisten

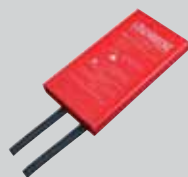

Feuer-Löschdecke

Tűzoltó takaró

Hasící deka

204

Stromverteilung



Infrarot-Bewegungsmelder

Infravörös mozgásérzékelők

Infračervené pohybové hlásiče

205

Leuchten & Leuchtmittel

Solar-Technik

Haus- & Sicherheitstechnik

Geräte für Werkstatt, Haus & Garten

Arbeitsböcke & Leitern

Werbemittel



Tűlfeszültségvédelem
Prépatóv óchra

Hálózati csatlakozások
Zásuvkové lišty

Aramelosztás
Prodlužovací přívody

Lámpák, fénycső, fénycsőcsatlakozók
Svítidla, reflektory, světelné zdroje

Hárfény-Technika
Solární technika

Építési- és biztonságtechnika
Domovní a bezpečnostní technika

Készülékek műhelybe
Přístroje pro dílnu, dům a zahradu

Munkabakok, létrák és állványok
Pracovní kozy a žebříky

Reklam eszközök
Reklamní prostředky



PMR Walkie Talkie

TRX 3000

Gebührenfrei kommunizieren bis zu einer Entfernung von 5 km.

- In der Freizeit, bei privaten oder beruflichen Aktivitäten.
- Einfache Bedienung, klein, handlich und robust.
- LC-Display mit Hintergrundbeleuchtung.
- 8 Kanäle mit automatischem Kanalsuchlauf.
- 4 Ruftöne, Roger Beeb.
- Automatische Rauschsperrung.
- Tastaturverriegelung.
- Buchse für Kopfhörer/Mikrofon.
- Batterieüberwachung.
- 8 Batterien vom Typ AAA erforderlich (Lieferung ohne Batterien).
- Blisterverpackung.

PMR Walkie Talkie

TRX 3000

Dijmentes beszélgetés akár 5 km távolságra is.

- A szabadidőben, magán célú vagy szakmai használatra.
- Egyszerűen kezelhető, kicsi, kézhez álló és robusztus.
- LCD kijelző háttérvilágítással.
- 8 csatorna automatikus kereső funkcióval.

- 4 hívóhang, roger beeb.
- Automatikus zajsztűrés.
- Billentyűzár.
- Fülhallgató/mikrofon csatlakozó aljzat.
- Töltöttségi állapot kijelzése a telepekhöz.
- 8 db AAA típusú elem szükséges (külön tartozék).
- Buborékfólia csomagolás.

PMR Walkie Talkie

TRX 3000

Bezplatná komunikace až do vzdálenosti 5 km.

- Ve volném čase, při soukromých nebo profesních aktivitách.
- Jednoduché ovládání, malé, šikovné a robustní.
- LC displej s podsvícením.
- 8 kanálů s automatickým vyhledáváním kanálů.
- 4 návěstní tóny, pípání Roger.
- Automatická šumová brána.
- Uzamknutí klávesnice.
- Zdířka pro náhlavní soupravu/mikrofon.
- Hlídní baterie.
- Je potřeba 8 baterií typu AAA (dodávka je bez baterií).
- Balení v blistru.



Artikel-Nr. Cikkszám Položka č.	Barcode	VPE CE BJ	Verpackung Csomagolás Balení
1 29090 0	4007123150199	10	Blister / Bliszter / Blistr





Rauchmelder BR 1201 basic

Rauchmelder retten Leben! Mehr Sicherheit für Sie, Ihre Familie und Ihr Eigentum!

- Fotoelektrischer Melder, geprüft nach EN 14604.
- Optische Anzeige der Funktion, mit Testknopf zur Funktionsprüfung.
- Akustischer Alarm durch schrillen Signalton (85 dB).
- Signalton bei niedrigem Batteriestand.
- Inklusive 9 V Block-Batterie.
- Inklusive Befestigungsmaterial.
- Sehr kompakte Bauform: Höhe 30 mm, Durchmesser 85 mm.

Füstérzékélő BR 1201 basic

A füstjelző életet ment! Nagyobb biztonság családjának és tulajdonának!

- Fényelektromos jelző, az EN 14604 szerint bevizsgálva.
- A funkció optikai kijelzése, teszt-gomb a funkció-ellenőrzéshez.

- Azonnal hallható, éles hangjelzés (85 dB).
- Hangjelzés a telep gyengülése esetén.
- 9 V zsebtelep mellékelve.
- Rögzítőanyaggal.
- Nagyon tömör forma: magasság 30 mm, átmérő 85 mm.

Hlásič kouře BR 1201 basic

Hlásiče kouře zachraňují životy! Větší bezpečnost pro Vás, Vaši rodinu a Váš majetek!

- Fotoelektrický hlásič, testováno podle EN 14604.
- Optická indikace funkce, s testovacím tlačítkem ke kontrole funkce
- Akustický alarm s pronikavým zvukem (85 dB).
- Signál v případě slabé baterie.
- Včetně destičkové baterie 9 V.
- Včetně montážního materiálu.
- Velmi kompaktní provedení: výška 30 mm, průměr 85 mm.



Artikel-Nr. Cikkszám Položka č.	Barcode	VPE CE BJ	Verpackung Csomagolás Balení	Höhe x Durchmesser Magasság x átmérő Výška x průměr	Signalton Jelzőhang Signální tón	Batterie Typ Elem típus Baterie typ
1 29001 0	4007123247486	10	Karton	30 mm x 85 mm	85 dB	1 x 9 V



Rauchmelder BR 1221 longlife

Rauchmelder retten Leben! Mehr Sicherheit für Sie, Ihre Familie und Ihr Eigentum!

- Fotoelektrischer Melder, geprüft nach EN 14604.
- Mit Lithium-Batterie für lange Laufzeit - 5 Jahre!
- Optische Anzeige der Funktion, mit Testknopf zur Funktionsprüfung.
- Inklusive Stummschaltfunktion.
- Akustischer Alarm durch schrillen Signalton (85 dB).
- Signalton bei niedrigem Batteriestand.
- Inklusive Befestigungsmaterial.
- Sehr kompakte Bauform: Höhe 30 mm, Durchmesser 85 mm.

Füstérzékélő BR 1221 longlife

A füstjelző életet ment! Nagyobb biztonság családjának és tulajdonának!

- Fényelektromos jelző, az EN 14604 szerint bevizsgálva.
- Lítium akkuval a hosszú élettartamért - 5 év!
- A funkció optikai kijelzése, teszt-gomb a funkció-ellenőrzéshez.

funkció-ellenőrzéshez.

- Némítő funkcióval.
- Azonnal hallható, éles hangjelzés (85 dB).
- Hangjelzés a telep gyengülése esetén.
- Rögzítőanyaggal.
- Nagyon tömör forma: magasság 30 mm, átmérő 85 mm.

Hlásič kouře BR 1221 longlife

Hlásiče kouře zachraňují životy! Větší bezpečnost pro Vás, Vaši rodinu a Váš majetek!

- Fotoelektrický hlásič, testováno podle EN 14604.
- S lithium baterií pro dlouhou životnost - 5 let!
- Optická indikace funkce, s testovacím tlačítkem ke kontrole funkce
- Včetně funkce umlčení alarmu.
- Akustický alarm s pronikavým zvukem (85 dB).
- Signál v případě slabé baterie.
- Včetně montážního materiálu.
- Velmi kompaktní provedení: výška 30 mm, průměr 85 mm.



Artikel-Nr. Cikkszám Položka č.	Barcode	VPE CE BJ	Verpackung Csomagolás Balení	Höhe x Durchmesser Magasság x átmérő Výška x průměr	Signalton Jelzőhang Signální tón	Batterie Typ Elem típus Baterie typ
1 29003 0	4007123247509	10	Karton	30 mm x 85 mm	85 dB	1 x 9 V

Überspannungs- & Blitzschutz

Steckdosenleisten

Stromverteilung

Leuchten & Leuchtmittel

Solar-Technik

Haus- & Sicherheitstechnik

Geräte für Werkstatt, Haus & Garten

Arbeitsböcke & Leitern

Werbemittel



Tűlfeszültségvédelem
Prépatóv óchra

Hálózati csatlakozások
Zásuvkove listy

Aramelosztás
Prodluzovací přívody

Lámpák, fénycső, fénycső, reflektory, svételné zdroje

Napfény-Technika
Solární technika

Építési- és biztonságtechnika
Domovní a bezpečnostní technika

Készülékek műhelybe
Přístroje pro dílnu, dům a zahradu

Munkabakok, létrák és állványok
Pracovní kozy a žebříky

Reklám eszközök
Reklamní prostředky



Rauchmelder BR 8221 extra Longlife

- Fotoelektrischer Melder, geprüft nach EN 14604.
- 10 Jahre betriebsbereit ohne Batterie-wechsel.
- 3 V Lithium Batterie fest im Gerät verbaut für ständige Funktionssicherheit.
- Automatische Aktivierung der Batterie bei Inbetriebnahme.
- Optische Anzeige der Funktion, mit Testknopf zur Funktionsprüfung.
- Inklusive Stummschaltfunktion.
- Akustischer Alarm durch schrillen Signalton (85 dB).
- Signalton bei niedrigem Batteriestand.
- Inklusive Befestigungsmaterial.
- Sehr kompakte Bauform: Höhe 30 mm, Durchmesser 85 mm.

- Az elemek automatikus aktiválása az üzembevetelkor.
- A funkció optikai kijelzése, teszt-gomb a funkció-ellenőrzéshez.
- Némítő funkcióval.
- Azonnal hallható, éles hangjelzés (85 dB).
- Hangjelzés a telep gyengülése esetén.
- Rögzítőanyaggal.
- Nagyon tömör forma: magasság 30 mm, átmérő 85 mm.

Hlásič kouře BR 8221 extra Longlife

- Fotoelektrický hlásič, testováno podle EN 14604.
- 10 let provoz bez výměny baterie.
- 3 V lithium baterie, pevně zabudovaná v přístroji pro zabezpečení trvalé funkce.
- Automatické aktivace baterie při uvedení do provozu.
- Optická indikace funkce, s testovacím tlačítkem ke kontrole funkce
- Včetně funkce umlčení alarmu.
- Akustický alarm s pronikavým zvukem (85 dB).
- Signál v případě slabé baterie.
- Včetně montážního materiálu.
- Velmi kompaktní provedení: výška 30 mm, průměr 85 mm.

BR 8221 füstjelző extra hossz-zú élettartam

- Fényelektromos jelző, az EN 14604 szerint bevizsgálva.
- 10 évig üzemkés elemcsere nélkül.
- 3 V-os lítium elem fixen a készülékbe építve a folyamatos működés biztonságáért.



Artikel-Nr. Cikkszám Položka č.	Barcode	VPE CE BJ	Verpackung Csomagolás Balení	Höhe x Durchmesser Magasság x átmérő Výška x průměr	Signalton Jelzőhang Signální tón	Batterie Typ Elem típus Baterie typ
129080 0	4007123596140	10	Karton	30 mm x 85 mm	85 dB	1 x 3 V

Rauchmelder BR 5232 connect 230 V

Rauchmelder retten Leben! Mehr Sicherheit für Sie, Ihre Familie und Ihr Eigentum!

- Fotoelektrischer Melder, geprüft nach EN 14604.
- Für die verdrahtete 230 V-Netzwerk, von bis zu 12 Rauchmeldern.
- Optische Anzeige der Funktion, mit Testknopf zur Funktionsprüfung.
- Inklusive Stummschaltfunktion.
- Akustischer Alarm durch schrillen Signalton (85 dB).
- Signalton bei niedrigem Batteriestand.
- Inklusive 9 V Block-Batterie als Sicherheit bei Stromausfall.
- Inklusive Befestigungsmaterial.

- A funkció optikai kijelzése, teszt-gomb a funkció-ellenőrzéshez.
- Némítő funkcióval.
- Azonnal hallható, éles hangjelzés (85 dB).
- Hangjelzés a telep gyengülése esetén.
- 9 V elemmel áramszünet esetére.
- Rögzítőanyaggal.

Hlásič kouře BR 5232 connect 230 V

Hlásiče kouře zachraňují životy!

Větší bezpečnost pro Vás, Vaší rodinu a Vaš majetek!

- Fotoelektrický hlásič, testováno podle EN 14604.
- Pro síť až 12 požárních hlásičů připojenou na 230 V.
- Optická indikace funkce, s testovacím tlačítkem ke kontrole funkce
- Včetně funkce umlčení alarmu.
- Akustický alarm s pronikavým zvukem (85 dB).
- Signál v případě slabé baterie.
- Včetně baterie 9 V jako zálohy při výpadku proudu.
- Včetně montážního materiálu.

Füstérzékelő BR 5232 connect 230 V

A füstjelző életet ment! Nagyobb biztonság családjának és tulajdonának!

- Fényelektromos jelző, az EN 14604 szerint bevizsgálva.
- Max. 12 füstjelző kapcsolható össze a 230 V-os villamos hálózat segítségével.



Artikel-Nr. Cikkszám Položka č.	Barcode	VPE CE BJ	Verpackung Csomagolás Balení	Höhe x Durchmesser Magasság x átmérő Výška x průměr	Signalton Jelzőhang Signální tón	Batterie Typ Elem típus Baterie typ
129004 0	4007123247516	10	Karton	40 mm x 130 mm	85 dB	1 x 9 V



Rauchmelder BR 1211 interlink

Rauchmelder retten Leben!

Mehr Sicherheit für Sie, Ihre Familie und Ihr Eigentum!

- Fotoelektrischer Melder, geprüft nach EN 14604.
- Bi-direktionales Funksystem: Eingebauter Sender und Empfänger.
- Für eine drahtlose Funk-Vernetzung von bis zu 12 Rauchmeldern.
- 16 Funkkanäle: Codierung verhindert die Überschneidung von Nachbarsystemen.
- Alarmquellenlokalisierung: Optische und akustische Identifikation des auslösenden Rauchmelders.
- Optische Anzeige der Funktion, mit Testknopf zur Funktionsprüfung.
- Inklusive Stummschaltfunktion.
- Akustischer Alarm durch schrillen Signalton (85 dB).
- Signalton bei niedrigem Batteriestand.
- Inklusive 9 V Block-Batterie.
- Inklusive Befestigungsmaterial.
- Sehr kompakte Bauform: Höhe 27 mm, Durchmesser 100 mm.

Füstérzékélő BR 1211 interlink

A füstjelző életet ment!

Nagyobb biztonság családjának és tulajdonának!

- Fényelektromos jelző, az EN 14604 szerint bevizsgálva.
- Kettős irányítású rádiórendszer: Beépített adó és vevő.
- Max. 12 füstjelző kapcsolható hálózatra rádióhullámok segítségével.
- 16 rádiócsatorna: A kódolás megakadályozza a szomszéd rendszerekkel való átfedést.
- A riasztás forrásának lokalizálása: A

kiváló füstjelzés optikai és akkusztikai azonosítása.

- A funkció optikai kijelzése, teszt-gomb a funkció-ellenőrzéshez.
- Némító funkcióval.
- Azonnal hallható, éles hangjelzés (85 dB).
- Hangjelzés a telep gyengülése esetén.
- 9 V zsebtelep mellékelve.
- Rögzítőanyaggal.
- Nagyon tömör forma: magasság 27 mm, átmérő 100 mm.

Hlásič kouře BR 1211 interlink

Hlásiče kouře zachraňují životy! Větší bezpečnost pro Vás, Vaši rodinu a Váš majetek!

- Fotoelektrický hlásič, testováno podle EN 14604.
- Bi-direkcionální rádiový systém: vestavěný vysílač a přijímač.
- Pro bezdrátovou rádiovou síť až 12 požárních hlásičů.
- 16 rádiových kanálů: kódování zabraňuje rušení sousedními systémy.
- Lokalizace zdrojů alarmu: optická a akustická identifikace aktivovaného hlásiče kouře.
- Optická indikace funkce, s testovacím tlačítkem ke kontrole funkce
- Včetně funkce umlčení alarmu.
- Akustický alarm s pronikavým zvukem (85 dB).
- Signál v případě slabé baterie.
- Včetně destičkové baterie 9 V.
- Včetně montážního materiálu.
- Velmi kompaktní provedení: výška 27 mm, průměr 100 mm.



Artikel-Nr. Cikkszám Položka č.	Barcode	VPE CE BJ	Verpackung Csomagolás Balení	Höhe x Durchmesser Magasság x átmérő Výška x průměr	Signalton Jelzőhang Signální tón	Batterie Typ Elem típus Baterie typ
1 29002 0	4007123247493	10	Karton	27 mm x 100 mm	85 dB	1 x 9 V



Überspannungs- & Blitzschutz

Steckdosenleisten

Stromverteilung

Leuchten & Leuchtmittel

Solar-Technik

Haus- & Sicherheitstechnik

Geräte für Werkstatt, Haus & Garten

Arbeitsböcke & Leitern

Werbemittel



Tűlfeszültségvédelem
Prépatóv óchra

Hőlézrti csatlakozósrók
Zásukové listy

Aramelosztás
Prodlužovací přívody

Lámpák, fényvetők,
fényfórák
Svítidla, reflektory,
světelné zdroje

Hápfény-Technika
Solární technika

Építélet- és biztonságtechnika
Domovní a bezpečnostní
technika

Készülékek műhelybe
Přístroje pro dílnu, dům a zahradu

Munkahelyek, létrák és
álmányok
Pracovní kozy a žebříky

Reklám eszközök
Reklamní prostředky



Hitzemelder BH 1201

Für noch mehr Sicherheit im Haus!

- Für den Einsatz in Küche, Garage oder in geschlossenen Räumen, wo durch Entwicklung von Kochdämpfen, Abgasen oder Staub ein Rauchmelder ungeeignet ist.
- Kurze Reaktionszeit bei Temperaturanstieg über 55 °C.
- Optische Anzeige und akustisches Signal.
- Testknopf zur Funktionsüberprüfung.
- Batterieüberwachung mit Warnsignal bei Unterspannung.
- Inklusive 9 V Block-Batterie.

Hőjelző BH 1201

A még nagyobb biztonságért otthonában!

- Konyhában, garázsban vagy zárt helyiségekben történő használatra, ahol a főzés közben keletkező gőzök, füstgázok vagy por képződése miatt füstjelző készülék nem használható.
- Rövid reakcióidő, ha a hőmérséklet 55°C fölé emelkedik.



- Optikai kijelzés és hangjelzés.
- Működésellenőrző gomb.
- Elemfelügyelet, figyelmeztető jelzés feszültséghiány esetén.
- 9 V zsebletelem mellékelve.

Hlásič nadměrné teploty BH 1201

Pro ještě větší bezpečnost v domě!

- Pro použití v kuchyni, garáži nebo v uzavřených prostorech, kde je z důvodu tvorby kuchyňských par, zplodin nebo prachu kouřový hlásič nevhodný.
- Krátká doba reakce při zvýšení teploty na více než 55 °C.
- Optická indikace a akustický signál.
- Tlačítko na přezkoušení funkce.
- Hlídnání stavu baterie s výstražným signálem v případě podpětí.
- Včetně destičkové baterie 9 V.

Artikel-Nr. Cikkszám Položka č.	Barcode	VPE CE BJ	Verpackung Csomagolás Balení	Höhe x Durchmesser Magasság x átmérő Výška x průměr	Signalton Jelzőhang Signální tón	Batterie Typ Elem típus Baterie typ
1 29045 0	4007123248285	10	Karton	60 mm x 130 mm	85 dB	1 x 9V



CO-Melder BCN 1221

Schützt vor giftigem Kohlenmonoxid (CO).

- Für den Einsatz in Garagen, in Wohnräumen mit Kaminofen oder beim Camping.
- Langlebiger, moderner elektrochemischer Sensor.
- Alarmsignal und LED-Anzeige.
- Regelmäßiger Selbst-Test.
- Durchdringendes Alarmsignal 85 dB.
- Warnsignal bei niedriger Batterieladung.
- Batteriebetrieb 9 Volt, überall einsetzbar.
- Inklusive 9 V Block-Batterie.

- Figyelmeztető hangjelzés kimerülőben lévő elem esetén.
- 9 V-os blokkelemmel működik, bárhol elhelyezhető.
- 9 V zsebletelem mellékelve.

Hlásič BCN 1221

Chrání před jedovatým oxidem uhelnatým (CO).

- Pro použití v garážích, v obytných prostorech s otevřeným krbem nebo při kempování.
- Moderní elektrochemické čidlo s dlouhou životností.
- Výstražný signál a indikace LED.
- Pravidelný autotest.
- Pronikavý signál alarmu 85 dB.
- Výstražný signál při nízkém stavu nabití baterie.
- Provoz na 9-voltové baterie, lze použít všude.
- Včetně destičkové baterie 9 V.

Szénmonoxidjelző készülék BCN 1221

Védelmet biztosít a mérgező szénmonoxiddal (CO) szemben.

- Garázsban, kandallós lakóhelyiségekben vagy kempingben történő használatra.
- Hosszú élettartamú, modern elektrokémiai érzékelő.
- Hangjelzés és LED-kijelző.
- Rendszeres autotest.
- Jól hallható, 85 dB-es hangerejű riasztás.



Artikel-Nr. Cikkszám Položka č.	Barcode	VPE CE BJ	Verpackung Csomagolás Balení	Abmessungen Méreték Rozměry	Signalton Jelzőhang Signální tón	Batterie Typ Elem típus Baterie typ
1 29049 0	4007123248315	10	Karton	100 x 85 x 30 mm	85 dB	1 x 9V



Gas-Melder BG 2201

Schützt vor gefährlichen Gasunfällen durch Erdgas und Methan.

- Für den Einsatz in der Küche, im Ferienhaus, beim Camping oder auf dem Boot.
- Frühzeitiger, zuverlässiger, lautstarker Alarm, bereits bei sehr geringen Mengen unkontrolliert ausströmendem, giftigem Gas.
- Optische Kontrolle durch LEDs.
- Regelmäßiger Selbst-Test.
- Durchdringendes Alarmsignal 85 dB.
- 12V Stromversorgung direkt z.B. im Wohnwagen oder mit Steckernetzteil 230 V/12 V DC (im Lieferumfang enthalten).

BG-2201 típusú gázjelző készülék

Véd a földgáz vagy a metángáz által okozott veszélyes balesetek ellen.

- Ideális a konyhában, a hétvégi házban, a kempingben vagy a csónakban illetve a hajón.
- Kellő időben, megbízhatóan és hangosan riaszt már akkor is, ha tömítetlenség



Artikel-Nr. Cikkszám Položka č.	Barcode	VPE CE BJ	Verpackung Csomagolás Balení	Höhe x Durchmesser Magasság x átmérő Výška x průměr	Signalton Jelzőhang Signální tón
1 29047 0	4007123248308	10	Karton	30 x 100 mm	85 dB

folytán csupán kis mennyiségű mérgező gáz áramlik ki.

- LED-es működés-ellenőrzés.
- Rendszeres autotest.
- Jól hallható, 85 dB-es hangerejű riasztás.
- 12 V-os tápfeszültség például közvetlenül a lakókocsiban, azonban a tartozékként adott 230 V/12 V-os tápegységgel is használható egy hagyományos hálózati csatlakozó aljzatról.

Hlásič plynu BG-2201

Chrání před nebezpečnými otravami zemním plynem a metanem.

- Ideální pro použití v kuchyni, na chatě, při kempování nebo na lodi.
- Včasný, spolehlivý a hlasitý alarm, již při velmi malém množství nekontrolované unikajícího jedovatého plynu.
- Optická kontrola prostřednictvím LED.
- Pravidelný autotest.
- Pronikavý signál alarmu 85 dB.
- Napájení 12 V přímo např. v obytném voze nebo ze síťového zdroje 230 V/12 V DC (obsažen v dodávce).



Gas-Melder BG 2202

Schützt vor gefährlichen Gasunfällen durch Propan und Butan.

- Für den Einsatz in der Küche, im Ferienhaus, beim Camping oder auf dem Boot.
- Frühzeitiger, zuverlässiger, lautstarker Alarm, bereits bei sehr geringen Mengen unkontrolliert ausströmendem, giftigem Gas.
- Optische Kontrolle durch LEDs.
- 12 V Stromversorgung direkt z.B. im Wohnwagen oder mit Steckernetzteil 230 V/12 V DC (im Lieferumfang enthalten).
- Regelmäßiger Selbst-Test.
- Durchdringendes Alarmsignal 85 dB.

BG-2202 típusú gázjelző készülék

Véd a veszélyes gázbalesetek ellen, legyen az propán vagy bután.

- Ideális a konyhában, a hétvégi házban, a kempingben vagy a csónakban illetve a hajón.



Kellő időben, megbízhatóan és hangosan riaszt már akkor is, ha tömítetlenség folytán csupán kis mennyiségű mérgező gáz áramlik ki.

- LED-es működés-ellenőrzés.
- 12 V-os tápfeszültség például közvetlenül a lakókocsiban, azonban a tartozékként adott 230 V/12 V-os tápegységgel is használható egy hagyományos hálózati csatlakozó aljzatról.
- Rendszeres autotest.
- Jól hallható, 85 dB-es hangerejű riasztás.

Hlásič plynu BG-2202

Chrání před nebezpečnými haváriemi způsobenými únikem zemního propanu a butanu.

- Ideální pro použití v kuchyni, na chatě, při kempování nebo na lodi.
- Včasný, spolehlivý a hlasitý alarm, již při velmi malém množství nekontrolované unikajícího jedovatého plynu.
- Optická kontrola prostřednictvím LED.
- Napájení 12 V přímo např. v obytném voze nebo ze síťového zdroje 230 V/12 V DC (obsažen v dodávce).
- Pravidelný autotest.
- Pronikavý signál alarmu 85 dB.

Artikel-Nr. Cikkszám Položka č.	Barcode	VPE CE BJ	Verpackung Csomagolás Balení	Höhe x Durchmesser Magasság x átmérő Výška x průměr	Signalton Jelzőhang Signální tón
1 29046 0	4007123248292	10	Karton	30 x 100 mm	85 dB

Überspannungs- & Blitzschutz

Steckdosenleisten

Stromverteilung

Leuchten & Leuchtmittel

Solar-Technik

Haus- & Sicherheitstechnik

Geräte für Werkstatt, Haus & Garten

Arbeitsböcke & Leitern

Werbemittel



Tűlfeszültségvédelem
Prépatóv óchra

Hálózati csatlakozósrók
Zásuvkove listy

Aramelosztás
Prodluzovací přívody

Lámpák, fényvetők,
fényforrások
Svítidla, reflektory,
světelné zdroje

Hápfény-Technika
Solární technika

Építési- és biztonságtechnika
Domovní a bezpečnostní
technika

Készülékek műhelybe
Přístroje pro dílnu, dům a zahradu

Munkabakok, létrák és
állványok
Pracovní kozy a žebříky

Reklám eszközök
Reklamní prostředky



Wassermelder BW 1201

Schützt vor teuren Wasserschäden!

- Für den Einsatz in Küche, Bad, WC, Keller, Heizungsräumen und Garagen.
- Alarmiert sofort bei Kontakt mit Wasser.
- Durchdringendes Alarmsignal 85 dB.
- Inklusive 9 V Block-Batterie.

BW 1201 vízjelző

Véd a drága vízkároktól!

- A konyhában, a fürdőszobában, a WC-ben, a pincében, a fűtőhelyiségekben és a garázsban történő használatra.
- Azonnal riaszt, ha vizet érzékel.
- Jól hallható, 85 dB-es hangerejű riasztás.
- 9 V zsebletelep mellékelve.



Artikel-Nr. Cikkszám Položka č.	Barcode	VPE CE BJ	Verpackung Csomagolás Balení	Höhe x Durchmesser Magasság x átmérő Výška x průměr	Signalton Jelzőhang Signální tón	Batterie Typ Elem típus Baterie typ
1 29061 0	4007123248322	10	Karton	30 mm x 95 mm	85 dB	1 x 9 V



Feuer-Löschdecke BLD-01

Für noch mehr Sicherheit im Haus!

- Geprüft nach EN 1869:2001.
- Hochwertiges Glasfasergewebe.
- Beidseitige Beschichtung.
- Entstehungsbrände werden sekundenschnell erstickt: im Haushalt, in der Freizeit und im Berufsleben.
- Hitzebeständig bis zu 550 °C.

Tűzoltó takaró BLD-01

A még nagyobb biztonságért otthonában!

- A EN 1869:2001 szerint bevizsgálva.
- Kiváló minőségű üvegszál szövet.
- Mindkét oldalán bevont.
- Másodperceken belül elfojtja a keletkező tüzet a háztartásban, a hobby gyakorlása során és munka közben.
- Hőálló 550 °C-ig.

Vodní hlásič BW 1201

Ochrana před škodami způsobenými vodou!

- Pro použití v kuchyni, v koupelně, na WC, ve sklepech, kotelnách a garážích.
- Spustí alarm okamžitě při kontaktu s vodou.
- Pronikavý signál alarmu 85 dB.
- Včetně destičkové baterie 9 V.

Hasicí deka BLD-01

Pro ještě větší bezpečnost v domě!

- Testováno podle EN 1869:2001.
- Velmi kvalitní tkanina ze skleněného vlákna.
- Oboustranná vrstva.
- Vzniklé požáry budou zlikvidovány za několik sekund: doma, při trávení volného času nebo v práci.
- Žárovzdorné provedení, odolávající teplotám až do 550 °C.

Artikel-Nr. Cikkszám Položka č.	Barcode	VPE CE BJ	Verpackung Csomagolás Balení	Größe Méret Velikost
1 29120 0	4007123210183	6/420	Hardbox / Kemény doboz / Tvrdá krabice	100 x 100 cm



Infrarot-Bewegungsmelder PIR 240 IP 44

Zum automatischen Ein- und Ausschalten von Leuchten, Halogenleuchten und Energiesparleuchten.

- Für Innen und Außen geeignet, IP 44.
- Erfassungswinkel 240°. Reichweite max. 12 m.
- Einschaltdauer von ca. 10 Sekunden bis ca. 4 Minuten regelbar.
- Ansprechhelligkeit von 10 - 150 Lux regelbar.
- Schaltleistung max. 1000 Watt (Glühlampe) bzw. max. 300 Watt (Energiesparlampe).
- Vertikal und horizontal verstellbar.
- Mit Eckhalterung.

Infravörös mozgásérzékelő PIR 240, IP 44

Lámpák, halogénlámpák és energiatakarékos lámpák automatikus be- és kikapcsolására.

Vízszintesen és függőlegesen állítható.

- Bel- és kültéri használatra is alkalmas, IP 44.
- Érzékelési szög: 240°, érzékelési távolság: max. 12 m.

- A bekapcsolási időtartam kb. 10 másodperc és kb. 4 perc között állítható be.
- A megszóláshoz szükséges megvilágítás erőssége 10 luxtól 150 luxig szabályozható.
- Kapcsolási teljesítmény: max. 1.000 W (izzólámpa) ill. max. 300 W (energiatakarékos lámpa).
- Vízszintesen és függőlegesen is állítható.
- Saroktartóval.

Infračervený pohybový hlásič PIR 240 IP 44

K automatickému zapínání a vypínání žárovek, halogenových žárovek i úsporných žárovek.

Nastavitelné vertikálně i horizontálně.

- Vhodné pro použití uvnitř i venku, IP 44.
- Úhel zachycení 240°, dosah max. 12 m.
- Délku zapnutí lze regulovat od cca 10 sekund do cca 4 minut.
- Nastavitelná hladina okolního osvětlení od 10 do 150 luxů.
- Spínací výkon max. 1000 Watt (žárovky) příp. max. 300 Watt (úsporné žárovky).
- Lze nastavit horizontálně i vertikálně.
- S rohovým držákem.



Artikel-Nr. Cikkszám Položka č.	Barcode	VPE CE BJ	Verpackung Csomagolás Balení	Spannung Feszültség Napětí
1 17091 0	4007123249831	4/24	Karton	230 V

Überspannungs- & Blitzschutz

Steckdosenleisten

Stromverteilung

Leuchten & Leuchtmittel

Solar-Technik

Haus- & Sicherheitstechnik

Geräte für Werkstatt, Haus & Garten

Arbeitsböcke & Leitern

Werbemittel



Tűlfeszültségvédelem
Přepětová ochrana

Hálózati csatlakozások
Zásuvkové lišty

Aramelosztás
Prodlužovací přívody

Lámpák, fényvetők,
fényforrások
Svítlidla, reflektory,
světelné zdroje

Naplány-Technika
Solární technika

Építélet- és biztonságtechnika
Domovní a bezpečnostní
technika

Készülékek műhelybe
Přístroje pro dílnu, dům a zahradu

Munkahelyek, létrák és
állványok
Pracovní kozy a žebříky

Reklám eszközök
Reklamní prostředky



Infrarot-Bewegungsmelder PIR 180 IP 44

Zum automatischen Ein- und Ausschalten von Leuchten, Halogenleuchten und Energiesparleuchten.

- Für Innen und Außen geeignet, IP 44.
- Erfassungswinkel 180°. Reichweite max. 12 m.
- Einschaltdauer von ca. 10 Sekunden bis ca. 4 Minuten regelbar.
- Ansprechhelligkeit regelbar.
- Schaltleistung max. 1000 Watt (Glühlampe) bzw. max. 300 Watt (Energiesparlampe).
- Vertikal und horizontal verstellbar.

Infravörös mozgásérzékelő PIR 180, IP 44

Lámpák, halogénlámpák és energiatakarékos lámpák automatikus be- és kikapcsolására.

Vízzintesen és függőlegesen állítható.

- Bel- és kültéri használatra is alkalmas, IP 44.
- 180°-os érzékelési szög. Hatótávolság max. 12 m.
- A bekapcsolási időtartam kb. 10 másodperc



Artikel-Nr. Cikkszám Položka č.	Barcode	VPE CE BJ	Verpackung Csomagolás Balení	Spannung Feszültség Napětí
1 17090 0	4007123249817	50	Karton	230 V

és kb. 4 perc között állítható be.

- Szabályozható kiváltó-fényerősség.
- Kapcsolási teljesítmény: max. 1.000 W (iz-zólámpa) ill. max. 300 W (energiatakarékos lámpa).
- Vízzintesen és függőlegesen is állítható.

Infračervený pohybový hlásič PIR 180 IP 44

K automatickému zapínání a vypínání žárovek, halogenových žárovek i úsporných žárovek. Nastavitelné vertikálně i horizontálně.

- Vhodné pro použití uvnitř i venku, IP 44.
- Úhel zachycení 180°, dosah max. 12 m.
- Délku zapnutí lze regulovat od cca 10 sekund do cca 4 minut.
- Nastavitelná aktivace podle intenzity světla.
- Spínací výkon max. 1000 Watt (žárovky) příp. max. 300 Watt (úsporné žárovky).
- Lze nastavit horizontálně i vertikálně.



Infrarot-Bewegungsmelder PIR 110 IP 44

Zum automatischen Ein- und Ausschalten von Leuchten, Halogenleuchten und Energiesparleuchten.

- Für Innen und Außen geeignet, IP 44.
- Erfassungswinkel 110°. Reichweite max. 12 m.
- Einschaltdauer von ca. 10 Sekunden bis ca. 4 Minuten regelbar.
- Ansprechhelligkeit regelbar.
- Schaltleistung max. 1000 Watt (Glühlampe) bzw. max. 300 Watt (Energiesparlampe).
- Vertikal und horizontal verstellbar.

Infravörös mozgásérzékelő PIR 110 IP 44

Lámpák, halogénlámpák és energiatakarékos lámpák automatikus be- és kikapcsolására.

Vízzintesen és függőlegesen állítható.

- Bel- és kültéri használatra is alkalmas, IP 44.
- Érzékelési szög: 110°, érzékelési távolság: max. 12 m.
- A bekapcsolási időtartam kb. 10 másodperc és kb. 4 perc között állítható be.



Artikel-Nr. Cikkszám Položka č.	Barcode	VPE CE BJ	Verpackung Csomagolás Balení	Spannung Feszültség Napětí
1 17089 0	4007123249862	50	Karton	230 V

- Szabályozható kiváltó-fényerősség.
- Kapcsolási teljesítmény: max. 1.000 W (iz-zólámpa) ill. max. 300 W (energiatakarékos lámpa).
- Vízzintesen és függőlegesen is állítható.

Infračervený pohybový hlásič PIR 110 IP 44

K automatickému zapínání a vypínání žárovek, halogenových žárovek i úsporných žárovek. Nastavitelné vertikálně i horizontálně.

- Vhodné pro použití uvnitř i venku, IP 44.
- Úhel zachycení 110°, dosah max. 12 m.
- Délku zapnutí lze regulovat od cca 10 sekund do cca 4 minut.
- Nastavitelná aktivace podle intenzity světla.
- Spínací výkon max. 1000 Watt (žárovky) příp. max. 300 Watt (úsporné žárovky).
- Lze nastavit horizontálně i vertikálně.



Prüf-, Mess-, Suchgeräte
 Vizsgáló, mérő és kereső készülékek
 Zkoušečky, měřicí přístroje a detektory

208

Überspannungs- & Blitzschutz



Haushalt & Hobby
 Háztartás, barkácsolás és hobby
 Domácnost & hobby

210

Steckdosenleisten



Druckluftschlauchtrommeln
 Dobok sűrítettlevegő-tömlőkhöz
 Kabelové bubny na vzduchové hadice

211

Stromverteilung



Automatic-Box Air-AFP

212

Leuchten & Leuchtmittel



Wasserschlauchtrommel
 Dobok víztömlőkhöz
 Kabelové bubny na vodní hadice

213

Solar-Technik

Haus- & Sicherheitstechnik

Geräte für Werkstatt, Haus & Garten

Arbeitsböcke & Leitern

Werbemittel

Tűlfeszültségvédelem
Prépatív óvkorona

Hálózati csatlakozások
Zásuvkóre láty

Aramelosztás
Prodluzovaci prírody

Lámpák, fényvetők,
fényforrások
Svítidla, reflektory,
světelné zdroje

Naplány-Technika
Solární technika

Építélet-és biztonságtechnika
Domovní a bezpečnostní
technika

Készülékek műhelybe
Přístroje pro dílnu, dům a zahradu

Munkahelyek, létrák és
állványok
Pracovní kozy a žebříky

Reklam eszközök
Reklamní prostředky



Elektronischer Multi-Test MT 6 S/2

- Berührungsloses Auffinden von Leitungen mit Wechselspannung.
- Überprüfen von Außenleiter, Neutralleiter und Schutzleiter an Steckdosen.
- Durchgangsprüfung, z.B. von Sicherungen, Glühlampen, etc.
- Polaritätsprüfung, z.B. bei Batterien.
- Anzeige über LED.
- Klein und handlich.
- Durch superhelle LED auch als Taschenlampe verwendbar.
- Inklusive 3 austauschbare Knopfzellen.

- A megfelelő polaritás ellenőrzése pl. elemeknél.
- LED kijelző.
- Kicsi és kézhezálló.
- Az erős fényű LED-ek akár zseblámpa-funkciót is betöltenek.
- 3 db cserélhető gombelemmel.

Elektronikus multi-teszter MT 6 S/2

- Váltakozó feszültségre kapcsolt vezetékek érintésmentes megkeresése.
- Fázisvezetékek, semleges vezetékek és védővezetékek vizsgálata dugaszoló aljzatokban.
- Biztosítékok, izzók stb. szakadás- ill. kiégésvizsgálata.

Elektronický multitest MT 6 S/2

- Bezkontaktní hledání vedení střídavého napětí.
- Zkouška fázového, nulového a ochranného vodiče v zásuvkách.
- Zkouška průchodnosti, např. pojistek, žárovek, atd.
- Zkouška polarity, např. u baterií.
- Indikace pomoci LED.
- Malý a šikovný.
- Díky superjasné LED lze použít i jako kapesní svítilnu.
- Včetně 3 výměnných knoflíkových baterií.



Artikel-Nr. Cikkszám Položka č.	Barcode	VPE CE BJ	Verpackung Csomagolás Balení
1 297150	4007123249916	5/160	Blister / Bliszter / Blistr



Feuchtigkeits-Detector MD

- Zur Bestimmung des Feuchtigkeitsgehalts von Holz oder Baustoffen wie z.B. Beton, Ziegel, Estrich, Gipskarton, Tapeten, etc.
- Messbereich von 5 - 50 % für Holz bzw. 1,5 - 33 % bei Baustoffen.
- Anzeige über großes LCD-Display (in Prozent, Auflösung 0,1 %) sowie akustisch (abschaltbar).
- Praktische „Hold“-Funktion ermöglicht Messen auch an schlecht zugänglichen Stellen.
- Automatische Abschaltung ca. 3 Minuten nach letztem Gebrauch.
- Batterie-Unterspannungsanzeige.
- Robustes, handliches Gehäuse mit separatem Batteriefach für 9 V Block (Lieferung ohne Batterie).
- Mit Schutzkappe.

- A praktikus „hold“ funkció (a mért értékek egy ideig a kijelzőn maradnak) nehezen hozzáférhető helyeken is lehetővé teszi a mérést.
- Automatikus lekapcsolás az utolsó használat után kb. 3 perc elteltével.
- Elem-kimerülésjelző.
- Robusztus, kézhez álló ház külön teleprekessel 9 V-os blokkelemnek (külön tartozék).
- Védősapkával.

Detektor vlhkosti MD

- K určení obsahu vlhkosti dřeva nebo stavebních materiálů jako např. beton, cihly, potěr, sádkarton, tapety, apod.
- Rozsah měření 5 – 50 % pro dřevo příp. 1,5 – 33 % pro stavební materiály.
- Zobrazení na velkém LCD displeji (v procentech, rozlišení 0,1 %), jakož i akusticky (lze vypnout).
- Praktická funkce „hold“ umožňuje měření i na špatně přístupných místech.
- Automatické vypnutí cca 3 minuty po posledním použití.
- Indikace nízkého napětí baterie.
- Robustní, příruční přístroj s oddělenou přihrádkou pro 9 V baterii (není součástí dodávky).
- S ochrannou krytkou.

MD nedvesség-érzékelő

- A nedvesség-tartalom meghatározásához fa- és építőanyagokban, mint pl. betonban, téglában, esztrichben, gipszkartonban, tapétában stb.
- Mérési tartomány: 5 - 50 % fában ill. 1,5 - 33 % építőanyagokban.
- Nagy LCD kijelző (százalékban, 0,1 % felbontással), valamint hangjelzés (lekapcsolható).



Artikel-Nr. Cikkszám Položka č.	Barcode	VPE CE BJ	Verpackung Csomagolás Balení
1 298680	4007123249893	12/72	Blister / Bliszter / Blistr



Multifunktions-Detektor WMV Plus

Metall/Spannungs/Balkensuchgerät

- Zum Auffinden von Metall, spannungsführenden Leitungen (Wechselspannung) und Holzbalken z.B. in Wänden.
- 3 Funktionen in einem Gerät, Funktionen einzeln anwählbar.
- Exakte Anzeige des Messergebnisses über großes LCD-Display (numerisch und über Balken) sowie akustisch.
- Automatische Empfindlichkeitsregelung.
- Automatische Abschaltung nach Beendigung der Messung.
- Batterie-Unterspannungsanzeige.
- Batteriefach für 9 V Block (Lieferung ohne Batterie).
- Bedienerfreundlich durch Bedientasten seitlich und vorne. Ergonomisches Design.
- Maximale Erkennungstiefe: Holz bis zu 40 mm, Wechselspannung ca. 30 - 50 mm, Metall ca. 50 - 80 mm.

Multifunkční detektor WMV Plus

Detektor kovu / napětí / dřeva

- K lokalizaci kovu, elektrických vedení pod napětím (střídavé napětí) a dřevěných trámů, např. ve stěnách.
- 3 funkce v jednom přístroji. Funkce lze zvolit jednotlivě.
- Přesné zobrazení výsledku měření na velkém LCD displeji (numericky a proužkem), jakož i akusticky.
- Automatická regulace citlivosti.
- Automatické vypnutí po ukončení měření.
- Indikace nízkého napětí baterie.
- Příhradka na destičkovou baterii 9 V (baterie není součástí dodávky)
- Uživatelsky přívětivé díky ovládacím tlačítkům po stranách a vpředu. Ergonomický design.
- Maximální hloubka detekce: ve dřevě do 40 mm, vodiče střídavého napětí do cca 30 - 50 mm, kov do cca 50 - 80 mm.

WMV Plus többfunkciós detektor

fém-, feszültség- és gerendakereső készülék

- Fém, áramvezető fémalkatrészek és vezeték (váltakozó feszültség), továbbá fagerendák (pl. falakban) keresésére.
- 3 funkció egy készülékben, amelyek külön-külön kiválaszthatók.
- A mért eredmények pontos megjelenítése nagy LCD kijelzőn (számjegyekkel vagy hasábokkal), valamint hangjelzéssel.
- Az érzékenység automatikus beállítása.
- Automatikus lekapcsolás a mérés befejezése után.
- Elem-kimerülésjelző.
- Teleprekesz 9 V-os elemnek.
- Oldalsó és mellső gombokkal könnyen kezelhető. Ergonómiai formatervezés.
- Maximális felismerési mélység: Fa 40 mm-ig, váltóáram kb. 30 - 50 mm-ig, fém kb. 50 - 80 mm-ig.



Artikel-Nr.	Barcode	VPE	Verpackung
Cikkszám		CE	Csomagolás
Polozka č.		BJ	Balení
1 29818 0	4007123249909	12/72	Blister / Bliszter / Blistr

Überspannungs- & Blitzschutz

Steckdosenleisten

Stromverteilung

Leuchten & Leuchtmittel

Solar-Technik

Haus- & Sicherheitstechnik

Geräte für Werkstatt, Haus & Garten

Arbeitsböcke & Leitern

Werbemittel

Tűlfeszültségvédelem
Prépatóv óchtrana

Hőlézari csatlakozások
Zásuvkové listy

Aramelosztás
Produktívaci prírody

Lámpák, fényvetők,
fényforrások
Svítidla, reflektory,
světelné zdroje

Naplány-Technika
Solární technika

Építélet- és bíztonságtchnika
Domovní a bezpečnostní
technika

Készülékek műhelybe
Přístroje pro dílnu, dům a zahradu

Munkabakok, létrák és
állványok
Pracovní kozy a žebříky

Reklamní eszközök
Reklamní prostředky



Signograph 25 Diamant-Set

Elektro-Gravierer - Gravieren so einfach wie schreiben.

- Signograph 25 Diamant, geliefert im Set mit Diamant-, Hartmetall- und gehärtetem Stichel, sowie zwei Modellierstiften für Weichmetalle wie Kupfer, Zinn und Alu-Folie.
- Vibrationsstärke:
a (peak)~= 74,02 m/s² = 7,545 g (max. Scheitelwert) a (rms)~= 52,34 m/s² = 5,336 g (max. Effektivwert).

Signograph 25 Diamant-Set

Elektromos gravírozó - olyan könnyű gravírozni, mintha csak írna.

- Signograph 25 Diamant, gyémánt-, keményfém- és edzett vágótűket tartalmazó készletben szállítva, továbbá két modellező

Artikel-Nr. Cikkszám Položka č.	Barcode	VPE CE BJ	Verpackung Csomagolás Balení
1 50076 2	4007123014699	1/30	Karton / Doboz / Karton



Signograph 25 Set

Elektro-Gravierer - Gravieren so einfach wie schreiben.

- Leistungsstarkes Graviergerät, 25 Watt, mit gehärtetem Stichel, sowie austauschbarem Hartmetall-Stichel.
- Vibrationsstärke:
a (peak)~= 74,02 m/s² = 7,545 g (max. Scheitelwert) a (rms)~= 52,34 m/s² = 5,336 g (max. Effektivwert).

Signograph 25 Set

Elektromos gravírozó - olyan könnyű gravírozni, mintha csak írna.

- Nagy teljesítményű gravírozó készülék, 25 Watt, edzett vágótűvel valamint cserélhető keményfém-vágótűvel.

Artikel-Nr. Cikkszám Položka č.	Barcode	VPE CE BJ	Verpackung Csomagolás Balení
1 50074 2	4007123014682	1/30	Karton / Doboz / Karton

tű lágy fémekhez, mint pl. vörösréz, ón és alufólia.

- Vibrációs erősség:
a (peak)~= 74,02 m/s² = 7,545 g (max. csúcs érték) a (rms)~= 52,34 m/s² = 5,336 g (max. tényleges érték).

Signograph 25 Diamant-Set

Elektrická gravírovačka - gravírování je nyní stejně snadné jako psaní.

- Gravírovačka Signograph 25 Diamant, do-dávána v soupravě s diamantovým rydlem, s rydlem z tvrdokovu a s kaleným rydlem, dále se dvěma modelovacími hroty pro měkké kovy, např. měď, cín a hliníková fólie.
- Intenzita vibrace 74,02 m/s² = 7,545 g (max. hodnota křivky) = 52,34 m/s² = 5,336 g (max. efektivní hodnota)

- Vibrációs erősség:
a (peak)~= 74,02 m/s² = 7,545 g (max. csúcs érték) a (rms)~= 52,34 m/s² = 5,336 g (max. tényleges érték).

Signograph 25 Set

Elektrická gravírovačka - gravírování je nyní stejně snadné jako psaní.

- Výkonná gravírovačka 25 W, s kaleným rydlem a s vyměnitelným rydlem z tvrdokovu.
- Intenzita vibrace 74,02 m/s² = 7,545 g (max. hodnota křivky) = 52,34 m/s² = 5,336 g (max. efektivní hodnota)

Signograph-Zubehör

Artikel-Nr. Cikkszám Položka č.	Barcode	VPE CE BJ	Bezeichnung Megnevezés Název
1 50813 0	4007123020485	1	Adapter für Ersatzstichel / Adapter pótvágótűhöz / Adaptér pro náhradní rydlo
1 50053 0	4007123011964	1	Diamantstichel 2,5 x 18 / Gyémánt-vágótű 2,5 x 18 / Diamantové rydlo 2,5 x 18
1 50054 0	4007123020492	1	Hartmetallstichel / Keményfém- vágótű / Rydlo z tvrdokovu
1 50824 0	4007123020508	1	Modellierstift, kugelförmig / Modellező tű, golyó alakú / Modelovací hrot, zakulacený
1 50825 0	4007123020515	1	Modellierstift, spitz / Modellező tű, hegyes / Modelovací hrot, špičatý

Signograph-Tartozékek

Příslušenství signograph



Druckluftschlauchtrommel Anti Twist

Mit Axial-Anschluss zum praktischen Auf- und Abrollen während der Arbeit.

- Mit hochwertigem Gewebeschlauch.
- Bis 15 bar Betriebsdruck.
- Axial-Anschluss, dadurch auch während des Betriebs auf- und abrollbar.
- Mit Metall-Einhand-Schnellkupplungen, Verbindungsschlauch und Wandhalterung.
- Trommelkörper aus hochbruchfestem Spezialkunststoff.
- Gestell aus verzinktem Stahlrohr.

Anti Twist dob sűrítettevegő-tömlőhöz

Axiális csatlakozóval a praktikus fel- vagy letekeréshez munka közben.

- Kiváló minőségű szövetömlővel.
- 15 bar üzemi nyomásig.
- Axiális csatlakozású, ezért üzem közben is fel- és letekeríselhető.
- Fémből készült egykezes gyorscsatlakozókkal, összekötő tömlővel és fal tartókkal.
- A dobttest rendkívül törésálló különleges műanyagból készül.
- Horganyzott acélsőből készült állvány.



Artikel-Nr. Cikkszám Polozka č.	Barcode	VPE CE BJ	Schlauch Länge Csőhosszúság Délka hadice	Schlauch-Ø Csőátmérő Ø hadice	Betriebsdruck Üzemi nyomás Provozní tlak	Armatur Szerelvény Armatura
1 12701 0	4007123001385	48	20 m	6/12 mm	15 bar	DIN
1 12703 0	4007123002481	48	20 m	9/15 mm	15 bar	DIN



Druckluftschlauchtrommel Standard

- Mit hochwertigem Gewebeschlauch.
- Bis 15 bar Betriebsdruck.
- Mit Metall-Einhand-Schnellkupplungen.
- Trommelkörper aus hochbruchfestem Spezialkunststoff.
- Gestell aus verzinktem Stahlrohr.

„Standard“ sűrítettevegő-tömlő dob

- Kiváló minőségű szövetömlővel.
- 15 bar üzemi nyomásig.
- Fémből készült, egykezes gyorscsatlakozókkal.
- A dobttest rendkívül törésálló különleges műanyagból készül.
- Horganyzott acélsőből készült állvány.



Artikel-Nr. Cikkszám Polozka č.	Barcode	VPE CE BJ	Schlauch Länge Csőhosszúság Délka hadice	Schlauch-Ø Csőátmérő Ø hadice	Betriebsdruck Üzemi nyomás Provozní tlak	Armatur Szerelvény Armatura
1 12702 0	4007123001392	48	20 m	6/12 mm	15 bar	DIN

Buben na hadici pro stlačený vzduch Anti Twist

S axiálním připojením k praktickému navíjení a odvíjení při práci.

- S vysoce jakostní tkaninovou hadicí.
- Do maximálního provozního tlaku 15 bar.
- Axiální připojení, díky tomu lze hadici navíjet a odvíjet také za provozu.
- S kovovými jednoručními rychlospojkami, se spojovací hadicí a s nástěnnými příchytkami.
- Těleso bubny ze speciálního vysoce pevného plastu.
- Stojan z pozinkované ocelové trubky.

Buben na vzduchovou hadici Standard

- S vysoce jakostní tkaninovou hadicí.
- Do maximálního provozního tlaku 15 bar.
- S kovovými jednoručními rychlospojkami.
- Těleso bubny ze speciálního vysoce pevného plastu.
- Stojan z pozinkované ocelové trubky.

Überspannungs- & Blitzschutz

Steckdosenleisten

Stromverteilung

Leuchten & Leuchtmittel

Solar-Technik

Haus- & Sicherheitstechnik

Geräte für Werkstatt, Haus & Garten

Arbeitsböcke & Leitern

Werbemittel

Tűlfeszültségvédelem
Prépatóv óchra

Hálózat csatlakozások
Zásuvkové lišty

Aramelosztás
Prodlužovací přívody

Lámpák, fényvetők,
fényforrások
Svítidla, reflektory,
světelné zdroje

Naplány-Technika
Solární technika

Építési- és biztonságtechnika
Domovní a bezpečnostní
technika

Készülékek műhelybe
Přístroje pro dílnu, dům a zahradu

Munkabakok, létrák és
állványok
Pracovní kozy a žebříky

Reklam eszközök
Reklamní prostředky



Automatic-Box Air-AFP

- Automatik-Schlauchroller in robustem Kunststoffgehäuse.
- Kräftiger Spiralfederantrieb mit abschaltbarer Federraste.
- Hochflexibler, druckbeständiger Polyurethan-Schlauch, für Luft und kaltes Wasser geeignet.
- Anschlussgewinde 1/4".
- Betriebsdruck: 12 bar.
- Für Wand- und Deckenmontage, schwenkbar.

Automatic-Box Air-AFP

- Automatikus tömlőcséve robusztus műanyag házban.
- Erős spirálrugós hajtás lekapcsolható rugóretesszel.
- Nagy rugalmasságú, nyomásálló poliuretán-tömlő, alkalmas levegőhöz és hideg vízhez egyaránt.
- Csatlakozómenet: 1/4".
- Üzemi nyomás: 12 bar.
- Falra és födémre történő szereléshez, billenthető.

Artikel-Nr. Cikkszám Položka č.	Barcode	VPE CE BJ	Schlauch Länge Csőhosszúság Délka hadice	Schlauch-Ø Csőátmérő Ø hadice
1 24032 0 300	4007123284177	4	10 + 2 m	8 mm



Automatic-Box Air-AF

- Automatik-Schlauchroller in robustem Kunststoffgehäuse.
- Kräftiger Spiralfederantrieb mit abschaltbarer Federraste.
- Hochflexibler, druckbeständiger Polyurethan-Schlauch, für Luft und kaltes Wasser geeignet.
- Anschlussgewinde 1/4".
- Betriebsdruck: 12 bar.
- Für Wand- und Deckenmontage, schwenkbar.

Automatic-Box Air-AF

- Automatikus tömlőcséve robusztus műanyag házban.
- Erős spirálrugós hajtás lekapcsolható rugóretesszel.
- Nagy rugalmasságú, nyomásálló poliuretán-tömlő, alkalmas levegőhöz és hideg vízhez egyaránt.
- Csatlakozómenet: 1/4".
- Üzemi nyomás: 12 bar.
- Falra és födémre történő szereléshez, billenthető.

Artikel-Nr. Cikkszám Položka č.	Barcode	VPE CE BJ	Schlauch Länge Csőhosszúság Délka hadice	Schlauch-Ø Csőátmérő Ø hadice
1 24031 0 300	4007123284160	5	6 + 1,5 m	8 mm

Automatický box Air-AFP

- Automatický naviják hadice v robustním plastovém pouzdře.
- Silný pružinový pohon s odpojitelnou pružinovou západkou.
- Vysoce ohebná tlakovzdorná polyuretanová hadice, vhodná pro vzduch a studenou vodu.
- Připojovací závit 1/4".
- Provozní tlak 12 bar.
- Pro nástěnnou i stropní montáž, výklopné.

Automatický box Air-AF

- Automatický naviják hadice v robustním plastovém pouzdře.
- Silný pružinový pohon s odpojitelnou pružinovou západkou.
- Vysoce ohebná tlakovzdorná polyuretanová hadice, vhodná pro vzduch a studenou vodu.
- Připojovací závit 1/4".
- Provozní tlak 12 bar.
- Pro nástěnnou i stropní montáž, výklopné.



Wasserschlauchtrommel WS 32

Die leichte, praktische und mobile Wasser-schlauch-Verlängerung.

- Speziálschlauch mit Textileinlage und spirálig gewickeltem Kreuzgewebe.
- Mit Schlauch-Schnellanschluss, Wasser-stop und verstellbarer Spritzdüse.

Víz-tömlő dob WS 32

A könnyű, praktikus és hordozható öntözötömlő-hosszabbító.

- Különleges, textilbetétes tömlő, és spirál alakban ráteker-t erős vászon.
- Tömlő-gyorscsatlakozóval, vízelzáróval és állítható műanyag szóró-fúvókával.

Artikel-Nr. Cikkszám Položka č.	Barcode	VPE CE BJ	Schlauch Länge Csőhosszúság Délka hadice	Schlauch-Ø Csőátmérő Ø hadice	Trommel-Ø Dob Ø Buben Ø
1 23712 0	4007123079575	20	20 m	1/2"	320 mm



Brobusta® G leer

Die Ordnungshilfe für alles, was aufzurollen ist.

- Schläuche.
- Weidezäune.

Brobusta® G üres

Mindent eltárol, ami felcsévélhető.

- Tömlők.
- Villanypásztor-drót.

Artikel-Nr. Cikkszám Položka č.	Barcode	VPE CE BJ	Trommel-Ø Dob Ø Buben Ø
1 31900 0	4007123058266	8	380 mm



Aufbewahrungstrommel leer

Die Ordnungshilfe für alles, was aufzurollen ist.

- Schläuche.
- Weidezäune.

Tárolódob üres

Mindent eltárol, ami felcsévélhető.

- Tömlők.
- Villanypásztor-drót.

Artikel-Nr. Cikkszám Položka č.	Barcode	VPE CE BJ	Trommel-Ø Dob Ø Buben Ø
1 13071 0	4007123000647	48	290 mm

Buben na vodní hadici WS 32

Snadné, praktické a přenosné prodloužení vodní hadice.

- Speciální hadice s textilní vložkou a spirálově vinutou křížovou tkaninou.
- Hadicová rychlospojka, stopventil a nastavitelná ostříkovač tryska z plastu.

Brobusta® G prázdny

Pomocník pro všechno, co je třeba navinout.

- Hadice.
- Oplocení pastvin.

Úložný buben, prázdny

Pomocník pro všechno, co je třeba navinout.

- Hadice.
- Oplocení pastvin.

Überspannungs- & Blitzschutz

Steckdosenleisten

Stromverteilung

Leuchten & Leuchtmittel

Solar-Technik

Haus- & Sicherheitstechnik

Geräte für Werkstatt, Haus & Garten

Arbeitsböcke & Leitern

Werbemittel



Tűlfeszültségvédelem
Přepětová ochrana

Hálózati csatlakozások
Zásuvkové lišty

Aramelosztás
Prodlužovací přívody

Lámpák, fénycső, fénycsövek,
fénycsövek, fénycsövek,
svítlődí, reflektory,
světelné zdroje

Ilapírný-Technika
Solární technika

Építési- és biztonságtechnika
Domovní a bezpečnostní
technika

Készülékek műhelybe
Přístroje pro dílnu, dům a zahradu

Munkahely, létrák és
álványok
Pracovní kozy a Žebříky

Reklam eszközök
Reklamní prostředky





Arbeitsbocke
Munkabakok
Pracovní kozy

216

Überspannungs- & Blitzschutz



Leitern
Létrák
Žebříky

219

Steckdosenleisten



Haushaltsleitern
Háztartási létra
Domáci žebříky

223

Stromverteilung



Holzleitern
Falétrák
Dřevěné žebříky

224

Leuchten & Leuchtmittel



Gerüst
Állványok
Lešení

224

Solar-Technik

Haus- & Sicherheitstechnik

Geräte für Werkstatt, Haus & Garten

Arbeitsbocke & Leitern

Werbemittel

Tűlfeszültségvédelem
Prépatóv óchra

Hálózat csatlakozások
Zásuvkove listy

Aramelosztás
Prodluzovací přívody

Lámpák, fénnyetők,
fényforrások
Svítidla, reflektory,
světelné zdroje

Építési-Technika
Solární technika

Építési-és biztonságtechnika
Domovní a bezpečnostní
technika

Készülékek műhelybe
Přístroje pro dílnu, dům a zahradu

Munkaböck, létrák és
állványok
Pracovní kozy a žebříky

Reklám eszközök
Reklamní prostředky



Stahl-Arbeitsbock MB 110

- Stabiles, standfestes Stahl-Vierkantröhr.
- Schlag- und kratzfeste Kunststoffbeschichtung.
- Platzsparend zusammenklappbar.
- Einfache Montage.
- Teil-zerlegt im Display-Karton.

MB 110 acél munkabak

- Stabil, biztosan álló acél négyszögletes keresztmetszetű cső.
- Ütés- és karcálló műanyag bevonat.
- Helytakarékosan összecukható.
- Egyszerű szerelés.
- Szétszerelve, display-kartonban.



Ocelová pracovní koza MB 110

- Stabilní, pevná ocelová čtyřhranná trubka.
- Povrchová úprava plastem odolným proti nárazům a poškrábání.
- Sklopný - úspora místa.
- Jednoduchá montáž.
- Rozmontováno na díly v obalu.

Artikel-Nr. Cikkszám Položka č.	Barcode	VPE CE BJ	Höhe Magassága Výška	Breite Szélessége Šířka	Tragfähigkeit Teherbírás Nosnost	Gewicht ca. Súly kb. Hmotnost cca
1 44480 0	4007123101658	4/120	71 cm	0,63 m	110 kg	3,0 kg



Falt-Arbeitsbock MB 120 KH

- Stabiler, standfester Stahlbock.
- Ideal auf Treppen. Füße mit Schutzkappen.
- Füße bis zu 86 cm einzeln höhenverstellbar, bequem mit Schnellspannvorrichtung.
- Schlag- und kratzfeste Kunststoffbeschichtung.
- Breite, rutschsichere Auflagefläche.
- Kompakt zusammenfaltbar, mit Tragegriff.
- Im Display-Karton.

MB 120 KH összecukható munkabak

- Stabil, biztosan álló acélbak.
- Ideális lépcsőkön történő használatra. Védősapkás lábak.
- A lábak magassága egyesével beállítható, kényelmesen egy gyorsbefogó szerkezettel.
- Ütés- és karcálló műanyag bevonat.
- Széles, csúszásbiztos támaszfelület.
- Kicsire összehajtható, hordozófüllel.
- Termékprezentációs kartonban.



Skládací pracovní koza MB 120 KH

- Stabilní, pevný ocelový kozlík.
- Ideální pro schodiště. Zakončení ochranným krytem.
- Výšku lze nastavovat u jednotlivých podpěr pomocí pohodlného rychloupínání.
- Povrchová úprava plastem odolným proti nárazům a poškrábání.
- Široká, protiskluzová podpěrná plocha.
- Kompaktní, skládací, s držadlem.
- Ve vystavovacím obalu.



Artikel-Nr. Cikkszám Položka č.	Barcode	VPE CE BJ	Höhe Magassága Výška	Breite Szélessége Šířka	Tragfähigkeit Teherbírás Nosnost	Höhenverstellbar Állítható magasságú Výškově nastavitelný	Gewicht ca. Súly kb. Hmotnost cca
1 44461 0	4007123147687	2/80	86 cm	0,96 m	120 kg	Bis 86 cm / 86 cm - ig / Do 86 cm	6,3 kg



Teleskop-Arbeitsbock MB 160 H

- Stabiles, standfestes Stahl-Vierkantröhr.
- Schlag- und kratz feste Kunststoffbeschichtung.
- Platzsparend zusammenklappbar.
- Höhenverstellbar durch leicht zu bedienende Sicherheits-Rastbolzen.
- Ausklappbarer Rasthaken gegen seitliches Abrutschen der Arbeitsplatte (max. 64 cm breit).
- Einfache Montage.
- Teil-zerlegt im Display-Karton.

MB 160 H teleszkópos munkabak

- Stabil, biztosan álló acél négyszögletes keresztmetszetű cső.
- Űtés- és karcálló műanyag bevonat.
- Helytakarékosan összecusukható.
- Magassága könnyen kezelhető biztonsági, bepattanós csapokkal könnyen állítható.
- Kihajtható bepattanós horog a (max. 64 cm széles) munkalap oldalirányú elmozdulásának a megakadályozására.
- Egyszerű szerelés.
- Szétszerelve, display-kartonban.



Artikel-Nr. Cikkszám Položka č.	Barcode	VPE CE BJ	Höhe Magassága Výška	Breite Szélessége Šířka	Tragfähigkeit Teherbírás Nosnost	Höhenverstellbar Állítható magasságú Výškově nastavitelný	Gewicht ca. Súly kb. Hmotnost cca
1 44470 0	4007123101641	2/56	130 cm	0,68 m	160 kg	82 - 130 cm	6,3 kg



Aluminiumbock AMB 200

- Breite Doppelaufgabe (16 cm).
- Pro Seite zwei Sprossen gesteckt und gebördelt.
- Scharniere aus Stahl, verzinkt.
- Zwei Nylongurte als Spreizsicherung.

Alumínium bak AMB 200

- Széles kettős-támaszfelület (16 cm).
- Oldalanként 2-2 db premezett merevítő rúd van bedugaszolva.
- Horganyzott acél csuklópántok.
- Két nylon-heveder a lábak szétcsúszása ellen.



Artikel-Nr. Cikkszám Položka č.	Barcode	VPE CE BJ	Höhe Magassága Výška	Breite Szélessége Šířka	Tragfähigkeit Teherbírás Nosnost	Gewicht ca. Súly kb. Hmotnost cca
1 44410 0	4007123094714	10	80 cm	0,75 m	200 kg	5,0 kg

Teleskopická pracovní koza MB 160 H

- Stabilní, pevná ocelová čtyřhranná trubka.
- Povrchová úprava plastem odolným proti nárazům a poškrábání.
- Sklopný - úspora místa.
- Výškově nastavitelný pomocí snadno ovladatelných bezpečnostních čepů.
- Sklopný zajišťovací hák proti bočnímu skluzu pracovní desky (max. šířka 64 cm).
- Jednoduchá montáž.
- Rozmontováno na díly v obalu.

Hliníková koza AMB 200

- Široká zdvojená horní podpěra (16 cm).
- Na každé straně jsou zasunuty a olemovány dvě příčle.
- Kluby z pozinkované oceli.
- Dva nylonové pásky jako pojistka k vymezení rozevření.

Überspannungs- & Blitzschutz

Streckeneisen

Stromverteilung

Leuchten & Leuchtmittel

Solar-Technik

Haus- & Sicherheitstechnik

Geräte für Werkstatt, Haus & Garten

Arbeitsböcke & Leitern

Werbemittel

Tűlfeszültségvédelem
Prépatóv óchra

Hálózat csatlakozások
Zásuvkové lišty

Aramelosztás
Prodlužovací prvody

Lámpák, fénnyetők,
fényforrások
Svitláda, reflektory,
svetelné zdroje

Építési-Technika
Solární technika

Építési- és biztonságtechnika
Domovní a bezpečnostní
technika

Készülékek műhelybe
Prístroje pro dílnu, dům a zahradu

Munkabakok, létrák és
álmányok
Pracovní kozy a žebříky

Reklám eszközök
Reklamní prostředky



Sägebock MB 150 S

- Stabiles, standfestes Stahl-Winkelprofil.
- Hoher Rostschutz durch galvanisch verzinkte Oberfläche.
- Rutsichere, verzahnte Auflagefläche.
- Kompakt zusammenfaltbar.
- Leicht transportierbar.
- Teil-zerlegt im Display-Karton.

MB 150 S fűrészbak

- Stabil, nem billenő szögacél-profil.
- A galvanikusan horganyzott felület kiváló rozsdavédelemt biztosít.
- Csúszásbiztos, fogazott támaszfelület.
- Kis méretre összecsuksukható.
- Könnyen szállítható.
- Szétszerelve, display-kartonban.



Koza na řezání dřeva MB 150 S

- Stabilní konstrukce z trvanlivých ocelových úhelníkových profilů
- Vysoký stupeň ochrany proti korozi díky galvanicky pozinkovanému povrchu.
- Protiskluzová ozubená dosedací (úložná) plocha.
- Kompaktní, snadné složení pouhým sklapanutím.
- Snadno se transportuje.
- Rozmontováno na díly v obalu.

Artikel-Nr. Cikkszám Položka č.	Barcode	VPE CE BJ	Höhe Magassága Výška	Breite Szélessége Šířka	Tiefe Mélysége Hloubka	Tragfähigkeit Teherbírás Nosnost	Gewicht ca. Súly kb. Hmotnost cca
1 44084 0	4007123112319	2/72	79 cm	0,81 m	85 cm	150 kg	7,8 kg



Holz-Arbeitsbock oder Tapezierbock HAB 150

- Handwerklich stabile Ausführung.
- Beste Verarbeitung.
- Zusätzliche Auflage, klappbar.
- Die Holme sind aus astfreiem Nadelholz. Für die Sprossen kommt ausschließlich Buchenholz zur Verwendung.
- Durchgehende Verzapfung mit Verkeilung als Holm-Sprossen-Verbindung als wichtigstes Qualitätsmerkmal.
- Standardmäßig mit extra stabilen, verzinkten Beschlägen versehen.

Fa munka- vagy tapétázó bak HAB 150

- Stabil kisipari kivitel.
- Kiváló megmunkálás.
- Kiegészítő támasz, összecsuksukható.
- Válogatott, csomómentes faanyagból készült létraszárak. A létrafokok kizárólag bükkfából készülnek.



- A szár-létrafok összekötését átmenő csapozásos és ékezéses megoldása a legfontosabb minőségi jellemző.
- Alapkivitelben extra stabil, horganyzott vasalattal ellátva.

Dřevěná pracovní koza nebo tapetovací schůdky HAB 150

- Remeslně stabilní provedení.
- Dokonalá kvalita zpracování.
- Přídavná horní sklopná podpěra.
- Postranice jsou zhotoveny z vybraného jehličnatého dřeva bez suků. Na příčle je použito výhradně bukové dřevo.
- Spojení příček s nosníky na průběžný čep s klínem je důležitým znakem kvalitního zpracování.
- Standardně vybaveno zvláště stabilním, pozinkovaným kováním.

Artikel-Nr. Cikkszám Položka č.	Barcode	VPE CE BJ	Höhe Magassága Výška	Breite Szélessége Šířka	Tragfähigkeit Teherbírás Nosnost	Sprossen Létrafokok Příčky	Gewicht ca. Súly kb. Hmotnost cca
1 48501 0	4007123030453	2/10	90 cm	0,63 m	150 kg	2 x 3	6,9 kg



Mehrzweckleiter Premium

3-teilig

6 Anwendungsmöglichkeiten in einer Leiter.

- Als Anlegeleiter einfach, Schiebeleiter zweifach, Schiebeleiter dreifach, Stehleiter, Stehleiter mit Schiebeteil nach oben, Stehleiter mit Schiebeteil nach unten auf Treppen, verschiedenen Ebenen, an Böschungen und Unebenheiten.
- Spezielles Spreiz-Fußteil geschraubt und geschweißt für allerbeste Standsicherheit und Stabilität.
- Beschläge in handwerklicher Qualität.
- Kräftige Stahlscharniere für höchste Beanspruchung.
- Hochfeste Spreizsicherungs-Spanngurte und zusätzliche Spreizsicherung aus Metall, absolut zug- und druckfest.
- Signalstreifen an den Holmen.
- Holme, Sprossen und Spreiz-Fußteil aus Aluminium.

Többcélú létra, prémium, 3-részes

6 alkalmazási lehetőség egyetlen létránál.

- Támasztott létra, 2-3-szoros tolólétra, állólétra felfelé kitolható toldattal, állólétra lefelé kitolható toldattal lépcsőfokokhoz és eltérő szintekhez.



Artikel-Nr. Cikkszám Položka č.	Barcode	VPE CE BJ	Sprossen Létrafokok Příčky	Länge Schiebeleiter Hosszú tolólétra Délka výsuvného žebříku	Höhe Stehleiter Állólétra magasság Výška stoj. žebříku	Transportmaße: Länge x Breite x Tiefe Szállítási méret: hossz x szélesség x mélység Pépravní rozměry: délka x šířka x hloubka	Gewicht ca. Súly kb. Hmotnost cca
1 46161 0	4007123064236	1	3 x 8	2,5 - 5,3 m	2,4 - 3,8 m	2,5 x 0,9 x 0,17 m	19,5 kg
1 46162 0	4007123064243	1	3 x 10	3,1 - 7,3 m	3 - 4,8 m	3,1 x 1 x 0,2 m	26,5 kg
1 46163 0	4007123064250	1	3 x 12	3,7 - 8,7 m	3,5 - 5,9 m	3,7 x 1 x 0,2 m	30 kg



Mehrzweckleiter Aluminium

3-teilig

5 Anwendungsmöglichkeiten in einer 3-teiligen Leiter kombiniert.

- Einsetzbar als einfache Anlegeleiter, zwei- und dreifache Schiebeleiter, Stehleiter und Stehleiter mit Schiebeteil.
- Extrem standsicher durch rutschfesten Querfuß mit Gummi-Auflagen und hochfeste Spreizsicherungs-Spanngurte.
- Holme und Sprossen aus Aluminium.

Többcélú létra, alumínium,

3-részes

5 alkalmazási lehetőség egyetlen 3-részes létránál.

- Alkalmazható mint egyszerű támasztott létra, 2+3-szoros tolólétra, állólétra és állólétra

- Különleges, csavarkötéses és hegesztett, szétterpeszhető lábész a lehető legnagyobb állásbiztonság és stabilitás érdekében.
- A vasalatok kézműves minőségűek.
- Erőteljes acélsuklópántok a legnagyobb igénybevételhez.
- Igen szilárd létraszár-biztosító pántok, és további, fémből készült biztosító szerkezet a létraszárak szétcsúszásának a megakadályozására - teljesen húzás- és nyomásálló.
- Jelzőcsík a létraszáron.
- Alumíniumból készült létraszárak, létrafokok és szétterpeszhető lábész.

Víceúčelový trojdílný žebřík

Premium

6 způsobů použití jednoho žebříku.

- Jako opěrný žebřík, stojací žebřík s posuvnou částí nahoru, stojací žebřík s posuvnou částí dolů na schody, různé výškové úrovně.
- Speciální rozporné zakončení se šroubovanými a svařovanými spoji pro nejvyšší možnou stabilitu.
- Kování v řemeslné kvalitě.
- Masivní ocelové klouby pro nejvyšší zatížení.
- Vysoce pevné napínací popruhy s rozpěrovým zajištěním a dodatečné rozpěrové zajištění z kovu - vysoce odolné v tahu a tlaku.
- Reflexní pruh na postranicích (štěřinách).
- Příčky, nosníky i rozpěra z hliníku.

tolórészsel.

- Extrém szilárd a csúszásgátlós, gumival bevont keresztlábazat és a nagy szilárdságú biztonsági feszítőheveder miatt.
- Alumíniumból készült létraszárak és fokok.

Víceúčelový trojdílný hliníkový žebřík

5 způsobů použití jednoho trojdílného žebříku.

- Použitelný jako jednoduchý opěrný žebřík, výsuvný žebřík 2+3násobný, stojací žebřík a stojací žebřík s posuvnou částí.
- Extrémně stabilní díky protiskluzovému příčnému zakončení s pryžovými dosedacími ploškami a velmi pevnými zajišťovacími pásy proti rozjetí.
- Příčky i nosníky z hliníku.

Artikel-Nr. Cikkszám Položka č.	Barcode	VPE CE BJ	Sprossen Létrafokok Příčky	Länge Schiebeleiter Hosszú tolólétra Délka výsuvného žebříku	Höhe Stehleiter Állólétra magasság Výška stoj. žebříku	Transportmaße: Länge x Breite x Tiefe Szállítási méret: hossz x szélesség x mélység Pépravní rozměry: délka x šířka x hloubka	Gewicht ca. Súly kb. Hmotnost cca
1 46131 0	4007123002214	1	3 x 6	2 - 4,2 m	1,9 - 2,9 m	2 x 0,5 x 0,17 m	13,2 kg
1 46133 0	4007123001996	1	3 x 8	2,5 - 5,6 m	2,4 - 3,7 m	2,5 x 0,5 x 0,17 m	16,5 kg
1 46135 0	4007123002221	1	3 x 10	3,1 - 7,3 m	3 - 4,8 m	3,1 x 0,5 x 0,2 m	23,3 kg
1 46137 0	4007123002238	1	3 x 12	3,7 - 8,7 m	3,5 - 5,9 m	3,7 x 0,5 x 0,2 m	28 kg



Mehrzweckleiter Aluminium 2-teilig

Bestehend aus 2 Elementen, die durch Brennstuhl-Gelenke verbunden sind.

- Anlege-, Schiebe- und Stehleiter in Einem.
- Extrem standsicher durch rutschfesten Querfuß mit Gummi-Auflagen und hochfeste Spreizsicherungs-Spanngurte.
- Holme und Sprossen aus Aluminium.

Töbrcélú létra, alumínium, 2-részes

2 elemből áll, amelyeket Brennstuhl csuklópántok kapcsolnak össze.

- Támasztott, toló- és állólétra egyben.
- Extrém szilárd a csúszásgátlós, gumival bevont keresztlábazat és a nagy szilárdságú biztonsági feszítőheveder miatt.
- Alumíniumból készült létraszárak és fokok.



Víceúčelový dvoudílný hliníkový žebřík

Ze dvou prvků spojených kloubným spojením od firmy Brennstuhl.

- Opěrný, výsuvný a stojací žebřík v jednom.
- Extrémně stabilní díky protiskluzovému příčnému zakončení s pryžovými dosedacími ploškami a velmi pevnými zajišťovacími pásy proti rozjetí.
- Příčky i nosníky z hliníku.

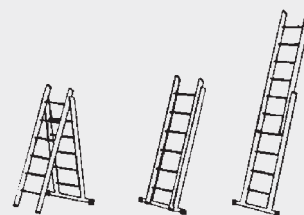

Artikel-Nr. Cikkszám Položka č.	Barcode	VPE CE BJ	Sprossen Létrafokok Příčky	Länge Schiebeleiter Hosszú tolólétra Délka výsuvného žebříku	Höhe Stehleiter Állólétra magasság Výška stoj. žebříku	Länge Anlegeleiter Hosszú támasztólétra Délka opěrného žebříku	Transportmaße: Länge x Breite x Tiefe Szállítási méret: hossz x szélesség x mélység Přepravní rozměry: délka x šířka x hloubka	Gewicht ca. Súly kb. Hmotnost cca
1461420	4007123002450	1	2 x 7	2,2 - 3,6 m	2,1 m	2,2 m	2,2 x 0,5 x 0,14 m	10 kg
1461460	4007123004201	1	2 x 10	3,1 - 5 m	2,9 m	3,1 m	3,1 x 0,5 x 0,14 m	12,5 kg



Schiebeleiter Aluminium 2-teilig

- Die Leitern-Elemente können auseinander genommen und als 2 separate Anlegeleitern verwendet werden.
- Höhenverstellbare Außenleiter für vielseitigen Einsatz.
- Arbeitshöhen von 2 bis 9 m sind leicht zu erreichen.
- Das unkomplizierte, sichere Stecksystem ermöglicht sprossenweise Höhenverstellung.

Alumínium tolólétra 2-részes

- A létraelemek szétszedhetők és 2 külön támasztott létraként alkalmazhatók.
- Magasságában állítható külső létra több célú használatra.
- 2 és 9 m közötti munkavégzési magasságok könnyen elérhetők.
- Az egyszerű és biztos összedugaszolható rendszer fokenkénti magasság-állítást tesz lehetővé.



Výsuvný dvoudílný hliníkový žebřík

- Prvky žebříku lze rozebrat a používat jako 2 samostatné opěrné žebříky.
- Výškově nastavitelný žebřík pro všestranné použití.
- Snadno lze dosáhnout pracovní výšky 2 až 9 m.
- Jednoduchý, bezpečný systém spojování umožňuje odstupňované nastavení výšky.

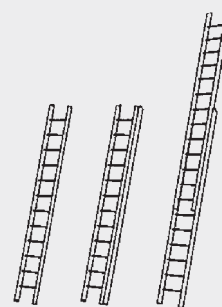

Artikel-Nr. Cikkszám Položka č.	Barcode	VPE CE BJ	Sprossen Létrafokok Příčky	Länge Schiebeleiter Hosszú tolólétra Délka výsuvného žebříku	Transportmaße: Länge x Breite x Tiefe Szállítási méret: hossz x szélesség x mélység Přepravní rozměry: délka x šířka x hloubka	Gewicht ca. Súly kb. Hmotnost cca
1460150	4007123026326	1	2 x 8	2,5 - 4,2 m	2,5 x 0,4 x 0,13 m	10,3 kg
1460190	4007123002412	1	2 x 9	2,8 - 4,5 m	2,8 x 0,4 x 0,13 m	11,2 kg
1460160	4007123002399	1	2 x 12	3,6 - 6,1 m	3,6 x 0,4 x 0,15 m	15,5 kg
1460170	4007123002405	1	2 x 15	4,5 - 7,5 m	4,5 x 0,4 x 0,15 m	20 kg

Tűfeszítésigvédelem
Prépatóv ochrana

Hálózat csatlakozások
Zásuvkové lišty

Aramelosztás
Prodlužovací přívody

Lámpák, fénycetők,
fényforrások
Svítláda, reflektory,
světelné zdroje

Építési-Technika
Solární technika

Építési-és biztonságtechnika
Domovní a bezpečnostní
technika

Készülékek műhelybe
Přístroje pro dílnu, dílna a zahrada

Munkabakok, létrák és
álmányok
Pracovní kozy a žebříky

Reklam eszközök
Reklamni prostředky



Anlegeleiter Aluminium

- Robuste Leiter für alle Anwender, die hoch hinauf müssen.
- Mühelos zu transportieren wegen des geringen Gewichtes.
- Stabile Holme, profilierte Sprossen und rutschfeste Kunststoff-Füße sind der Garant für optimale Sicherheit und hohe Standfestigkeit.

Alumínium támasztott létra

- Robusztus létra mindazoknak, akiknek magasra kell mászniuk.
- Csekély súlya folytán könnyen hordozható.
- Stabil süveggerendák, tagozott lécek és csúszásmentes műanyag lábazat garantálják az optimális biztonságot és a nagy szilárdságot.



Artikel-Nr. Cikkszám Položka č.	Barcode	VPE CE BJ	Sprossen Létrafokok Příčky	Länge Anlegeleiter Hosszú támasztólétra Délka opěrného žebříku	Transportmaße: Länge x Breite x Tiefe Szállítási méret: hossz x szélesség x mélység Pépravní rozměry: délka x šířka x hloubka	Gewicht ca. Súly kb. Hmotnost cca
1 46080 0	4007123026203	1	6	1,9 m	1,9 x 0,35 x 0,06 m	3,1 kg
1 46081 0	4007123002429	1	8	2,5 m	2,5 x 0,35 x 0,06 m	4,1 kg
1 46082 0	4007123004188	1	10	3,1 m	3,1 x 0,35 x 0,06 m	4,9 kg
1 46083 0	4007123002436	1	12	3,6 m	3,6 x 0,35 x 0,07 m	7 kg
1 46084 0	4007123002443	1	15	4,5 m	4,5 x 0,35 x 0,07 m	8 kg
1 46085 0	4007123004195	1	18	5,3 m	5,3 x 0,35 x 0,07 m	9,5 kg



Leitern-Ständer

- Sicher - durchdacht - kundenfreundlich - gut gewartet durch unseren Außendienst.
- Die ideale Abverkaufshilfe für Ihr Leitern-Programm.
- Korrosionsschutz durch Feuerverzinkung.
- Extrem standsicher durch Verstreben.
- Leitern diebstahlgesichert.
- Bodenverankerung möglich.
- Leitern sturmgesichert.

Létratároló állvány

- Biztonságos - átgondolt - vevőbarát - vevőszolgálatunknak köszönhetően jól karbantartott.
- Létraválasztékának ideális értékesítési segédeszköze.
- Korrózióvédelem tüzi horganyzással.
- Extrém szilárd a támasztékok miatt.
- Lopásbiztosan tárolhatók a létrák.
- Padlórögzítés lehetséges.
- Viharálló.

Stojan na žebříky

- Bezpečně - promyšleně - optimálně pro uživatele - dobře udržováno naší službou zákazníkům.
- Ideální pomocník při nabízení Vašeho programu žebříků.
- Chráněno proti korozi žárovým pozinkováním.
- Extrémně stabilní díky výtuhám.
- Žebříky zajištěny proti krádeži.
- Lze ukotvit v podlaze.
- Žebříky zajištěny proti větru.

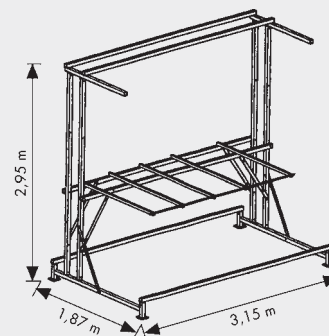

Artikel-Nr. Cikkszám Položka č.	Barcode	VPE CE BJ
1 49995 0	4007123079421	1



Teleskopleiter Aluminium

Die variable Aluminium-Leiter für vielseitigen Einsatz.

- Als Anlegeleiter, Stehleiter und Stehleiter im Treppenbereich einsetzbar.
- Durch die bewährten Brennenstuhl-Gelenke ist eine schnelle Veränderung von der Steh- zur Anlegeleiter möglich.
- Mühelose Verstellung von Sprosse zu Sprosse durch seitliche Sicherheits-Rastverschlüsse.
- Standsicher durch Gummi-Auflagen.
- Auf kleinstem Raum zu transportieren und aufzubewahren.
- Holme und Sprossen aus Aluminium.

Teleszkópos alumínium

Variabilis alumínium létra számos célra.

- Alkalmazható támasztott létraként, állólétraként és különböző szárhosszúságú állólétraként lépcsőn.
- A jól bevált Brennenstuhl csuklópántokkal gyorsan átalakítható állólétrából támasztólétrává.

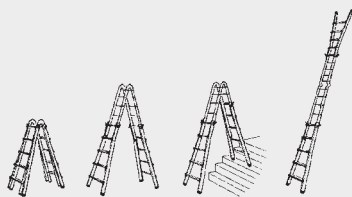

- Az oldalsó biztonsági reteszeknek köszönhetően fokról fokra könnyen beállítható.
- A gumipapucskok révén biztosan áll.
- Szállítási és tárolási helyszükséglete igen csekély.
- Alumíniumból készült létraszárak és fokok.

Teleskopický hliníkový žebřík

Variabilní hliníkový žebřík pro mnohostranné použití.

- Použitelný jako opěrný žebřík, stojací žebřík a stojací schodišťový žebřík.
- Díky osvědčeným kloubovým spojením od firmy Brennenstuhl je možné rychlé nastavení štaflí a žebříků.
- Snadné přestavení jednotlivých příček pomocí bočních bezpečnostních zajišťovacích kolíků.
- Stabilní díky pryžovým dosedacím ploškám.
- Transport a skladování probíhá s minimálními nároky na prostor.
- Příčky i nosníky z hliníku.

Artikel-Nr. Cikkszám Položka č.	Barcode	VPE CE BJ	Sprossen Létrafokok Příčky	Höhe Stehleiter Állólétra magasság Výška stoj. žebříku	Länge Anlegeleiter Hosszú támasztólétra Délka opěrného žebříku	Transportmaße: Länge x Breite x Tiefe Szállítási méret: hossz x szélesség x mélység Přepravní rozměry: délka x šířka x hloubka	Gewicht ca. Súly kb. Hmotnost cca
1 42034 0	4007123042562	1	4 x 4	max. 2,1 m	max. 4,2 m	1,3 x 0,6 x 0,2 m	14,8 kg
1 42035 0	4007123042579	1	4 x 5	max. 2,6 m	max. 5,3 m	1,6 x 0,6 x 0,2 m	17,3 kg



Brenette - Vielzweckleiter Aluminium 6-Gelenk

Von der Anlegeleiter bis zur Arbeitsbühne sind 6 Anwendungsmöglichkeiten gegeben.

- Die robuste Qualitätsleiter für alle Anwender-Bedürfnisse.
- Ideal für höchste Belastung und häufige Benutzung.
- Der breite Querfuß garantiert beste Kippsicherheit.
- Durch die Brennenstuhl®-Gelenke ist diese Leiter ein Verwandlungskünstler.
- Auf kleinstem Raum zu transportieren und aufzubewahren.

Brenette 6 csuklós többcélú létra alumíniumból

A támasztott létrától a munkaállványig 6 alkalmazási lehetőség nyílik.

- Robosztus minőségi létra bármely felhasználói igényhez.

- Intenzív és gyakori használatához ideális.
- A keresztláb szélessége garantálja a dőlésbiztonságot.
- A Brennenstuhl®-csuklós folytán ez a létra egy „átváltozó-művész”.
- Szállítási és tárolási helyszükséglete igen csekély.

Brenette - mnohoúčelový 6kloubový hliníkový žebřík

6 možnostmi použití: od opěrného žebříku až po pracovní lešení.

- Kvalitní robustní žebřík pro všechny potřeby uživatele.
- Ideální pro největší zátěž a časté použití.
- Široké příčné zakončení zaručuje maximální bezpečnost proti převrácení.
- Díky použitým kloubům Brennenstuhl® je tento žebřík mistrem proměny.
- Transport a skladování probíhá s minimálními nároky na prostor.



Artikel-Nr. Cikkszám Položka č.	Barcode	VPE CE BJ	Sprossen Létrafokok Příčky	Höhe Stehleiter Állólétra magasság Výška stoj. žebříku	Länge Anlegeleiter Hosszú támasztólétra Délka opěrného žebříku	Transportmaße: Länge x Breite x Tiefe Szállítási méret: hossz x szélesség x mélység Přepravní rozměry: délka x šířka x hloubka	Höhe Brücke Magas híd Výška mostu	Gewicht ca. Súly kb. Hmotnost cca
1 42007 0	4007123004126	1	12	1,8 m	3,6 m	1 x 0,4 x 0,28 m	1 m	14,8 kg
1 42008 0	4007123001651	1	16	2,3 m	4,8 m	1,5 x 0,4 x 0,28 m	1 m	17,7 kg

Tűlfeszültségvédelem
Prépatóv ochrana

Hálózati csatlakozások
Zásuvkové listy

Aramelosztás
Prodlužovací přívody

Lámpák, fénycső, fénycsőcsatlakozók, reflektorkok, világítási források
Svítidla, reflektory, světelné zdroje

Építési technika
Solární technika

Építési- és biztonságtechnika
Domovní a bezpečnostní technika

Készülékek műhelybe
Přístroje pro dílnu, dílna a zahrada

Munkabakok, létrák és állványok
Pracovní kozy a žebříky

Reklamációs központok
Reklamní prostředky



Doppelstufenleiter Aluminium

- Beidseitig begehbar, deshalb ideal auch für Renovierungsarbeiten.
- Beste Standfestigkeit durch profilierte, breite Trittstufen für ermüdungsfreies Arbeiten.
- Spreizsicherungs-Spanngurte.
- Großflächig dimensionierte sichere Gelenkverbindung.
- Stabile Holme, profilierte Sprossen und rutschfeste Kunststoff-Füße sind der Garant für optimale Sicherheit und hohe Standfestigkeit.

- Biztonsági feszítőheveder.
- Nagy felületűre tervezett, biztonságos csuklópánt.
- Stabil süveggerendák, tagozott lécek és csúszásmentes műanyag lábazat garantálják az optimális biztonságot és a nagy szilárdságot.

Dupla létrafokos alumíniumlétra

- Mindkét oldalról járható, ezért ideális renoválási munkákhoz.
- A lehető legnagyobb állásszilárdság formatervezett profilú, széles fokok segítségével, amelyek kifáradástól mentes munkát tesznek lehetővé.

Oboustranné hliníkové schůdky

- Schůdné z obou stran, proto ideální také pro renovační práce.
- Nejvyšší možnou stabilitu zajišťují profilované, široké stupně pro práci bez únavy.
- Zajišťovací pásy proti rozjetí.
- Velkoplošně dimenzovaný a bezpečný kloubový spoj.
- Stabilní postranice, profilované příčle a protiskluzové plastové konce žebříku jsou garantem pro optimální bezpečnost a vysokou stabilitu.

Artikel-Nr. Cikkszám Položka č.	Barcode	VPE CE BJ	Stufen Szinteket Počet stupňů	Höhe Stehleiter Állólétra magasság Výška stoj. žebříku	Transportmaße: Länge x Breite x Tiefe Szállítási méret: hossz x szélesség x mélység Pépravní rozměry: délka x šířka x hloubka	Gewicht ca. Súly kb. Hmotnost cca
1 40203 0	4007123020171	1	2 x 3	0,6 m	0,7 x 0,4 x 0,17 m	2,7 kg
1 40204 0	4007123020188	1	2 x 4	0,8 m	0,9 x 0,4 x 0,17 m	3,6 kg
1 40205 0	4007123020195	1	2 x 5	1 m	1,1 x 0,5 x 0,17 m	4,4 kg
1 40206 0	4007123020201	1	2 x 6	1,2 m	1,4 x 0,5 x 0,17 m	5,2 kg
1 40207 0	4007123020218	1	2 x 7	1,5 m	1,6 x 0,5 x 0,17 m	7,0 kg
1 40208 0	4007123020225	1	2 x 8	1,7 m	1,8 x 0,5 x 0,17 m	7,8 kg



Haushaltsleiter Aluminium mit Arbeitsschale

Die extraleichte zuverlässige Haushaltsleiter mit großer Arbeitsschale ca. 28 x 11 cm zur Aufnahme von Werkzeugen etc. Erspart lästiges Auf- und Absteigen.

- Beste Standfestigkeit durch profilierte, breite Trittstufen für ermüdungsfreies Arbeiten. (Ab 6 Stufen mit Sicherheits-Spanngurten).
- Die Verwendung hochwertiger Aluminium-Profile und die fachmännische Verarbeitung garantieren lange Lebensdauer und Sicherheit.
- Hoher Sicherheitsbügel (60 cm).
- Platzsparend unterzubringen.

formatervezett profilú, széles fokok segítségével, amelyek kifáradástól mentes munkát tesznek lehetővé. (6 fok felett biztonsági rögzítőhevederekkel).

- Kiváló alumínium-profilok használata és a szakszerű kidolgozás hosszú élettartamot és biztonságot garantál.
- Magas biztonsági kengyel (60 cm).
- Helytakarékosan tárolható.

Domáci hliníkové schůdky s pracovní miskou

Mimořádně lehký žebřík pro domácí použití s velkou pracovní plochou cca 28 x 11 cm k odložení nástrojů atd. Ušetří nepohodlné sestupování a vystupování po žebříku.

- Nejvyšší možnou stabilitu zajišťují profilované, široké stupně pro práci bez únavy. (Od 6 stupňů s bezpečnostními utahovacími popruhy).
- Použití kvalitních hliníkových profilů a odborné zpracování zaručují dlouhou životnost a bezpečnost.
- Vysoké bezpečnostní držadlo (60 cm).
- Úspora místa.

Alumínium háztartási létra munkatállal

A nagy, kb. 28 x 11 cm méretű szerszámtartó tállal felszerelt extra könnyű, megbízható háztartási létrával megtakarítható a folyamatos fel- és lemászás.

- A lehető legnagyobb állásszilárdság



Artikel-Nr. Cikkszám Položka č.	Barcode	VPE CE BJ	Stufen Szinteket Počet stupňů	Plattformhöhe Emelvény-magasság Výška platformy	Transportmaße: Länge x Breite x Tiefe Szállítási méret: hossz x szélesség x mélység Pépravní rozměry: délka x šířka x hloubka	Gewicht ca. Súly kb. Hmotnost cca
1 40123 0	4007123020102	1	3	0,6 m	1,4 x 0,4 x 0,12 m	3,6 kg
1 40124 0	4007123020119	1	4	0,8 m	1,6 x 0,4 x 0,12 m	4,2 kg
1 40125 0	4007123020126	1	5	1 m	1,8 x 0,5 x 0,12 m	4,8 kg
1 40126 0	4007123020133	1	6	1,3 m	2,1 x 0,5 x 0,12 m	5,5 kg
1 40127 0	4007123020140	1	7	1,5 m	2,3 x 0,5 x 0,12 m	7,3 kg
1 40128 0	4007123020157	1	8	1,7 m	2,5 x 0,5 x 0,12 m	7,8 kg



Tűlfeszültségvédelem
Préparátív óvhatóság

Hálózat csatlakozások
Zászkovó listák

Aramelosztás
Prohúzóvaci prívódok

Lámpák, fényvetők,
fényforrások
Svítőlámpák, reflektorkok,
svetelné zdrojok

Hálózati Technika
Solárni technika

Építési- és biztonságtechnika
Domovní a bezpečnostní
technika

Készülékek műhelybe
Přístroje pro dílnu, dílna a zahrada

Munkahelyek, létrák és
állványok
Pracovní kozy a žebříky

Reklamní prostředky
Reklamní prostředky



Holz-Stehleiter

Die Sichere, auch für Elektro- und Malerarbeiten.

- Die Holme sind aus astfreiem Nadelholz. Für die Sprossen kommt ausschließlich Buchenholz zur Verwendung.
- Das wichtigste Qualitätsmerkmal der Brennenstuhl Holz-Stehleiter ist die durchgehende Verzapfung mit Verkeilung als Holm-Sprossen-Verbindung. Das bedeutet: Durch diese Verzapfung und Verkeilung wird die größtmögliche Leimfläche und Statik erreicht.

Fa állólétra

A biztonságos: villanyeszerelési és festő-munkákhoz is.

- Válogatott, csomómentes faanyagból készült létraszárak. A létrafokok kizárólag bükkfából készülnek.

- A Brennenstuhl fa állólétrának leglényegesebb minőségi jellemzője a szár-létrafok összekötésénél átmenő csapozása és ékezése. Ez azt jelenti, hogy ezzel az összecsapozással és ékeléssel a lehető legnagyobb enyvezett felület és statika érhető el.

Dřevěný stojací žebřík

Bezpečný, také pro elektrikářské a malířské práce.

- Postranice jsou zhotoveny z vybraného jehličnatého dřeva bez suků. Na příčle je použito výhradně bukové dřevo.
- Nejdůležitějším znakem kvality dřevěných štaflí firmy Brennenstuhl je spojení příček s nosníky průběžnými čepky se zaklínováním. To znamená: Pomocí spojení na čep a zaklínování je dosaženo největší možné lepené plochy a stability.

Artikel-Nr. Cikkszám Položka č.	Barcode	VPE CE BJ	Sprossen Létrafokok Příčky	Höhe Stehleiter Állólétra magasság Výška stoj. žebříku	Transportmaße: Länge x Breite x Tiefe Szállítási méret: hossz x szélesség x mélység Pépravní rozměry: délka x šířka x hloubka	Gewicht ca. Súly kb. Hmotnost cca
1481040	4007123029365	1	2 x 4	1,2 m	1,2 x 0,5 x 0,12 m	7,0 kg
1481050	4007123029372	1	2 x 5	1,4 m	1,5 x 0,5 x 0,12 m	9,0 kg
1481060	4007123029389	1	2 x 6	1,7 m	1,8 x 0,5 x 0,12 m	10,5 kg
1481070	4007123029396	1	2 x 7	2 m	2,1 x 0,6 x 0,12 m	12,0 kg
1481080	4007123029402	1	2 x 8	2,2 m	2,3 x 0,6 x 0,12 m	14,0 kg
1481100	4007123029419	1	2 x 10	2,8 m	2,9 x 0,7 x 0,12 m	17,5 kg



Aluminium Gerüst mit Sicherheitsgelenker

Fahrbar - Höhenverstellbar - Variabel - Sicher

- Speziell entwickelt für die Innenrenovierung.
- Gerüst belastbar bis 225 kg.
- Großflächige, stabile Arbeitsplattform.
- Auch auf Treppen verwendbar.
- Ein Teil auch als Anlegeleiter verwendbar (belastbar bis 150 kg).

- 225 kg-ig terhelhető állvány.
- Nagy felületű, stabil állványpadozat.
- Lépcsőn is alkalmazható.
- Egyik része támasztott létraként is használható (150 kg-ig terhelhető).

Alumínium állvány biztonsági korláttal

Gurítható - Állítható magasságú - Variabilis - Biztos

- Elsősorban beltéri renoválási munkákhoz fejlesztettük ki.

Hliníkové lešení s bezpečnostním zábradlím

Přesuvná - Výškově nastavitelná - Variabilní - Bezpečná

- Speciálně vyvinuto pro vnitřní renovace.
- Lešení lze zatížit do 225 kg.
- Velká, stabilní pracovní plošina.
- Lze používat také na schodech.
- Část lešení lze používat také jako opěrný žebřík (lze zatížit do 150 kg).



Artikel-Nr. Cikkszám Položka č.	Barcode	VPE CE BJ	Sprossen Létrafokok Příčky	Plattform Emelvény Platforma	Plattformhöhe Emelvény-magasság Výška platformy	Länge Anlegeleiter Hosszú támasztólétra Délka opěrného žebříku	Transportmaße: Länge x Breite x Tiefe Szállítási méret: hossz x szélesség x mélység Pépravní rozměry: délka x šířka x hloubka	Gewicht ca. Súly kb. Hmotnost cca
1461600	4007123049202	1	1 x 6	1,5 x 0,5 m	0,28 - 0,8 m	1,9 m	1,9 x 0,5 x 0,14 m	25 kg

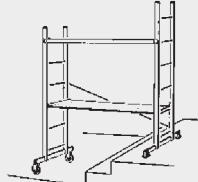



	<p>Modulwände Modulfalak Modulární stěny</p>	<p>226</p>	<p>Überspannungs- & Blitzschutz</p>
	<p>Aufkleber Matricák Nálepky</p>	<p>229</p>	<p>Steckdosenleisten</p>
	<p>Kopfschilder Fejlécek Označovací štítky</p>	<p>229</p>	<p>Stromverteilung</p>
	<p>Verkaufsschütten Értékesítési dobozok Prodejní organizační systémy</p>	<p>231</p>	<p>Leuchten & Leuchtmittel</p>
	<p>Verkaufsstände Értékesítési állványok Prodejní stojany</p>	<p>233</p>	<p>Solar-Technik</p>
			<p>Haus- & Sicherheitstechnik</p>
			<p>Geräte für Werkstatt, Haus & Garten</p>
			<p>Arbeitsböcke & Leitern</p>
			<p>Werbemittel</p>



Mit uns dreht sich Ihr Sortiment schneller

Velünk jobban forog az árukészlete
S námi se sortiment otáčí rychleji



- Effektive Bewirtschaftung mit Hilfe unseres Aussendienstes
- Hohe Lagerdrehzahlen durch genaue Marktkennntnis
- Hatékony gazdálkodás a területi képviselőink támogatásával
- A raktárkészlet gyors forgása, a piac pontos ismerete folytán
- Sortiment je přizpůsoben Vaším potřebám
- Pokrytí všech cenových hladin



Tűlfeszültségvédelem
Prépaťová ochrana

Hálózat csatlakozások
Zásuvkové lišty

Aramelosztás
Produkčovací prvody

Lámpák, fényvetők,
fényforrások
Svitlá, reflektory,
světelné zdroje

Naplány-Technika
Solární technika

Építész- és biztonságtechnika
Domovní a bezpečnostní
technika

Készülékek műhelybe
Přístroje pro dílnu, dům a zahradu

Munkahelyek, létrák és
álmányok
Pracovní kozy a žebříky

Reklámszövegek
Reklamní prostředky



- Sortimente die auf Sie zugeschnitten sind
- Abdeckung aller Preislagen
- Az Ön igényeinek megfelelő áruválaszték
- Valamennyi árkategória lefedése.
- Efektivní zásobování prostřednictvím našich obchodních cestujících
- Vysoká obrátkovost skladu díky přesné znalosti trhu



Überspannungs- & Blitzschutz

Steckdosenleisten

Stromverteilung

Leuchten & Leuchtmittel

Solar-Technik

Haus- & Sicherheitstechnik

Geräte für Werkstatt, Haus & Garten

Arbeitsböcke & Leitern

Werbemittel



Mit uns dreht sich Ihr Sortiment schneller

Velünk jobban forog az árukészlete
S námi se sortiment otáčí rychleji

Tűlfeszültségvédelem
Prépatóvá ochrana

Hálózati csatlakozások
Zásuvkové lišty

Arámelosztás
Prodlužovací přívody

Lámpák, fénycső, fénycsók
Svitlá, reflektory, světelné zdroje

Mapfény-Technika
Solární technika

Épület- és biztonságtechnika
Domovní a bezpečnostní technika

Készülékek műhelybe
Přístroje pro dílnu, dům a zahradu

Munkabakok, létrák és állványok
Pracovní kozy a žebříky

Reklámeszközök
Reklamní prostředky



- Energiesparen in aller Munde brennenstuhl® bietet Lösungen
- LED-Licht in neuer Dimension brennenstuhl® bietet ein Komplettpaket
- Das Warmmelderprogramm von brennenstuhl® beste Qualität für mehr Sicherheit

- Energiatakarékosság minden területen a brennenstuhl® megoldásokat kínál
- LED-fény új dimenziója a brennenstuhl® komplett csomagot kínál
- A brennenstuhl® riasztó-jelzőmodulja A legjobb minőség a biztonságért

- Všichni mluví o úspoře energie, firma brennenstuhl® nabízí řešení
- Světlo z LED v nové dimenzi, firma brennenstuhl® nabízí kompletní balíček
- Varovný program od firmy brennenstuhl® Nejlepší kvalita pro větší bezpečnost





Klarsichtaufkleber mit Logo

Werbemittel & Modulwände

- Anzufordern über unseren Außendienstmitarbeiter.

Áttetsző matrica márkajellel

Reklámeszközök

- Külsős munkatársainktól szerezhető be.

Průhledná nálepka s logem

Reklamní prostředky a Příklady nástěnných modulů

- Je třeba si vyžádat prostřednictvím našeho obchodního cestujícího.

Artikel-Nr. Cikkszám Položka č.	Barcode	VPE CE BJ	Bedruck Nyomatatva Potisk	Abmessungen Méreték Rozměry	Farbe Színek Barva
0 416123	4007123190959	1	Logo	25 x 15 cm	Rot/Schwarz / Piros/fekete / Červená / černá
0 416124	4007123190966	1	Logo	16,3 x 10 cm	Rot/Schwarz / Piros/fekete / Červená / černá
0 416125	4007123190973	1	Logo	16,3 x 10 cm	Rot/Weiß / Piros/fehér / Červená / bílá
0 416126	4007123190980	1	Logo	13 x 8 cm	Rot/Schwarz / Piros/fekete / Červená / černá
0 416127	4007123190997	1	Logo	6,5 x 4 cm	Rot/Schwarz / Piros/fekete / Červená / černá



Kopfschild: Logo mit Claim & Internetadresse

Werbemittel & Modulwände

- Sprachenneutral.
- Anzufordern über unseren Außendienstmitarbeiter.

Plaketa: logo s motem & internetovou adresou

Reklamní prostředky a Příklady nástěnných modulů

- Jazykově neutrální.
- Je třeba si vyžádat prostřednictvím našeho obchodního cestujícího.

Fejtábla: márkajel, claim és internet-cím

Reklámeszközök

- Nyelvi szempontból semleges
- Külsős munkatársainktól szerezhető be.

Artikel-Nr. Cikkszám Položka č.	Barcode	VPE CE BJ	Sprachen Nyelv Jazyk	Abmessungen Méreték Rozměry
0 41562 2	4007123156399	1	Neutral / Semleges / Neutrál	98 x 40 cm



Kopfschild: Kabeltrommeln

Werbemittel & Modulwände

Fejtábla: Kábeldob

Reklámeszközök

Štítek: Kabelové bubny

Reklamní prostředky a Příklady nástěnných modulů

Artikel-Nr. Cikkszám Položka č.	Barcode	VPE CE BJ	Sprachen Nyelv Jazyk	Abmessungen Méreték Rozměry
0 45253 8 703	4007123293438	1	DE + IT + FR	98 x 40 cm

Überspannungs- & Blitzschutz

Steckdosenleisten

Stromverteilung

Leuchten & Leuchtmittel

Solar-Technik

Haus- & Sicherheitstechnik

Geräte für Werkstatt, Haus & Garten

Arbeitsböcke & Leitern

Werbemittel



Tűlfeszültségvédelem
Přepětiová ochrana



Kopfschild: Verlängerungsleitungen

Werbemittel & Modulwände

Štítek: Prodlužovací kabely

Reklamní prostředky a Příklady nástěnných modulů

Fejtábla: Hosszabbító

Reklámeszközök

Artikel-Nr. Cikkszám Položka č.	Barcode	VPE CE BJ	Sprachen Nyelv Jazyk	Abmessungen Méreték Rozměry
0 45253 7 703	4007123293421	1	DE + IT + FR	98 x 40 cm

Hálózati csatlakozósorok
Zásuvkové lišty

Aranelosztás
Prodlužovací přívody



Kopfschild: Steckdosenleisten

Werbemittel & Modulwände

Štítek: Zásuvkové lišty

Reklamní prostředky a Příklady nástěnných modulů

Fejtábla: Elosztó

Reklámeszközök

Artikel-Nr. Cikkszám Položka č.	Barcode	VPE CE BJ	Sprachen Nyelv Jazyk	Abmessungen Méreték Rozměry
0 45253 9 703	4007123292974	1	DE + IT + FR	98 x 40 cm

Lámpák, fényvetők,
fényforrások
Svitlila, reflektory,
světelné zdroje

Magfény-Technika
Solárni technika



Kopfschild: Überspannungs- und Blitzschutz

Werbemittel & Modulwände

Štítek: Ochrana proti přepětí a blesku

Reklamní prostředky a Příklady nástěnných modulů

Fejtábla: Túlfeszültség- és villámlás elleni védelem.

Reklámeszközök

Artikel-Nr. Cikkszám Položka č.	Barcode	VPE CE BJ	Sprachen Nyelv Jazyk	Abmessungen Méreték Rozměry
0 45254 0 703	4007123292981	1	DE + IT + FR	98 x 40 cm

Építési- és biztonságtechnika
Domovní a bezpečnostní technika

Munkalámpák, látrák és állványok
Pracovní kozy a žebříky



Kopfschild: Arbeitslicht

Werbemittel & Modulwände

Štítek:

Pracovní světlo

Reklamní prostředky a Příklady nástěnných modulů

Fejtábla: Munkalámpa

Reklámeszközök

Artikel-Nr. Cikkszám Položka č.	Barcode	VPE CE BJ	Sprachen Nyelv Jazyk	Abmessungen Méreték Rozměry
0 45253 6 703	4007123293414	1	DE + IT + FR	98 x 40 cm

Reklámeszközök
Reklamní prostředky



Kopfschild: LED-Leuchten

Werbemittel & Modulwände

Štítek: Světla s LED

Reklamní prostředky a Příklady nástěnných modulů

Fejttábla: LED-lámpák

Reklámeszközök

Artikel-Nr. Cikkszám Položka č.	Barcode	VPE CE BJ	Sprachen Nyelv Jazyk	Abmessungen Méreték Rozměry
0 41604 3 703	4007123292998	1	DE + IT + FR	98 x 40 cm



Kopfschild: Sicherheitstechnik

Werbemittel & Modulwände

Štítek: Bezpečnostní technika

Reklamní prostředky a Příklady nástěnných modulů

Fejttábla: Biztonságtechnika

Reklámeszközök

Artikel-Nr. Cikkszám Položka č.	Barcode	VPE CE BJ	Sprachen Nyelv Jazyk	Abmessungen Méreték Rozměry
0 45253 5 703	4007123293407	1	DE + IT + FR	98 x 40 cm



Kopfschild: Solar Energie-Set

Werbemittel & Modulwände

Štítek: Energetická solární souprava

Reklamní prostředky a Příklady nástěnných modulů

Fejttábla: Napenergia- készlet

Reklámeszközök

Artikel-Nr. Cikkszám Položka č.	Barcode	VPE CE BJ	Sprachen Nyelv Jazyk	Abmessungen Méreték Rozměry
0 43175 3 703	4007123292851	1	DE + IT + FR	98 x 40 cm



Universal-Schütte braun

- Lieferung ohne Ware.
- Anzufordern über unseren Außendienstmitarbeiter.
- In der Länge verstellbar.

Univerzální stojan, hnědá barva

- Dodávka bez zboží.
- Je třeba si vyžádat prostřednictvím našeho obchodního zastupujícího.
- Nastavitelný na délku.

Univerzális csomag - barna

- Áru nélkül szállítva.
- Külsős munkatársainktól szerezhető be.
- A hosszúság állítható.

Artikel-Nr. Cikkszám Položka č.	Barcode	VPE CE BJ	Länge x Breite x Höhe Hossz x szélesség x magasság Délka x šíř'ka x výška
0 43135 3	4007123285785	1	min. 466 cm/max. 566 cm x 297 cm x 240 cm
0 43135 6	4007123285877	1	min. 366 cm/max. 466 cm x 197 cm x 240 cm

Überspannungs- & Blitzschutz

Steckdosenleisten

Stromverteilung

Leuchten & Leuchtmittel

Solar-Technik

Haus- & Sicherheitstechnik

Geräte für Werkstatt, Haus & Garten

Arbeitsböcke & Leitern

Werbemittel



Tűlfeszültségvédelem
Prépatóv óchra

Hálózat csatlakozások
Zásuvkore listy

Aramelosztás
Prodluzovací přívody

Lámpák, fényvetők,
fényforrások
Svítidla, reflektory,
světelné zdroje

Napfény-Technika
Solární technika

Építési- és biztonságtechnika
Domovní a bezpečnostní
technika

Készülékek műhelybe
Přístroje pro dílnu, dílna a zahrada

Munkahelyek, létrák és
állványok
Pracovní kozy a žebříky

Reklámszközök
Reklamní prostředky



Universalschütte für Rauchmelder

Werbemittel & Modulwände

- Lieferung ohne Ware.
- Anzufordern über unseren Außendienstmitarbeiter.
- Passend für:
 - 1 29001 0 Rauchmelder BR 1201
 - 1 29002 0 Rauchmelder BR1211 interlink
 - 1 29080 0 Rauchmelder BR 8221 extra longlife
 - 1 29003 0 Rauchmelder BR 1221 longlife.

Univerzális csomag - barna

Reklámszközök

- Áru nélkül szállítva.
- Külsős munkatársainktól szerezhető be.

- Illeszkedik az alábbiakhoz:
 - 1 29001 0 BR 1201 füstjelző
 - 1 29002 0 BR 1211 füstjelző interlink
 - 1 29080 0 BR 8221 füstjelző extra hosszú élettartam
 - 1 29003 0 BR 1221 füstjelző hosszú élettartam.

Univerzální stojan na hlásiče kouře

Reklamní prostředky a Příklady nástěnných modulů

- Dodávka bez zboží.
- Je třeba si vyžádat prostřednictvím našeho obchodního cestujícího.
- Provedení vhodné pro:
 - 1 29001 0 Hlásič kouře BR 1201
 - 1 29002 0 Hlásič kouře BR1211 interlink
 - 1 29080 0 Hlásič kouře BR 8221 extra longlife
 - 1 29003 0 Hlásič kouře BR 1221 longlife.

Artikel-Nr. Cikkszám Položka č.	Barcode	VPE CE BJ	Sprachen Nyelv Jazyk	Abmessungen Méreték Rozměry	Bezeichnung Megnevezés Název
0 47101 4	4007123610518	1	Neutral / Semleges / Neutrál	217 x 284 x 130 mm	Rauchmelder-Schütte / Füstjelző-csomag / Stojan pro hlásiče kouře
0 47101 5	4007123610525	1	DE/EN	217 x 591 mm	Kopfschild für Rauchmelder-Display / Fejtábla füstjelző- kijelzőhöz / Štítek pro displej hlásiče kouře



Stapelschütte

Werbemittel & Modulwände

- Lieferung ohne Ware.
- Anzufordern über unseren Außendienstmitarbeiter.

- Áru nélkül szállítva.
- Külsős munkatársainktól szerezhető be.

Stohovatelná bedna

Reklamní prostředky a Příklady nástěnných modulů

- Dodávka bez zboží.
- Je třeba si vyžádat prostřednictvím našeho obchodního cestujícího.

Egymásra helyezhető árukirakó tartó

Reklámszközök

Artikel-Nr. Cikkszám Položka č.	Barcode	VPE CE BJ	Sprachen Nyelv Jazyk	Bezeichnung Megnevezés Název
0 01083 7	4007123091478	1	Neutral / Semleges / Neutrál	Box für Stapelschütte / Kartondoboz árukináló display-hez / Box pro stohovatelnou přepravku
0 01083 8	4007123091485	1	Neutral / Semleges / Neutrál	Kopfschild für Stapelschütte / Fejtábla árukináló display-hez / Plaketa pro stohovatelnou přepravku



Verkaufsschütte

Werbemittel & Modulwände

- Lieferung ohne Ware.
- Anzufordern über unseren Außendienstmitarbeiter.

Univerzální bedna

Reklamní prostředky a Příklady nástěnných modulů

- Dodávka bez zboží.
- Je třeba si vyžádat prostřednictvím našeho obchodního cestujícího.



Árukináló display ömlesztett termékeknek

Reklámszközök

- Áru nélkül szállítva.
- Külsős munkatársainktól szerezhető be.

Artikel-Nr. Cikkszám Položka č.	Barcode	VPE CE BJ	Sprachen Nyelv Jazyk	Abmessungen Méreték Rozměry
1 99986 0	4007123036981	1	Neutral / Semleges / Neutrál	59 x 59 x 80 cm



Drahtgitterständer mit Aufsteckschild

- Lieferung ohne Ware.
- Anzufordern über unseren Außendienstmitarbeiter.

Drótrácsos állvány ráhelyezhető táblával

- Áru nélkül szállítva.
- Külsős munkatársainktól szerezhető be.

Drátěný stojan s nasazovací plaketou

- Dodávka bez zboží.
- Je třeba si vyžádat prostřednictvím našeho obchodního cestujícího.

Überspannungs- & Blitzschutz

Steckdosenleisten

Stromverteilung

Leuchten & Leuchtmittel

Solar-Technik

Haus- & Sicherheitstechnik

Geräte für Werkstatt, Haus & Garten

Arbeitsböcke & Leitern

Werbemittel

Artikel-Nr. Cikkszám Položka č.	Barcode	Bezeichnung Megnevezés Název
1 99951 0	4007123164479	Grundständer mit 4 Rollen und einem Aufsteckschild mit Brennenstuhl-Logo / Alapállvány 4 görgővel és egy Brennenstuhl márkajelel tartalmazó, ráhelyezhető táblával / Základní stojan se 4 kolečky a nasazovací plaketou s logem Brennenstuhl
1 99952 0	4007123164486	Gitterboden (alleine verwendbar oder als Boden für einen Korb) / Rácsos dobozok (önmagában is használható, vagy kosár aljaként) / Drátěné dno (lze použít samostatně nebo jako dno koše)
1 99953 0	4007123164493	Einhängekorb (immer zusätzlich Gitterboden bestellen) / Beakasztható kosár (ehhez mindig meg kell rendelni egy rácsos aljat) / Závěsný koš (vždy je třeba navíc objednat drátěné dno)
1 99954 0	4007123164509	Zusatz-Aufsteckschild (zur doppelseitigen Auslobung) / További felhelyezhető tábla (mindkét oldalról látható felirathoz) / Další nasazovací plaketa (k oboustrannému zvyrazení)
1 99955 0	4007123164523	Haken für Premium-Line mit Fahne 20 cm / Kampó a Premium-Line-hoz 20 cm-es zászlóval / Háky pro Premium-Line s páskem 20 cm
0 41807 7	4007123217779	Kopfschild Überspannungsschutz / Fejtábla „Tűlfeszültség-védelem” / Plaketa pro přepětovou ochranu



Garant® Verkaufsständer

- Wird auf Wunsch kostenlos geliefert bei einer Bestellmenge von mindestens 16 Kabeltrommeln oder auch in Verbindung mit Verlängerungskabel nach Ihrer Wahl.
- Grundmaß 62 x 50 cm.
- Anzufordern über unseren Außendienstmitarbeiter.

Garant® értékesítő állvány

- Igény szerint ingyen kiszállítjuk az Ön által kiválasztott legalább 16 kábeldob illetve lengőkábellel kiegészítve.
- alapméret: 62 x 50 cm.
- Külsős munkatársainktól szerezhető be.

Garant® regály pro vyskládání bubnů v obchodě

- Dodává se na přání zdarma při objednávce minimálně 16 kabelových bubnů nebo také společně s prodlužovacími kabely podle Vašeho výběru.
- Základní rozměr 62 x 50 cm.
- Je třeba si vyžádat prostřednictvím našeho obchodního cestujícího.

Artikel-Nr. Cikkszám Položka č.	Barcode	VPE CE BJ
1 19900 0	4007123020621	1

	Artikel-Nr. Cikkszám Položka č.	Seite Oldal Strana	Artikel-Nr. Cikkszám Položka č.	Seite Oldal Strana	Artikel-Nr. Cikkszám Položka č.	Seite Oldal Strana	Artikel-Nr. Cikkszám Položka č.	Seite Oldal Strana
Tűfeszültségvédelem Prépatóv ochrana	0010837	232	1081060	128	1094738	78	1152321	47
	0010838	232	1081070	134	1095351	76	1152330	47
	0415622	229	1081071	134	1095358	76	1152330400	47
	0416043703	231	1081080	114	1095451	76	1152370	47
	0416123	229	1081081	114	1095458	76	1152408	121
	0416124	229	1081090	114	1095558	76	1152900	47
	0416125	229	1081091	114	1100501	77	1152920	47
	0416126	229	1081210	129	1100508	77	1152930	47
	0416127	229	1081220	129	1100531	77	1153100	44
	0418077	233	1081310	129	1100538	77	1153120	44
Hálózat csatlakozások Zásuvkové listy	0431353	231	1081320	129	1100541	77	1153300	44
	0431356	231	1081550	134	1100548	77	1153300120	42
	0431753703	231	1081553	134	1100561	77	1153300124	42
	0452535703	231	1081571	133	1100568	77	1153300128	42
	0452536703	230	1081582	133	1109980	129	1153300406	23
	0452537703	230	1081583	133	1113060300	114	1153300417	21
	0452538703	229	1081585	133	1113061200	114	1153300427	22
	0452539703	230	1081590509	135	1116196	114	1153301120	42
	0452540703	230	1081590510	135	1116217	114	1153301124	42
	0471014	232	1081590511	135	1127010	211	1153301128	42
Lámpák, fényvetők, fényforrások, svítlődő, reflektory, svételné zdroje	0471015	232	1081590512	135	1127020	211	1153301406	23
	1070151	90	1081590601	68	1127030	211	1153301417	21
	1070158	90	1081590602	68	1130710	213	1153301427	22
	1072731	95	1081610	130	1130751	98	1153320	44
	1072738	95	1081620	130	1130758	98	1153320406	23
	1072751	95	1081630	131	1132910	108	1153320417	21
	1072758	95	1081640	131	1132920	108	1153320427	22
	1075151	90	1081650	132	1132960	109	1153321406	23
	1075158	90	1081660	132	1132961	109	1153321417	21
	1078071	98	1082040	135	1132988	109	1153321427	22
Épület- és biztonságtechnika Domovní a bezpečnostní technika	1078071020	98	1082050	135	1132990	109	1153340115	43
	1078078	98	1082051	135	1137040	114	1153340118	43
	1078078020	98	1092201	77	1140741	98	1153340315	26
	1079151	94	1092208	77	1140748	98	1153340318	26
	1079158	94	1092231	77	1150010	20	1153344115	43
	1079171	94	1092238	77	1150050	28	1153344118	43
	1079171032	94	1092751	77	1150300	48	1153344315	26
	1079178	94	1092758	77	1150320	48	1153344318	26
	1079178032	94	1093201	78	1151401	121	1153390120	42
	1079181	94	1093208	78	1151408	121	1153390124	42
Munkahelyek, létrák és állványok Pracovní kozy a žebříky	1079181032	94	1093231	78	1151710	124	1153390128	42
	1079188	94	1093238	78	1151711	124	1153391120	42
	1079188032	94	1093651	78	1151720	124	1153391124	42
	1081010	128	1093658	78	1151721	124	1153391128	42
	1081020	128	1094201	78	1152300	47	1153401	119
	1081025	129	1094208	78	1152300400	47	1153401304	119
	1081030	128	1094231	78	1152301	47	1153408	119
	1081040	128	1094238	78	1152320	47	1153408304	119
	1081050	128	1094731	78	1152320400	47	1153540	51
	Reklam eszközök Reklamní prostředky	1153540124	51	1153540134	50	1153541124	51	1153541134
1153544		51	1153651	122	1153658	122	1153661	115
1153661301		116	1153661302	118	1153661303	116	1153661304	118
1153661310		117	1153661311	117	1153668	115	1153668301	116
1153668302		118	1153668303	116	1153668304	118	1153668310	117
1153668311		117	1153751	122	1153758	122	1153904314	27
1153954314		27	1154411	120	1154418	120	1154430	127
1154440		127	11544450	127	1154511	120	1154518	120
1154511		120	1154901	115	1154908	115	1155000374	20
1155000374		20	1155000374	20	1155400015	45	1155401015	45
1155400015	45	1155550374	20	1155551374	20	1156000396	19	
1155550374	20	1156001396	19	11560050070	39	11560050071	39	
1156001396	19	1156050082	20	1156050083	20	1156051018	41	
1156050082	20	1156051018	41	1156051019	41	1156051082	20	
1156051018	41							

Artikel-Nr. Cikkszám Položka č.	Seite Oldal Strana	Artikel-Nr. Cikkszám Položka č.	Seite Oldal Strana	Artikel-Nr. Cikkszám Položka č.	Seite Oldal Strana	Artikel-Nr. Cikkszám Položka č.	Seite Oldal Strana
1156051083	20	1159541366	25	1161631011	103	1165481	105
1156051396	41	1159541376	25	1161638	103	1165490	105
1156057018	41	1159550	48	1161660	106	1165491	105
1156057019	41	1159551	48	1161670	106	1166602	111
1156057396	41	1159590515	50	1161750	123	1166718	111
1156250414	40	1159700	27	1161751	123	1166728	111
1156250416	40	1159750	27	1161790	106	1166738	111
1156251414	40	1159800515	45	1161800	106	1166811011	103
1156251416	40	1159860	125	1161810	106	1166818	103
1156350414	18	1159860205	126	1162111	114	1166821011	103
1156350416	18	1159861	125	1164200100	70	1166828	103
1156351414	18	1159864205	126	1164210100	70	1167260	110
1156351416	18	1159920205	126	1164220100	70	1167310	110
1156550366	19	1159930	125	1164230100	70	1167320	110
1156550396	19	1159960	125	1164240100	70	1167325	108
1156551366	19	1159970	125	1164250100	70	1167415	108
1156551396	19	1160128	107	1164260100	70	1167460	105
1157450	49	1160320	107	1164270100	70	1167464	105
1157451	49	1160330	107	1164280100	70	1167470	105
1157470	49	1160338	107	1164290100	70	1167471	105
1158220016	36	1160370	101	1164300100	69	1167500	105
1158221016	36	1160371	101	1164310100	69	1167501	105
1158610	49	1160380	106	1164320100	69	1167628	111
1158611	49	1160400	113	1164330100	69	1167650	110
1158620	49	1160440	113	1164340100	69	1167700	111
1158621	49	1160470	107	1164350100	69	1167718	110
1158630	49	1160480	107	1164370100	72	1167728	110
1159300010	48	1160550	68	1164380100	72	1167728015	110
1159300018	48	1160650	68	1164390100	72	1167738	110
1159320018	48	1160728	107	1164400100	73	1167748	111
1159350010	48	1160738	107	1164410100	73	1167768	111
1159350018	48	1160758	107	1164420100	73	1168120	104
1159400	49	1160760	107	1164430100	73	1168121	104
1159401	49	1161420	103	1164440100	71	1168200	124
1159420	49	1161450	103	1164450100	72	1168201	124
1159421	49	1161451	103	1164460100	72	1168240	112
1159440936	24	1161451011	103	1164480	73	1168240050	112
1159441936	24	1161458	103	1164480100	71	1168250	112
1159450	49	1161458015	103	1164490100	71	1168250050	112
1159450516	46	1161460	103	1164500100	71	1168260	112
1159451	49	1161461	103	1165010	104	1168260050	112
1159451516	46	1161470	103	1165011	104	1168270050	112
1159500	48	1161471	103	1165430	104	1168272	112
1159501	48	1161471011	103	1165431	104	1168280050	112
1159520	48	1161478	103	1165440	104	1168282	112
1159521	48	1161501011	103	1165441	104	1168290050	112
1159540	48	1161508	103	1165460	105	1168292	112
1159540366	25	1161530	103	1165461	105	1168310	112
1159540376	25	1161531	103	1165480	105	1168310050	112
						1168360	112
						1168360050	112
						1168410	112
						1168410050	112
						1168430	104
						1168434	104
						1168440	104
						1168441	104
						1168460	105
						1168461	105
						1168490	111
						1168510	112
						1168510050	112
						1168550050	112
						1168610	112
						1168610050	112
						1168700	101
						1168701	101
						1168720	101
						1168721	101
						1168780	124
						1168781	124
						1169191	123
						1169198	123
						1169211	123
						1169218	123
						1169418	110
						1169428	110
						1169438	110
						1169448	111
						1169458	111
						1169468	111
						1169488	111
						1169498	111
						1169818	104
						1169828	104
						1170100	156
						1170130	172
						1170130001	172
						1170200	172
						1170200001	172
						1170310	154
						1170400	153
						1170560	155
						1170610	154
						1170710	194
						1170720	195
						1170730	195
						1170750	153

Überspannungs- & Blitzschutz

Steckdosenleisten

Stromverteilung

Leuchten & Leuchtmittel

Solar-Technik

Haus- & Sicherheitstechnik

Geräte für Werkstatt, Haus & Garten

Arbeitsböcke & Leitern

Werbemittel

	Artikel-Nr. Cikkszám Položka č.	Seite Oldal Strana	Artikel-Nr. Cikkszám Položka č.	Seite Oldal Strana	Artikel-Nr. Cikkszám Položka č.	Seite Oldal Strana	Artikel-Nr. Cikkszám Položka č.	Seite Oldal Strana
Tűfeszítésgépelem Prépatővá ochrana	1170810	194	1173340	161	1178530	159	1198318	91
	1170820	195	1173350	161	1178540	159	1198321	91
	1170830	195	1174300	146	1178550	159	1198328	91
	1170840	193	1174301	146	1178570	174	1198331	91
	1170890	206	1174690	168	1178630	160	1198338	91
	1170900	206	1174700	168	1178640	160	1198341	91
	1170910	205	1174730	166	1178650	160	1198348	91
	1171100	151	1175192	163	1178660	160	1198351	95
	1171210	157	1175320	175	1178670	149	1198358	95
	1171240	157	1175340	174	1178700	181	1198361	95
Hálózat csatlakozások Zásuvkové listy	1171360	155	1175390	173	1178710	180	1198368	95
	1171370	152	1175960	187	1178720	180	1198511	95
	1171380	157	1175970	182	1178730	181	1198518	95
	1171480	152	1176420	178	1178740	179	1198521	95
	1171600	151	1176466	177	1178750	179	1198528	95
	1171600103	147	1176516	177	1179700	183	1198531	95
	1171600121	148	1176920	177	1179770	186	1198531033	95
	1171600122	148	1177060	176	1179810	196	1198538	95
	1171600123	147	1177110	176	1179850	196	1198551	95
	1171660	170	1177180	175	1179860	186	1198558	95
Lámpák, fényvetők, fényforrások, svítlődő, reflektory, svételné zdroje	1171750	191	1177182741	175	1179870	183	1198561	95
	1171850	192	1177230	176	1179880	183	1198568	95
	1171950	190	1177330	172	1179890	182	1199000	233
	1172250	157	1177360001	172	1179900	163	1208011	93
	1172360	158	1177380	170	1180781625	88	1208018	93
	1172390	158	1177390	170	1180788625	88	1208021	93
	1172560	146	1177400	170	1180941	98	1208028	93
	1172600	143	1177410	166	1180948	98	1208031	93
	1172601	143	1177470	166	1181911	97	1208038	93
	1172610	141	1177500	166	1181918	97	1208061	93
Aramelosztás Prodluzovací prvody	1172611	141	1177510	166	1181951	97	1208068	93
	1172620	139	1177530	171	1181958	97	1208181	89
	1172621	139	1177590	166	1182721525	88	1208188	89
	1172630	138	1177610	168	1182728525	88	1208381	89
	1172631	138	1177630	172	1184741	97	1208388	89
	1172650	158	1177640	168	1184748	97	1208451	93
	1172690	145	1177650	168	1184951	97	1208458	93
	1172700	145	1177660	166	1184958	97	1208461	93
	1172710	144	1177690	166	1187761525	88	1208468	93
	1172711	144	1178280	158	1187768525	88	1208561	96
Munkahelyek, létrák és állványok Pracovní kozy a žebříky	1172720	144	1178340	171	1193211	91	1208568	96
	1172721	144	1178360	171	1193218	91	1208851	92
	1172730	142	1178380	171	1194611	88	1208858	92
	1172731	142	1178400	184	1194618	88	1208861	92
	1172740	140	1178410	185	1195731	93	1208868	92
	1172741	140	1178440	185	1195738	93	1208931	89
	1173310	150	1178460	184	1198301	91	1208938	89
	1173320	150	1178470	186	1198308	91	1218051	93
	1173330	149	1178520	159	1198311	91	1218058	93
	1218071	93					1218078	93
1218341	89					1218348	89	
1218351	89					1218358	89	
1218361	89					1218368	89	
1221911	98					1221918	98	
1221941	97					1221948	97	
1236601	89					1236608	89	
1237120	213					1238931	89	
1238931	89					1238938	89	
1240310300	212					1240320300	212	
1241010300	100					1241011300	100	
1241030300	100					1241031300	100	
1241050300	100					1241051300	100	
1256000398	19					1256001398	19	
1256550018	37					1256551018	37	
1256551018	37					1270120	163	
1270220	163					1270220	163	
1270400	162					1270400	162	
1270420	162					1270420	162	
1270700	162					1270700	162	
1270720	162					1270720	162	
1290010	199					1290010	199	
1290020	201					1290020	201	
1290030	199					1290030	199	
1290040	200					1290040	200	
1290450	202					1290450	202	
1290460	203					1290460	203	
1290470	203					1290470	203	
1290490	202					1290490	202	
1290610	204					1290610	204	
1290630	102					1290630	102	
1290631	102					1290631	102	
1290640	102					1290640	102	
1290641	102					1290641	102	
1290800	200					1290800	200	

Brennenstuhl International Group



Souffelweyersheim

Tübingen

Taufkirchen

Baar



Wir sind genau da, wo Sie uns brauchen.

Jelen vagyunk mindenhol, ahol szükség van ránk.
Jsme přesně tam, kde nás potřebujete.

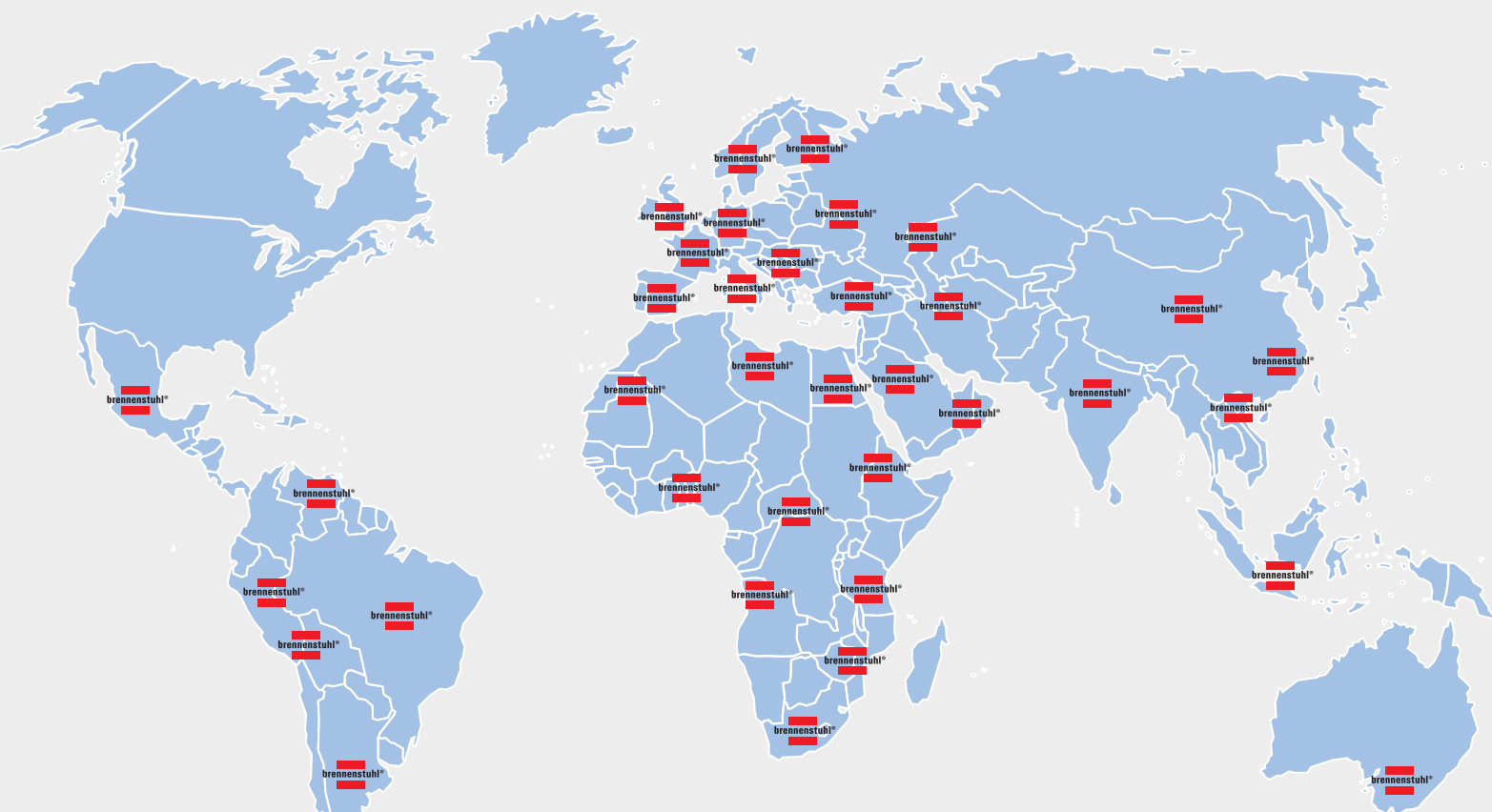

Ihr lectra trading-Aussendienst – in ganz Österreich für Sie unterwegs, in ganz Österreich für Sie da.

Erreichbar über unsere Zentrale:

Tel.: 0041 41 767 21 21

Fordern Sie uns! Wir sind mit Rat und Tat für Sie zur Stelle. Wir beraten Sie bei der bedarfsgerechten Sortimentsentscheidung.

Wir sind Ihr Ansprechpartner, wenn es um den erfolgreichen Verkauf von Brennenstuhl-Produkten geht.

A lectra trading területi képviselői egész Magyarországon az ügyfelek látogatásával foglalkoznak, és egész Magyarországon bármikor az Ön rendelkezésére állnak.

Elérhetők a központunkon keresztül a következő telefonszámom:

Tel.: 0041 41 767 21 21

Kérje a tanácsunkat! Bármilyen támogatást és segítséget megadunk! Javaslatot teszünk Önnek az áruválaszték legmegfelelőbb kiválasztásához.

Mi vagyunk a hozzáértő kapcsolattartók, ha a Brennenstuhl termékek sikeres értékesítéséről van szó.

Služba zákazníkům lectra trading – po celé České a Slovenské republice pro Vás na cestách, po celé České a Slovenské republice je tu pro Vás.

K zastížení přes naši centrálu:

tel.: 0041 41 767 21 21

Vyžádejte si nás! Jsme Vám rádi k dispozici radou i činy. Poradíme Vám při rozhodování o požadovaném sortimentu.

Jsme Vaše kontaktní osoby, když se jedná o úspěšný prodej výrobků Brennenstuhl.

FIVE STAR TECHNOLOGY



brennenstuhl®

_ smart technology.

13/14

lectra trading ag
Blegistrasse 13 · CH-6340 Baar/ZG · Switzerland
Tel. +41 (0) 767 21 21 · Fax +41 (0) 41 767 21 22
a@lectra-t.com · www.brennenstuhl.com

AUSLIEFERUNGLAGER / RAKTÁR / LUZKO

Lectra Technik G.m.b.H.
Haberedt 20
AT-4775 Taufkirchen / Pram

GLN: 7612855000208
ATU 234 51 404

0 43189 6



4 007123 291533